



ОТОПЛЕНИЕ



ВОДОЧИСТКА



ВОДОСНАБЖЕНИЕ

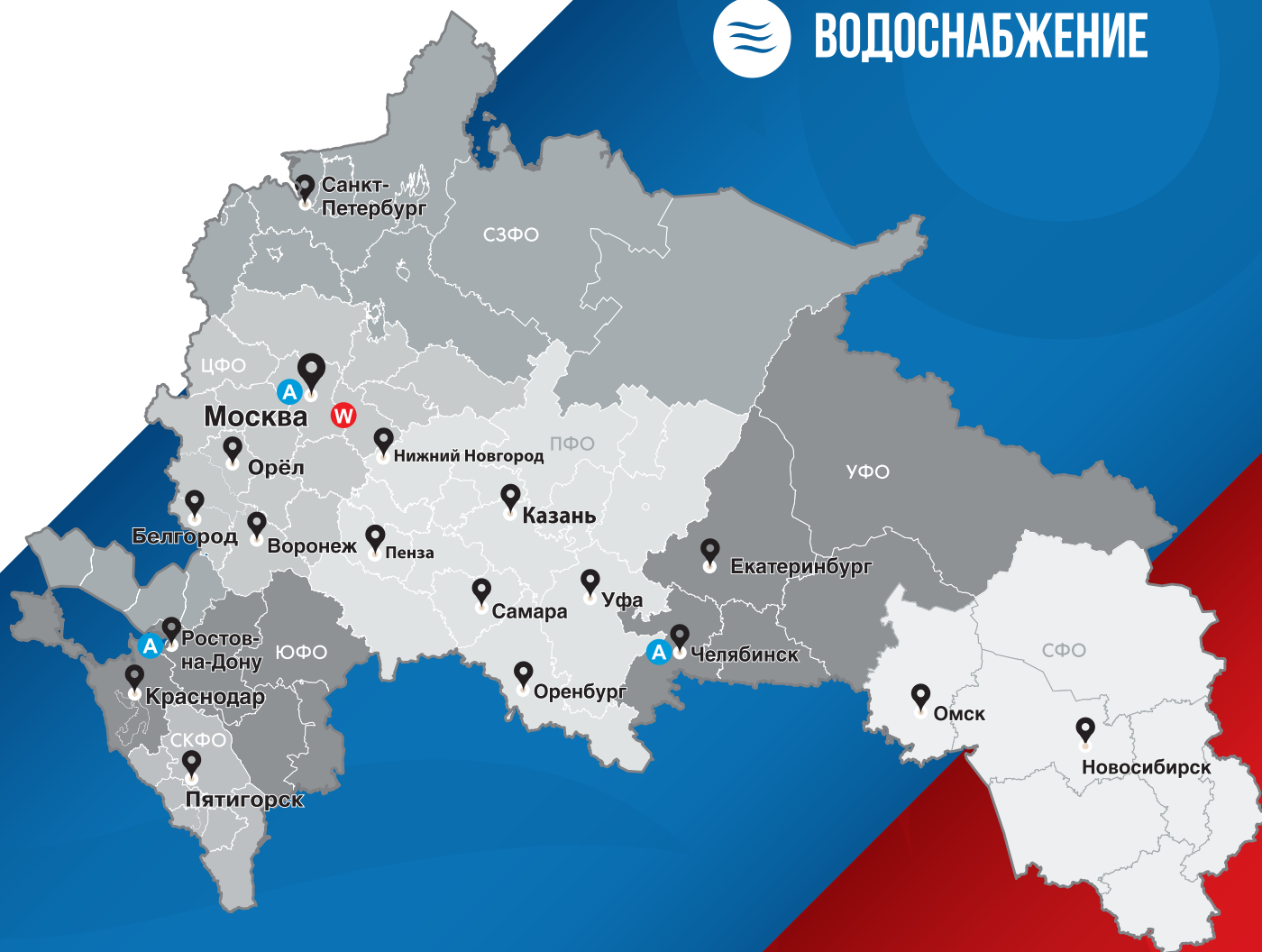

ТЕХНИЧЕСКИЙ КАТАЛОГ ОБОРУДОВАНИЯ 2026

ТОРГОВЫЙ ДОМ «Импульс»

С 1995 года мы создаем комфорт в вашем доме. Торговый дом ГК «Импульс» – это большой опыт и тысячи реализованных проектов в области инженерных систем:

отопления

водоснабжения

водоочистки

Почему выбирают нас?

ЭКСПЕРТИЗА И НАДЕЖНОСТЬ Мы на рынке с 1995 года. Наши специалисты помогут подобрать оптимальное решение именно для ваших задач.

ШИРОКИЙ АССОРТИМЕНТ В нашем каталоге вы найдете все необходимое оборудование для комплексного оснащения объекта.

ПЕРСОНАЛЬНЫЙ ПОДХОД Мы понимаем, что каждый проект уникален. Наши инженеры готовы предложить решение «под ключ».

УДОБСТВО И ДОСТУПНОСТЬ 22 филиала и магазины в крупнейших городах России. Мы рядом!

«**ТЕРМОКЛУБ**» - это не просто поставка оборудования, это комплексный подход к созданию вашего комфорта.



31 год

Работы на рынке сантехнического оборудования и водоподготовки позволяют считать нас экспертом.

22 ФИЛИАЛА

Магазины торговой сети «Термоклуб» расположены во многих крупных городах России.

ГРУППА КОМПАНИЙ «Импульс»

Группа Компаний «Импульс» – это динамично развивающийся холдинг с более чем 30-летней историей. Основанная в 1992 году, компания прошла путь от отдельного предприятия до мощной структуры, объединяющей ключевые направления для комплексного решения задач наших клиентов.

В состав ГК «Импульс» входят современный производственный комплекс, многопрофильный торговый дом. Это позволяет нам предлагать полный цикл услуг – от разработки и производства до доставки и реализации.

Наш успех строится на трех фундаментальных принципах: четкое стратегическое планирование, экспертное руководство и творческий подход к реализации даже самых смелых проектов. Мы гордимся своей репутацией надежного партнера, который смотрит в будущее, опираясь на солидный опыт.



ТОРГОВЫЙ ДОМ

ПРОИЗВОДСТВЕННЫЙ
КОМПЛЕКС

БАКИ МЕМБРАННЫЕ

Баки для систем отопления.....	3
Гидроаккумуляторы для систем водоснабжения.....	4
Баки для ГВС и геосистем.....	5
Мембраны, контрфланцы, крепления.....	6

НАСОСНОЕ ОБОРУДОВАНИЕ

Промышленные насосы.....	9
Циркуляционные насосы для систем отопления.....	10
Циркуляционные насосы для ГВС.....	30
Насосы для повышения давления.....	32
Скважинные насосы.....	34
Колодезные насосы.....	38
Насосные станции.....	40
Дренажные насосы.....	42
Системы автоматического регулирования.....	43
Комплекующие для насосов.....	44
Комплексные решения.....	46
Сервисные центры по обслуживанию насосного оборудования.....	47

БАКИ ПЛАСТИКОВЫЕ

Баки для воды.....	49
Баки для топлива.....	51
Принадлежности к бакам.....	53
Фикс-пакеты.....	54
Кессоны.....	55

ОЧИСТКА СТОЧНЫХ ВОД

Локальные очистные сооружения.....	56
Комплекующие к локальным очистным сооружениям.....	57

ВОДОПОДГОТОВКА

Корпус фильтра.....	59
Системы обратного осмоса.....	60
Сменные картриджи.....	61
Установки для очистки воды.....	66
Многокомпонентные загрузки.....	78
Комплекующие для очистки воды.....	81
Комплексные решения.....	85

АРМАТУРА

Приводы поворотные.....	87
Контроллеры.....	89
Приводы для воздушных заслонок.....	90
Клапаны поворотные.....	94
Клапаны термостатические.....	96
Клапаны балансировочные.....	97
Радиаторная арматура, клапаны, грязевики.....	98
Группы быстрого монтажа.....	99
Комплекующие для групп быстрого монтажа.....	101
Комплексные решения.....	102
Смесительные узлы Wester.....	104

АВТОМАТИКА

Проводные термостаты.....	106
Беспроводные термостаты.....	108
Комплексные решения.....	110

КОЛЛЕКТОРНЫЕ СИСТЕМЫ

Коллекторы распределительные.....	112
Коллекторы распределительные серии S.....	113
Шкафы распределительные.....	115
Комплексные решения с применением коллекторов.....	116

ТРУБЫ И ФИТИНГИ

Металлопластиковые трубы.....	118
Трубы полипропиленовые.....	119
Фитинги для полипропиленовых труб.....	121
Фитинги резьбовые.....	123
Теплоизоляция для труб.....	126
Комплекующие для теплого пола.....	127

ТЕПЛОНОСИТЕЛИ

Теплоносители NIXIEGEL.....	128
-----------------------------	-----

ВОДОНАГРЕВАТЕЛИ

Водонагреватели емкостные внутреннего нагрева.....	130
Комплексные решения с применением водонагревателей.....	131

УСТАНОВКИ ПОДДЕРЖАНИЯ ДАВЛЕНИЯ

Установки поддержания давления.....	132
-------------------------------------	-----

ОБОРУДОВАНИЕ С КОДОМ НАЧИНАЮЩИМСЯ НА 2,
НАПРИМЕР, 2-32-0074
ПОСТАВЛЯЕТСЯ ПОД ЗАКАЗ

Каталог носит информационный характер. Производитель оставляет за собой право вносить изменения в номенклатуру и технические характеристики, представленной в каталоге продукции.



РАСШИРИТЕЛЬНЫЕ БАКИ №1 В РОССИИ*

Wester. Быть с лидером – лучший выбор

серия WRV

для систем отопления
и холодоснабжения

Объем: от 8 до 150 л
Давление: 5 бар

Объем: от 200 до 10 000 л
Давление: 10 бар

Температурный режим: от -10 до +100 °C
16 и 25 бар под заказ



серия WAV

вертикальные
для систем водоснабжения

Объем от 8 до 10 000 л
Давление: 10 бар (16 и 25 бар под заказ)
Температурный режим: от +1 до +100 °C



серия WAO

горизонтальные
для систем водоснабжения

Объем: от 19 до 150 л
Давление: 10 бар (16 и 25 бар под заказ)
Температурный режим: от +1 до +100 °C



серия Premium WAO

горизонтальные
для систем водоснабжения
с контрфланцем
из нержавеющей стали

Объем: от 24 до 150 л
Давление: 10 бар
Температурный режим: от +1 до +100 °C



серия Premium WDV

для систем ГВС и
геоисистем с контрфланцем
из нержавеющей стали

Объем: от 8 до 35 л
Давление: 12 бар
Температурный режим: от +1 до +110 °C



серия Premium WAV

вертикальные
для систем водоснабжения
с контрфланцем
из нержавеющей стали

Объем: от 8 до 150 л
Давление: 10 бар
Температурный режим: от +1 до +100 °C



Мембранные баки Wester выпускаются на производственном комплексе ГК «Импульс» с 2008 года во Владимирской области.



года

ГК «Импульс» 33 года на рынке
инженерного оборудования



место

По объему производства
мембранных баков в России*



лет

Опыт производства

500000



баков в год

Мощность производства

ISO 9001:2015



сертификат

многоуровневая система проверки качества

* По результатам ежегодного исследования рынка мембранных баков агентства "Литвинчук Маркетинг"

БАКИ МЕМБРАННЫЕ WRV ДЛЯ СИСТЕМ ОТОПЛЕНИЯ

Расширительные мембранные баки компенсируют температурные расширения теплоносителя в системах отопления и хладоснабжения. Мембрана из термостойкой резины EPDM. Диапазон рабочих температур -10...+100 °С. Баки 8-35 литров без опор. Баки 16 и 25 бар под заказ.

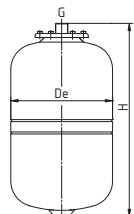

WRV 8-35

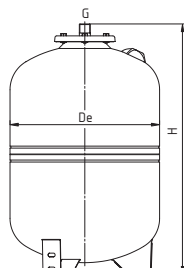

WRV 50-150

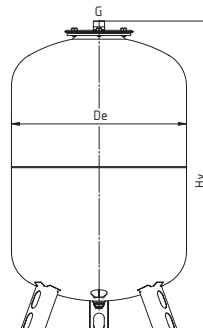

WRV 200-500 (top)

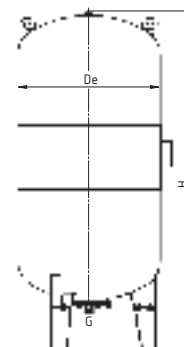

WRV 750-4000

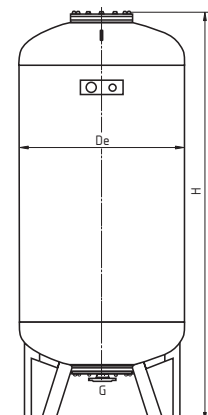

WRV 5000-10000

КОД	НАИМЕНОВАНИЕ	ОБЪЁМ, л	ДАВЛЕНИЕ, бар	ДАВЛЕНИЕ В ВОЗДУШНОЙ ПОЛОСТИ, атм	De	H	G
0-14-0020	WRV 8	8	5	1,5	200	311	3/4"
0-14-0040	WRV 12	12	5	1,5	280	307	3/4"
0-14-0055	WRV 18	18	5	1,5	280	402	3/4"
0-14-0060	WRV 24	24	5	1,5	280	504	3/4"
0-14-0080	WRV 35	35	5	1,5	365	453	3/4"
0-14-0100	WRV 50	50	5	1,5	365	555	3/4"
0-14-0120	WRV 80	80	5	1,5	410	690	3/4"
0-14-0140	WRV 100	100	5	1,5	495	680	1"
0-14-0160	WRV 150	150	5	1,5	495	960	1"
0-14-0180	WRV 200 (top)	200	10	1,5	580	1120	1 1/4"
0-14-0190	WRV 300 (top)	300	10	1,5	660	1173	1 1/4"
0-14-0200	WRV 500 (top)	500	10	1,5	780	1390	1 1/4"
0-14-0210	WRV 750	750	10	4	780	1880	1 1/4"
1-14-0224	WRV 750-10 LT	750	10	4	800	1850	1 1/4"
0-14-0220	WRV 1000	1000	10	4	780	2180	2"
1-14-0312	WRV 1500	1500	10	4	958	2420	2" (BP)
1-14-0315	WRV 2000	2000	10	4	1150	2508	2" (BP)
2-14-0104	WRV 2500	2500	10	4	1250	2543	2" (BP)
1-14-0320	WRV 3000	3000	10	4	1250	2920	2 1/2" (BP)
2-14-0108	WRV 4000 LT	4000	10	4	1450	3100	3" (BP)
2-14-0110	WRV 5000 LT	5000	10	4	1450	3720	3" (BP)
2-14-0112	WRV 8000 LT	8000	10	4	1450	6070	3" (BP)
2-14-0114	WRV 10000 LT	10000	10	4	1600	5750	4" (BP)
1-14-0304	WRV200-16	200	16	4	550	1243	1 1/4" (BP)
1-14-0305	WRV300-16	300	16	4	650	1253	1 1/4" (BP)
1-14-0306	WRV500-16	500	16	4	750	1565	1 1/4" (BP)
1-14-0308	WRV 750-16	750	16	4	800	2025	2" (BP)
1-14-0310	WRV 1000-16	1000	16	4	850	2311	2" (BP)
1-14-0316	WRV 2000-16	2000	16	4	1100	2483	2" (BP)
1-14-0317	WRV 2500-16	2500	16	4	1200	2541	2" (BP)
1-14-0322	WRV 3000-16	3000	16	4	1200	2917	2 1/2" (BP)

ГИДРОАККУМУЛЯТОРЫ ВЕРТИКАЛЬНЫЕ WAV

Гидроаккумуляторы поддерживают давление, защищают от гидроударов, уменьшают количество включений насоса в системе водоснабжения. Мембрана из термостойкой резины EPDM. Диапазон рабочих температур +1...+100 °С. Баки 8-35 литров без опор. Баки 16 и 25 бар под заказ.

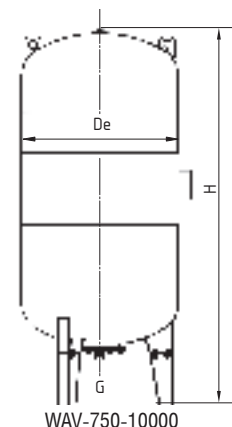
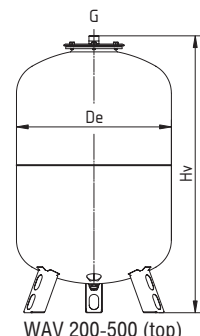
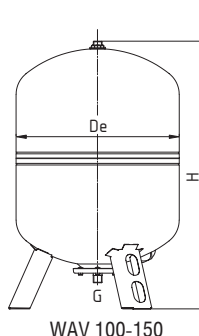
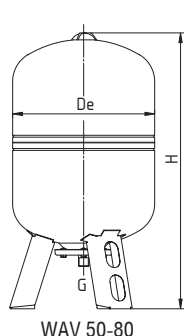
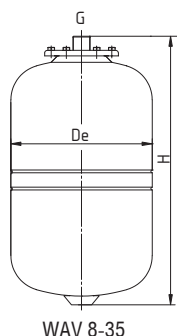

КОД	НАИМЕНОВАНИЕ	ОБЪЁМ, л	ДАВЛЕНИЕ, бар	ДАВЛЕНИЕ В ВОЗДУШНОЙ ПОЛОСТИ, атм	De	H	G
0-14-1020	WAV 8	8	10	1,5	200	311	3/4"
0-14-1030	WAV 12	12	10	1,5	280	307	3/4"
0-14-1040	WAV 18	18	10	1,5	280	402	3/4"
0-14-1060	WAV 24	24	10	1,5	280	504	3/4"
0-14-1080	WAV 35	35	10	1,5	365	453	3/4"
0-14-1100	WAV 50	50	10	1,5	365	691	1"
0-14-1120	WAV 80	80	10	1,5	410	807	1"
0-14-1140	WAV 100	100	10	1,5	495	787	1"
0-14-1160	WAV 150	150	10	1,5	495	1059	1"
0-14-1510	WAV 200 (top)	200	10	1,5	580	1120	1 1/4"
0-14-1515	WAV 300 (top)	300	10	1,5	660	1173	1 1/4"
0-14-1520	WAV 500 (top)	500	10	1,5	780	1390	1 1/4"
1-14-0300	WAV 750	750	10	4	780	1880	1 1/4"
1-14-0302	WAV 1000	1000	10	4	780	2280	2"
2-14-0120	WAV1500	1500	10	4	958	2420,000	2" (BP)
2-14-0122	WAV2000	2000	10	4	1105	2508,000	2" (BP)
2-14-0124	WAV2500	2500	10	4	1250	2543,000	2" (BP)
2-14-0126	WAV3000	3000	10	4	1250	2920,000	2 1/2" (BP)
2-14-0128	WAV4000 LT	4000	10	4	3100	1450	3" (BP)
2-14-0130	WAV5000 LT	5000	10	4	3720	1450	3" (BP)
2-14-0132	WAV8000 LT	8000	10	4	6070	1450	3" (BP)
2-14-0134	WAV10000 LT	10000	10	4	5750	1600	4" (BP)
1-14-0324	WAV200-16	200	16	4	550	1243	1 1/4" (BP)
1-14-0325	WAV300-16	300	16	4	650	1253	1 1/4" (BP)
1-14-0326	WAV500-16	500	16	4	750	1565	1 1/4" (BP)
1-14-0301	WAV750-16	750	16	4	800	2025	2" (BP)
1-14-0303	WAV1000-16	1000	16	4	850	2311	2" (BP)
2-14-0281	WAV 1500-16	1500	16	4	958	2395	2" (BP)
2-14-0283	WAV 2000-16	2500	16	4	1100	2483	2" (BP)
2-14-0285	WAV 2500-16	2000	16	4	1200	2541	2" (BP)
2-14-0287	WAV 3000-16	3000	16	4	1200	2917	2 1/2" (BP)

ГИДРОАККУМУЛЯТОРЫ ВЕРТИКАЛЬНЫЕ PREMIUM WAV С КОНТРОФЛАНЦЕМ ИЗ НЕРЖАВЕЮЩЕЙ СТАЛИ

КОД	НАИМЕНОВАНИЕ	ОБЪЁМ, л	ДАВЛЕНИЕ, бар	ДАВЛЕНИЕ В ВОЗДУШНОЙ ПОЛОСТИ, атм	De	H	G
1-14-0232	WAV 8P	8	10	1,5	200	311	3/4"
1-14-0234	WAV 12P	12	10	1,5	280	307	3/4"
1-14-0236	WAV 18P	18	10	1,5	280	402	3/4"
1-14-0238	WAV 24P	24	10	1,5	280	504	3/4"
1-14-0240	WAV 35P	35	10	1,5	365	453	3/4"
1-14-0242	WAV 50P	50	10	1,5	365	691	1"
1-14-0244	WAV 80P	80	10	1,5	410	807	1"
1-14-0246	WAV 100P	100	10	1,5	495	787	1"
1-14-0248	WAV 150P	150	10	1,5	495	1059	1"

ГИДРОАККУМУЛЯТОРЫ ГОРИЗОНТАЛЬНЫЕ WAO

Гидроаккумуляторы с площадкой для установки насоса

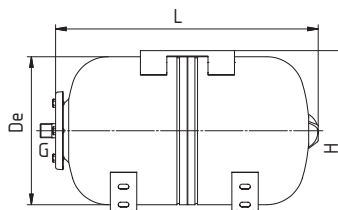

КОД	НАИМЕНОВАНИЕ	ОБЪЁМ, л	ДАВЛЕНИЕ, бар	ДАВЛЕНИЕ В ВОЗДУШНОЙ ПОЛОСТИ, атм	De	H	L	G
0-14-0940	WAO 19	19	10	1,5	280	300	405	1"
0-14-0950	WAO 24	24	10	1,5	280	300	507	1"
0-14-0970	WAO 50	50	10	1,5	365	374	572	1"
0-14-0990	WAO 80	80	10	1,5	410	427	704	1"
0-14-0995	WAO 100	100	10	1,5	495	517	730	1"
0-14-0997	WAO 150	150	10	1,5	495	517	1000	1"

ГИДРОАККУМУЛЯТОРЫ ГОРИЗОНТАЛЬНЫЕ PREMIUM WAO С КОНТРФЛАНЦЕМ ИЗ НЕРЖАВЕЮЩЕЙ СТАЛИ

КОД	НАИМЕНОВАНИЕ	ОБЪЁМ, л	ДАВЛЕНИЕ, бар	ДАВЛЕНИЕ В ВОЗДУШНОЙ ПОЛОСТИ, атм	De	H	L	G
0-14-0410	WAO 24P	24	10	1,5	280	300	507	1"
0-14-0420	WAO 50P	50	10	1,5	365	374	572	1"
1-14-0250	WAO 80P	80	10	1,5	410	427	704	1"
1-14-0252	WAO 100P	100	10	1,5	495	517	730	1"
1-14-0254	WAO 150P	150	10	1,5	495	517	1000	1"

БАКИ МЕМБРАННЫЕ PREMIUM WDV С КОНТРФЛАНЦЕМ ИЗ НЕРЖАВЕЮЩЕЙ СТАЛИ ДЛЯ ГВС И ГЕЛИОСИСТЕМ

Расширительные мембранные баки компенсируют температурные расширения воды в ГВС и геотермальных системах, защищают от гидроудара. Мембрана из термостойкой резины EPDM. Диапазон рабочих температур +1...+110 °С. Баки без опор.



WDV 8, 18, 24



WDV 12, 35

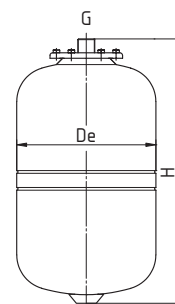

КОД	НАИМЕНОВАНИЕ	ОБЪЁМ, л	ДАВЛЕНИЕ, бар	ДАВЛЕНИЕ В ВОЗДУШНОЙ ПОЛОСТИ, атм	De	H	G
0-14-0350	WDV 8P	8	12	1,5	200	311	3/4"
0-14-0360	WDV 12P	12	12	1,5	280	307	3/4"
0-14-0370	WDV 18P	18	12	1,5	280	402	3/4"
0-14-0380	WDV 24P	24	12	1,5	280	504	3/4"
0-14-0390	WDV 35P	35	12	1,5	365	453	3/4"

МЕМБРАНЫ БАКОВ WESTER



8–24 л



35–50 л



80–150 л



100–1000 л
(проходная)

КОД	Артикул	БАК, ОБЪЕМ	НАИМЕНОВАНИЕ
Se.Fa			
0-14-4002	F0A0160	8-12 л	Мембрана для баков 8-12 л. с горловиной диаметром 51,5 мм
0-14-4008	F0A0265	18 л / WDV12	Мембрана для баков 18 л. с горловиной диаметром 51,5 мм
0-14-4012	F0A0089	WAV24 до 08.2021	Мембрана для баков 24 л. с горловиной диаметром 89 мм
0-14-4013	F0A0204	WAV24 до 08.2021	Мембрана для баков 24 л. с горловиной диаметром 89 мм
0-14-4015	F0A0207	24 л / WDV18	Мембрана для баков 24 л. с горловиной диаметром 51,5 мм
0-14-4023	F0A0301	35-50 л	Мембрана для баков 35-50 л. с горловиной диаметром 89 мм
0-14-4033	F0A0302	80 л	Мембрана для баков 80 л. с горловиной диаметром 89 мм
0-14-4043	F0A0303	WRV 100	Мембрана для баков 100 л. с горловиной диаметром 89 мм
0-14-4044	F0A0257	WAV/WAO 100	Мембрана (проходная) для баков 100 л. с горловиной диаметром 89 мм
0-14-4051	F0A0240	WRV 150	Мембрана для баков 150 л. с горловиной диаметром 89 мм
0-14-4049	F0A0002	WAV/WAO 150	Мембрана (проходная) для баков 150 л. с горловиной диаметром 89 мм
0-14-4052	F0A0276	200 л	Мембрана (проходная) для баков 200 л. с горловиной диаметром 159 мм
0-14-4055	F0A0232	300 л	Мембрана (проходная) для баков 300 л. с горловиной диаметром 159 мм
0-14-4060	F0A0233	500 л	Мембрана (проходная) для баков 500 л. с горловиной диаметром 159 мм
1-14-0415	F0A0244	750 л	Мембрана (проходная) для баков 750 л. с горловиной диаметром 159 мм
1-14-1100	F0A0245	1000 л	Мембрана (проходная) для баков 1000 л. с горловиной диаметром 159 мм
1-14-1120	F0A1020	1500-2500 л	Мембрана (проходная) для баков 1000-2500 л. с горловиной 205 мм
2-14-3084	F0A2040	3000 л	Мембрана для водоснабжения, 2000-4000 л.
Oldrati			
0-14-4010	999ME070	WAV24 до 08.2021	Мембрана для баков 24 л. с горловиной диаметром 89 мм
0-14-4020	999ME055	35-50 л	Мембрана для баков 35-50 л. с горловиной диаметром 89 мм
0-14-4030	999ME050	80 л	Мембрана для баков 80 л. с горловиной диаметром 89 мм
0-14-4045	999ME090	WRV 100	Мембрана для баков 100 л. с горловиной диаметром 89 мм
0-14-4040	999ME089	WAV/WAO 100	Мембрана (проходная) для баков 100 л. с горловиной диаметром 89 мм
0-14-3015	999ME200	WRV 150	Мембрана для баков 150 л. с горловиной диаметром 89 мм
0-14-4053	999ME120	200 л	Мембрана (проходная) для баков 200 л. с горловиной диаметром 159 мм
0-14-3016	999ME700	300 л	Мембрана (проходная) для баков 300 л. с горловиной диаметром 159 мм
0-14-3018	999ME750	500 л	Мембрана (проходная) для баков 500 л. с горловиной диаметром 159 мм
2-14-3093	999ME602	3000 л	Мембрана (проходная) для баков 3000 л.

КОНТРОФЛАНЦЫ МЕМБРАННЫХ БАКОВ



Контрфланец со штуцером D 90



Контрфланец со штуцером D 140

КОД	БАК, ОБЪЕМ	НАИМЕНОВАНИЕ
0-14-3205	8-24 л	Контрфланец со штуцером 3/4" D 90 для баков с горловиной диаметром 51,5 мм оц.
0-14-3020		Контрфланец со штуцером 3/4" D 90 нерж
0-14-3230	WAO 19-24	Контрфланец со штуцером 1" D 90
0-14-3215	WRV 35-80 WDV 35 WAV 35	Контрфланец со штуцером 3/4" D 140 для баков с горловиной диаметром 89 мм оц.
0-14-3022		Контрфланец со штуцером 3/4" D 140 нерж
0-14-3225	WAV, WAV 50-150 WRV 100-150	Контрфланец со штуцером 1" D 140 для баков с горловиной диаметром 89 мм оц.
0-14-3024		Контрфланец со штуцером 1" D 140 нерж
0-14-3026	200-500 л	Контрфланец 260x6 11/4' нар. р. для мембранных баков 200-750 оцинкованный
0-14-3026	300-750 л	Контрфланец 260x6 11/4' нар. р. для мембранных баков 200-750 оцинкованный
2-53-0210	1000 л	Контрфланец 260x6 2' нар. р. для мембранных баков 1000 оцинкованный (красный)
2-53-0156	1500-2500 л	Контрфланец со штуцером 2" D 310 для баков с горловиной диаметром 205 мм на 1500-2500 л

КРЕПЛЕНИЯ БАКОВ 8-35

Кронштейн и стальная лента со стягивающим механизмом для настенного крепления расширительных баков объемом от 8 до 35 литров.



КОД	НАИМЕНОВАНИЕ
0-14-3010	Комплект крепления для мембранных баков 8-35 л

СОЕДИНЕНИЕ БЫСТРОРАЗЪЕМНОЕ

Для присоединения трубопровода к мембранному баку. Резьба 3/4. Американка + встроенный запорный клапан. Подходит только для сварных контрфланцев.



КОД	НАИМЕНОВАНИЕ
0-14-3000	Соединение быстроразъемное 3/4

ДЕРЖАТЕЛЬ МЕМБРАНЫ

Для крепления проходной мембраны у баков до 1000 л включительно



КОД	НАИМЕНОВАНИЕ
1-53-0127	Штуцер с гайкой 3/4"

НИППЕЛЬ



КОД	НАИМЕНОВАНИЕ
1-53-0128	Ниппель (14,5x21мм)
1-53-0146	Заглушка пластиковая для ниппеля

УДЛИНИТЕЛЬ МЕМБРАНЫ

Для баков 1500 л если для ремонта берут мембрану F0A0242



КОД	НАИМЕНОВАНИЕ
2-53-0145	Удлинитель мембраны 200 мм

ПРОМЫШЛЕННЫЕ НАСОСЫ

Wester. Быть с лидером – лучший выбор



Насосы многоступенчатые вертикальные Wester серии CDL

Применение:

- Централизованные системы водоснабжения
- Централизованные системы тепло и холодоснабжения
- Системы повышения давления в технологии
- Системы орошения
- Системы пожаротушения



максимальная мощность электродвигателя



расход



напор



максимальная температура жидкости



максимальное давление

Насосы циркуляционные Wester «In-Line» серии WTD

Применение:

- Централизованные системы тепло и холодоснабжения
- Системы повышения давления в технологии
- Системы орошения
- Системы пожаротушения



максимальная мощность электродвигателя



расход



напор



максимальная температура жидкости

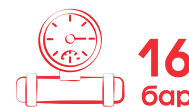

максимальное давление

ВЕРТИКАЛЬНЫЕ МНОГООРУБЕНЧАТЫЕ ЦЕНТРОБЕЖНЫЕ НАСОСЫ CDL

Вертикальный многоступенчатый центробежный насос серии CDL (F) отличается низким уровнем шума, вибраций и долговечностью. Класс изоляции F, степень защиты IP55, непрерывный режим работы; Однофазный с термозащитой для обеспечения безопасности и удобства. (CDL с корпусом насоса из чугуна, CDLF с корпусом насоса из нержавеющей стали.

КОНФИГУРАЦИЯ НАСОСА

- Корпус насоса: **Чугун/нержавеющая сталь;**
- Рабочее колесо: **Нержавеющая сталь;**
- Вал двигателя: **Нержавеющая сталь;**
- Механическое уплотнение: выборочно для обычной воды, чистой воды или горячей воды.

ХАРАКТЕРИСТИКИ НАСОСА

Стандартная конфигурация соответствует Международному стандарту (IEC60034-30) IE3 энергоэффективность;

- Высокая прочность, отсутствие деформации, длительный срок службы, безопасное и надежное использование;
- Низкий уровень шума, вибрации, долговечность;
- Однофазный с термозащитой.

ПРЕДЕЛЫ ПРИМЕНЕНИЯ

- Низкая вязкость, негорючая, не взрывоопасна, не содержит твердых частиц (<0,2 мм) и волокон жидкость;
- Температура жидкости -20 °С~120 °С;
- Значение pH среды находится в пределах 5-10.



ОБОЗНАЧЕНИЕ МОДЕЛИ

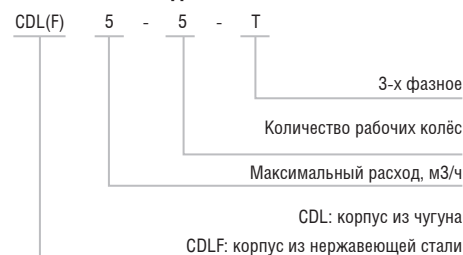

МАКСИМАЛЬНАЯ МОЩНОСТЬ	до 110 кВт
ДИАПАЗОН РАСХОДА	1-200 м ³ /ч
МАКСИМАЛЬНОЕ РАБОЧЕЕ ДАВЛЕНИЕ	28 бар
МАКСИМАЛЬНАЯ ТЕМПЕРАТУРА ЖИДКОСТИ	120 °С
МАКСИМАЛЬНАЯ ТЕМПЕРАТУРА РАБОЧЕЙ СРЕДЫ	40 °С

"ИН-ЛАЙН" ЦЕНТРОБЕЖНЫЕ НАСОСЫ WTD

Насосы серии WTD – это многоступенчатые центробежные насосы с патрубками в линию, оснащенные стандартным двигателем и механическим торцевым уплотнением. Насосы сконструированы таким образом, что при разборке его можно снимать сверху. Его можно отремонтировать, не затрагивая трубопроводы.

В основном используется в системах централизованного тепло и холодоснабжения.

КОНФИГУРАЦИЯ НАСОСА

- Корпус насоса: **Чугун;**
- Рабочее колесо: **Чугун;**
- Вал двигателя: **Нержавеющая сталь;**
- Механическое уплотнение: **Керамика-графит.**

ХАРАКТЕРИСТИКИ НАСОСА

- Конструкция соединительной муфты облегчает демонтаж двигателя;
- Защита от перегрузки;
- Работа с низким уровнем шума.

ПРЕДЕЛЫ ПРИМЕНЕНИЯ

- Подходит для использования с чистыми, жидкими, не вызывающая коррозии, негорючими и взрывоопасными жидкостями, не содержащими твердых частиц и волокон, которые могут привести к механическому или химическому повреждению насоса;
- Температура жидкости от -15 до 11 °С Температура окружающей среды до +40 °С;
- Макс. рабочее давление 16 бар/режим работы продолжительный S1.



ОБОЗНАЧЕНИЕ МОДЕЛИ

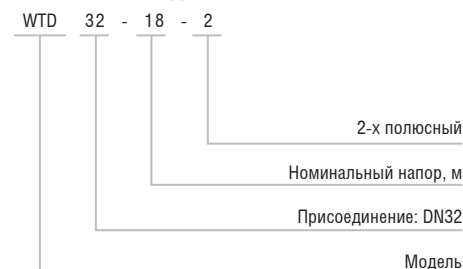

МАКСИМАЛЬНАЯ МОЩНОСТЬ	до 200 кВт
ДИАПАЗОН РАСХОДА	1-1200 м ³ /ч
ДИАПАЗОН НАПОРА	1-90 м вод ст
МАКСИМАЛЬНОЕ РАБОЧЕЕ ДАВЛЕНИЕ	16 бар
МАКСИМАЛЬНАЯ ТЕМПЕРАТУРА РАБОЧЕЙ СРЕДЫ	120 °С

СЕРИЯ WCP 130 MM

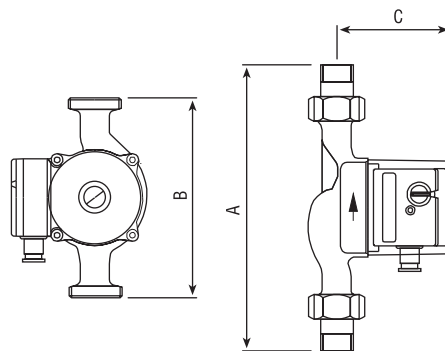

	WCP 25-40G	WCP 25-60G
КОД	0-18-0015	0-18-0035
ПРИСОЕДИНЕНИЕ	1"	1"
НАПОР, м. вод.ст.	0.5-4.0	0.5-6.0
ПРОИЗВОДИТ., м³/ч	0.5-2.5	0.5-2.7
МАКС. ДАВЛЕНИЕ, бар	10	10
МАКС. ТЕМПЕРАТУРА ЖИДКОСТИ, °С	110	110
ПИТАНИЕ	230В, 50Гц	230В, 50Гц
МОЩНОСТЬ, Вт	65	93
МОНТАЖНАЯ ДЛИНА, мм	130	130
А, мм	190	190
В, мм	130	130
С, мм	104	104

СЕРИЯ WCP 180 MM

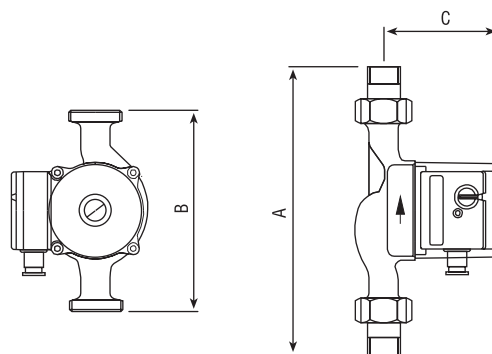

	WCP 25-40G	WCP 32-40G	WCP 25-60G	WCP 32-60G	WCP 25-80G	WCP 32-80G	WCP 25-100	WCP 32-100
КОД	0-18-0010	0-18-0020	0-18-0030	0-18-0040	0-18-0050	0-18-0060	0-18-0052	0-18-0062
ПРИСОЕДИНЕНИЕ	1"	1 1/4"	1"	1 1/4"	1"	1 1/4"	1"	1 1/4"
НАПОР, м. вод.ст.	0,5-4,0	0,5-4,0	0,5-6,0	0,5-6,0	0,5-8,0	0,5-8,0	1-10	1-10
ПРОИЗВОДИТ., м³/ч	0,5-2,5	0,5-2,5	0,5-2,7	0,5-2,7	0,5-8,5	0,5-10,5	1-12	1-12
МАКС. ДАВЛЕНИЕ, бар	10	10	10	10	10	10	10	10
МАКС. ТЕМПЕРАТУРА ЖИДКОСТИ, °С	110	110	110	110	110	110	110	110
ПИТАНИЕ	230В, 50Гц	230В, 50Гц	230В, 50Гц	230В, 50Гц	230В, 50Гц	230В, 50Гц	230В, 50Гц	230В, 50Гц
МОЩНОСТЬ, Вт	65	65	93	93	245	245	330	330
МОНТАЖНАЯ ДЛИНА, мм	180	180	180	180	180	180	180	180
А, мм	240	240	240	240	240	240	240	240
В, мм	180	180	180	180	180	180	180	180
С, мм	104	104	104	104	150	150	150	150

ОБЛАСТЬ ПРИМЕНЕНИЯ: предназначены для работы в циркуляционных системах при стабильном или слабо меняющемся расходе:

- в двухтрубных системах отопления;
- в однотрубных системах отопления;
- в системах отопления «теплый пол».

РАБОЧИЕ ЖИДКОСТИ:

- горячая вода;
- чистые, неагрессивные и невзрывоопасные среды без минеральных масел;
- жидкости с вязкостью до 10 мм²/с;
- этиленгликоль с концентрацией до 40%.

ОСОБЕННОСТИ НАСОСОВ:

- конструктивное исполнение с «мокрым» ротором;
- монтируются непосредственно в линию;
- корпус насосов изготовлен из чугуна, рабочее колесо из полимерных материалов;
- корпус электродвигателя из алюминия;
- три скорости работы (трехпозиционное ступенчатое регулирование), выбирается ручным переключением на клеммной коробке;
- класс защиты IP 44;
- в комплекте с накидными гайками.

ДИАГРАММЫ ХАРАКТЕРИСТИК ДЛЯ НАСОСОВ

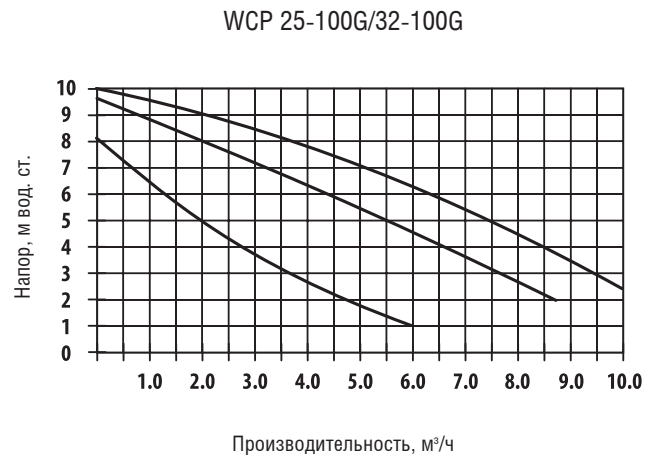
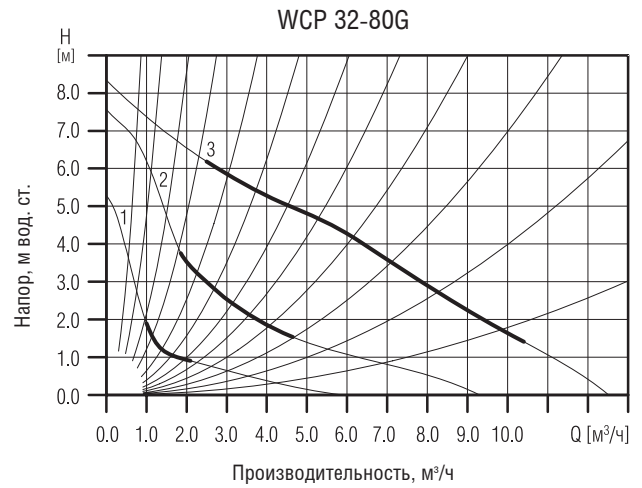
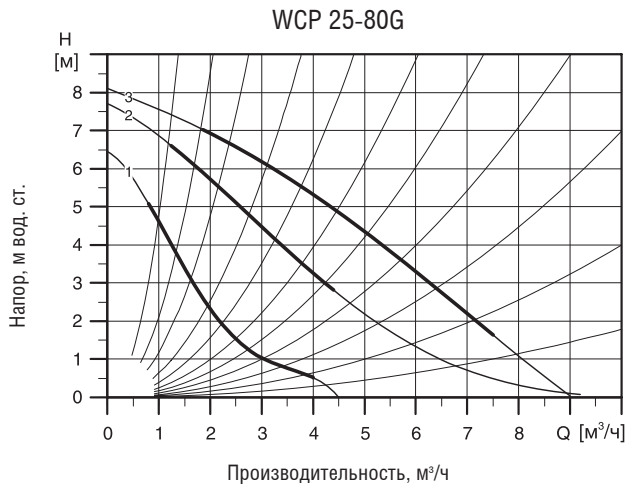

КОМПЛЕКТ ГАЕК

Комплект гаек для циркуляционных насосов



КОД	НАИМЕНОВАНИЕ
0-18-0100	Комплект гаек 25
0-18-0110	Комплект гаек 32
0-18-0112	Комплект гаек 25 чугун
0-18-0114	Комплект гаек 32 чугун
0-18-0116	Комплект гаек 25 латунь

Циркуляционный насос WPE предназначен для циркуляции воды в системах отопления, с постоянным или переменным расходом.

Конструктивной особенностью является то, что в нём реализована идея применения постоянных магнитов и частотного преобразователя. Насос класса «А» по энергоэффективности. Поставляется в комплекте с накидными гайками.

РЕЖИМЫ РАБОТЫ:

- функция AUTO
- 2 режима поддержания постоянного давления;
- 2 режима пропорционального регулирования давления;
- 3 фиксированные скорости вращения;
- ночной режим

СЕРИЯ WPE

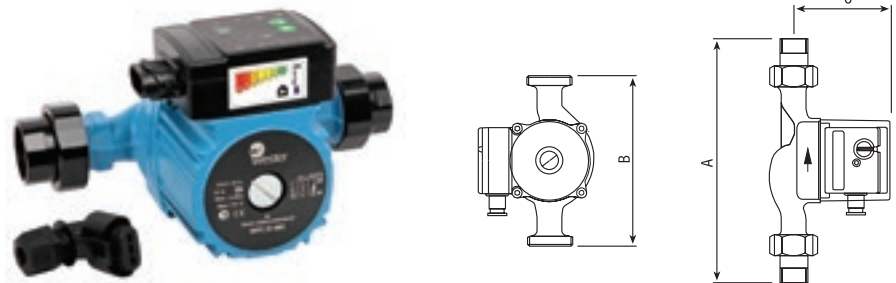

	WPE 25-40G	WPE 25-60G	WPE 32-60G	WPE 25-80G	WPE 32-80G
КОД	0-18-0090	0-18-0093	0-18-0096	0-18-0094	0-18-0097
ПРИСОЕДИНЕНИЕ	1"	1"	1 1/4"	1"	1 1/4"
НАПОР, м. вод.ст.	0.2-4.0	0.2-6.0	0.2-6.0	0.2-8.0	0.2-8.0
ПРОИЗВОДИТ., м³/ч	0.1-2.5	0.1-3.4	0.1-3.4	0.1-7.0	0.1-7.0
МАКС. ДАВЛЕНИЕ, бар	10	10	10	10	10
МАКС. ТЕМПЕРАТУРА ЖИДКОСТИ, °C	110	110	110	110	110
ПИТАНИЕ	230В, 50Гц	230В, 50Гц	230В, 50Гц	230В, 50Гц	230В, 50Гц
МОЩНОСТЬ, Вт	5-22	5-45	5-45	15-140	15-140
МОНТАЖНАЯ ДЛИНА, мм	180	180	180	180	180
А, мм	240	240	240	240	240
В, мм	180	180	180	180	180
С, мм	101	101	101	150	150

ДИАГРАММЫ ХАРАКТЕРИСТИК ДЛЯ НАСОСОВ

WPE 25-40G

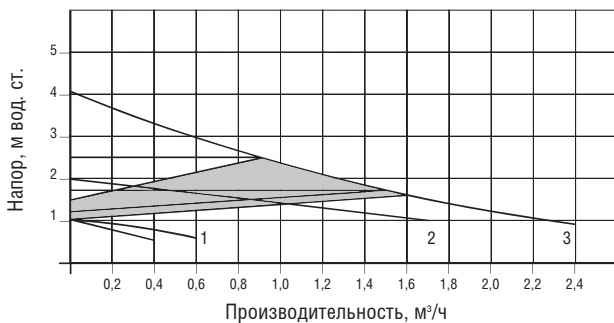

WPE 25-80G/WPE 32-80G

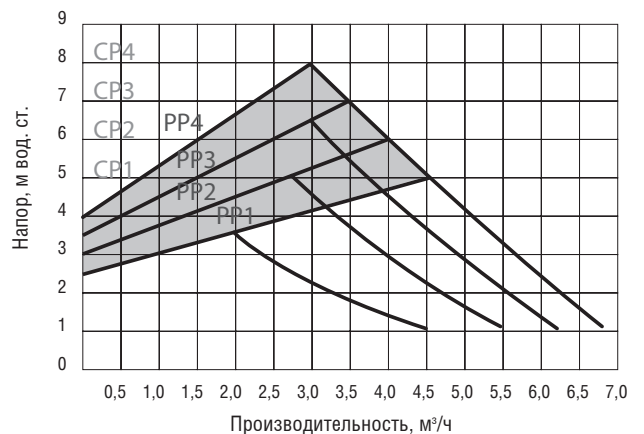

WPE 25-60G/WPE 32-60G

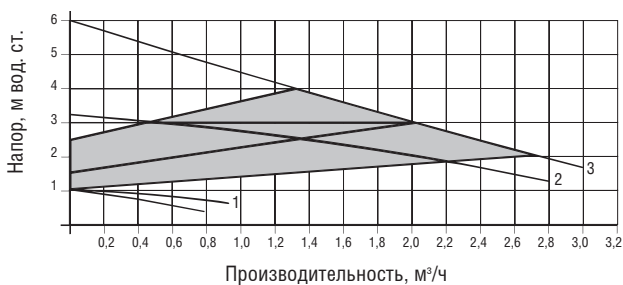

Насосы с фланцевым подключением – предназначены для применения в отопительных системах, промышленных установках для: двухтрубных систем; однострунных систем.

ОСОБЕННОСТИ НАСОСОВ:

- конструктивное исполнение с «мокрым» ротором.
- монтируются непосредственно в линию.
- корпус насосов изготовлен из чугуна, рабочее колесо – из нержавеющей стали.
- насосы имеют одну скорость работы
- поставляются с ответными фланцами.

СЕРИЯ WCP С ФЛАНЦЕВЫМ ПОДКЛЮЧЕНИЕМ

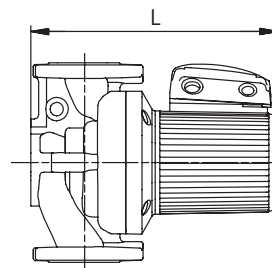
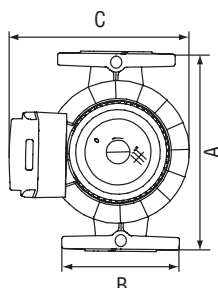

	WCP40-17F	WCP50-12F	WCP50-18F
КОД	0-18-0084	0-18-0086	0-18-0088
ПРИСОЕДИНЕНИЕ ОТВЕТНОГО ФЛАНЦА*	1 1/2" ВР	2" ВР	DN50
НАПОР, м. вод.ст.	2.0-17.0	1.5-12.0	2.2-18.0
ПРОИЗВОДИТ., м³/ч	0-15.4	0.5-12.0	0.5-23.1
МАКС. ДАВЛЕНИЕ, бар	6	6	6
МАКС. РАБОЧАЯ ТЕМПЕРАТУРА ЖИДКОСТИ, °С	110	110	110
ПИТАНИЕ	230В, 50Гц	230В, 50Гц	230В, 50Гц
МОЩНОСТЬ, кВт	0.75	0.55	1.1
МОНТАЖНАЯ ДЛИНА, мм	255	225	255
А, мм	255	225	225
В, мм	150	165	165
С, мм	219	163	219
Л, мм	249	253	314

* Ответные фланцы поставляются в комплекте с насосом

ДИАГРАММЫ ХАРАКТЕРИСТИК ДЛЯ НАСОСОВ

WCP40-17F

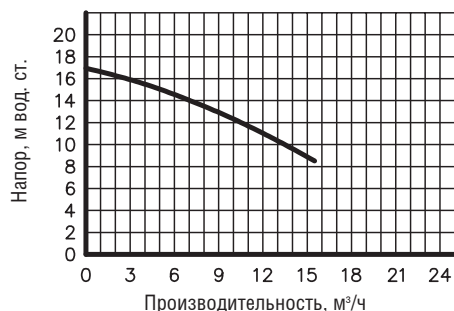

WCP50-12F

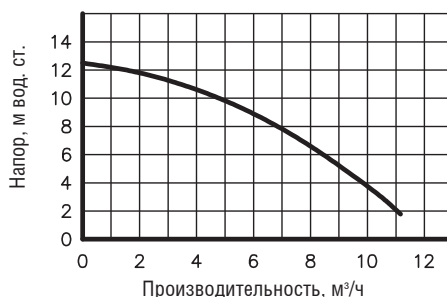

WCP50-18F

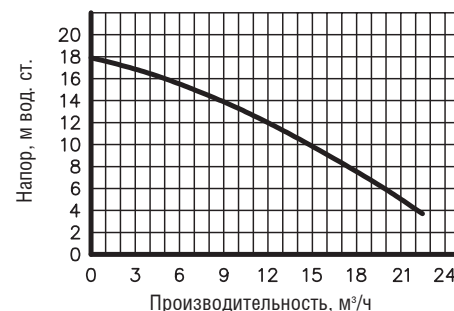

Трёхскоростные циркуляционные центробежные насосы с фланцевым подключением предназначенные для центральных систем тепло и холодоснабжения. Насосы по конструкции выполнены с мокрым ротором, что обеспечивает надёжную работу и не требуют обслуживания. Насосы комплектуются ответными фланцами.

СЕРИЯ WCP F3



220В



380В

	WCP 32-6F3/220	WCP 32-6F3/380	WCP 32-9F3/220	WCP 32-9F3/380	WCP 32-12F3/220	WCP 32-12F3/380
Код	1-18-0110	0-18-0119	0-18-0120	0-18-0122	1-18-0124	1-18-0126
Макс. напор на 1/2/3 скорости, м. вод. ст.	5.8/6.2/6.4	5.7/6/6.5	7.8/8.4/9.0	8/8.3/9.0	12.2/12.4/12.7	10.6/11.3/10.6
Макс. расход на 1/2/3 скорости, м³/ч	7.2/8.3/9	8.2/8.6/9.7	6.27/8.6/10.5	10/11/12.4	12.3/13.5/14	11.1/12.2/13.6
Номинальная мощность на 1/2/3 скорости, Вт	205/215/240	155/175/235	290/330/370	260/280/375	556/583/652	400/440/594
Напряжение	1x220В, 50Гц	3x380, 50Гц	1x220В, 50Гц	3x380, 50Гц	1x220В, 50Гц	3x380, 50Гц
Диаметр трубного присоединения	DN32	DN32	DN32	DN32	DN32	DN32
Максимальное рабочее давление, бар	10					
Максимальное рабочая температура, °C	110					
Монтажная длина, мм	220	220	220	220	220	220

	WCP 40-6F3/220	WCP 40-6F3/380	WCP 40-9F3/220	WCP 40-9F3-380
Код	1-18-0128	1-18-0130	0-18-0124	1-18-0131
Макс. напор на 1/2/3 скорости, м. вод. ст.	5.5/5.8/6.0	5.2/5.5/6.1	9/9.5/9.8	8.0/8.5/9.7
Макс. расход на 1/2/3 скорости, м³/ч	8.1/10.8/11.3	8.7/9.4/10.9	12/13.5/14	15.4/16.4/18.6
Номинальная мощность на 1/2/3 скорости, Вт	220/260/265	180/200/270	520/560/570	385/435/560
Напряжение	1x220В, 50Гц	3x380, 50Гц	1x220В, 50Гц	3x380В, 50Гц
Диаметр трубного присоединения	DN40	DN40	DN40	DN40
Максимальное рабочее давление, бар	10			
Максимальное рабочая температура, °C	110			
Монтажная длина, мм	250	250	250	250

	WCP 40-13F3/220	WCP 40-13F3/380	WCP 40-18F3/220	WCP 40-18F3/380
Код	0-18-0125	0-18-0129	0-18-0126	0-18-0128
Макс. напор на 1/2/3 скорости, м. вод. ст.	11.0/12.0/12.7	9.7/10.5/12.5	14/16.2/17.5	11.7/13.5/17.8
Макс. расход на 1/2/3 скорости, м³/ч	12.5/15.01/16.3	11.6/12.7/16	11/14.2/16.2	12/13.5/17.2
Номинальная мощность на 1/2/3 скорости, Вт	680/730/830	485/545/735	770/900/1100	600/720/1050
Напряжение	1x220В, 50Гц	3x380, 50Гц	1x220В, 50Гц	3x380, 50Гц
Диаметр трубного присоединения	DN40	DN40	DN40	DN40
Максимальное рабочее давление, бар	10			
Максимальное рабочая температура, °C	110			
Монтажная длина, мм	250	250	250	250

	WCP 50-6F3/220	WCP 50-6F3/380	WCP 50-9F3/220	WCP 50-9F3/380
Код	1-18-0138	1-18-0140	0-18-0130	0-18-0132
Макс. напор на 1/2/3 скорости, м. вод. ст.	5.7/6/6.3	5.1/5.4/6.2	9/9.3/9.5	7.6/8.4/9.3
Макс. расход на 1/2/3 скорости, м³/ч	9.8/13.2/15.5	11.4/12.6/15.5	16.6/18.9/21	15.2/17/20
Номинальная мощность на 1/2/3 скорости, Вт	310/360/410	230/260/360	650/670/770	450/500/680
Напряжение	1x220В, 50Гц	3x380, 50Гц	1x220В, 50Гц	3x380, 50Гц
Диаметр трубного присоединения	DN50	DN50	DN50	DN50
Максимальное рабочее давление, бар	10			
Максимальное рабочая температура, °C	110			
Монтажная длина, мм	280	280	280	280

	WCP 50-13F3-220	WCP 50-13F3-380	WCP 50-18F3/220	WCP 50-18F3/380
Код	0-18-0134	0-18-0136	0-18-0138	0-18-0140
Макс. напор на 1/2/3 скорости, м. вод. ст.	11.2/12.2/12.9	9.8/10.8/12.8	14/16.6/18	15/16/18
Макс. расход на 1/2/3 скорости, м³/ч	14.4/21.7/25.3	17.7/19.9/25.3	14.2/20/23.4	21.6/23/25.4
Номинальная мощность на 1/2/3 скорости, Вт	865/1070/1100	610/720/1075	800/970/1170	925/1025/1350
Напряжение	1x220В, 50Гц	3x380, 50Гц	1x220В, 50Гц	3x380, 50Гц
Диаметр трубного присоединения	DN50	DN50	DN50	DN50
Максимальное рабочее давление, бар	10			
Максимальное рабочая температура, °C	110			
Монтажная длина, мм	280	280	280	280

	WCP 65-6F3/380	WCP 65-9F3/380	WCP 65-13F3/380	WCP 65-18F3/380	WCP 80-9F3/380
Код	1-18-0145	0-18-0142	0-18-0144	0-18-0146	0-18-0148
Макс. напор на 1/2/3 скорости, м. вод. ст.	5.8/6/6.6	8/8.7/10.4	11.4/12/13.4	14/15/18.2	7.5/8.2/9.6
Макс. расход на 1/2/3 скорости, м³/ч	21/22.4/25.4	24/27/36	32/35/41	32/36/45	41/44/53
Номинальная мощность на 1/2/3 скорости, Вт	350/380/490	570/680/1010	934/1054/1420	1050/1240/1720	935/1070/1450
Напряжение	3x380, 50Гц	3x380, 50Гц	3x380, 50Гц	3x380, 50Гц	3x380, 50Гц
Диаметр трубного присоединения	DN65	DN65	DN65	DN65	DN80
Максимальное рабочее давление, бар	10				
Максимальное рабочая температура, °C	110				
Монтажная длина, мм	340	340	340	340	360

	WCP 80-6F3/380	WCP 80-12F3/380	WCP 80-15F3/380
Код	2-18	1-18-0150	0-18-0149
Макс. напор на 1/2/3 скорости, м. вод. ст.	4,1/4,8/5,0	8,9/9,9/12,1	11,8/13/15,4
Макс. расход на 1/2/3 скорости, м³/ч	19,6/35,6/40,3	41,5/45/53	47,3/52,2/63
Номинальная мощность на 1/2/3 скорости, Вт	406/464/723	1020/1145/4600	1415/1650/2350
Напряжение	3x380В, 50Гц	3x380, 50Гц	3x380, 50Гц
Диаметр трубного присоединения	DN80	DN80	DN80
Максимальное рабочее давление, бар	10		
Максимальное рабочая температура, °C	110		
Монтажная длина, мм	360	360	360

ДИАГРАММЫ ХАРАКТЕРИСТИК ДЛЯ НАСОСОВ

— I скорость — II скорость — III скорость

WCP 32-6F3/220

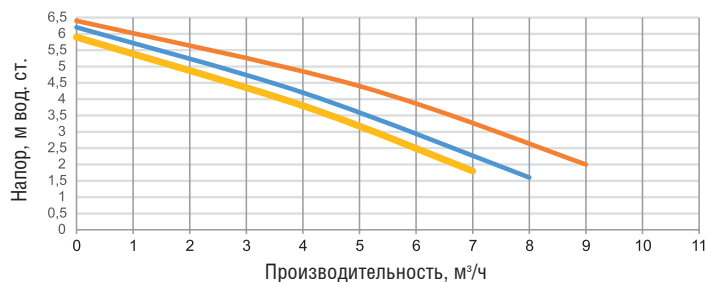

WCP 32-6F3/380

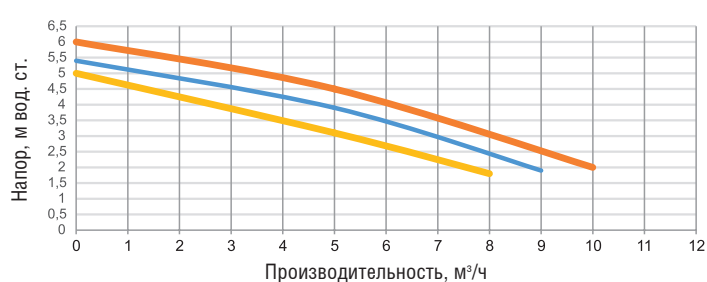

WCP 32-9F3/220

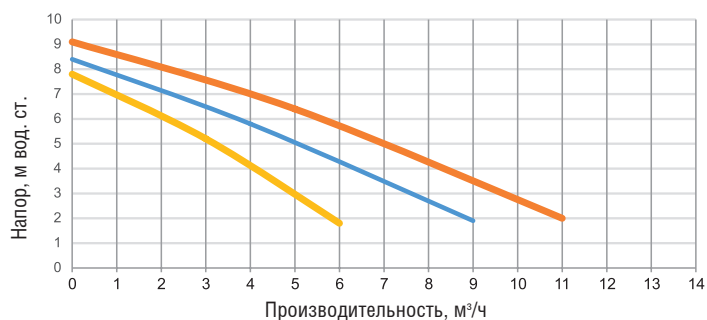

WCP 32-9F3/380

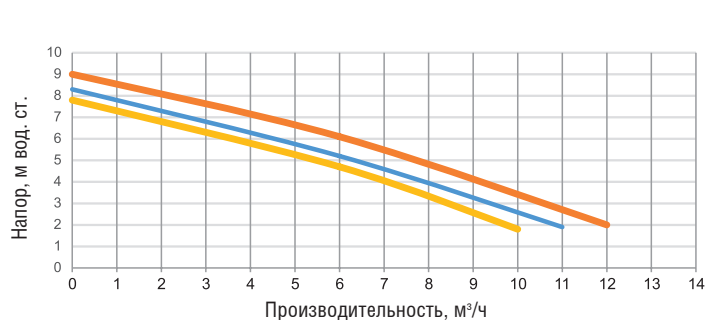

WCP 32-12F3/220

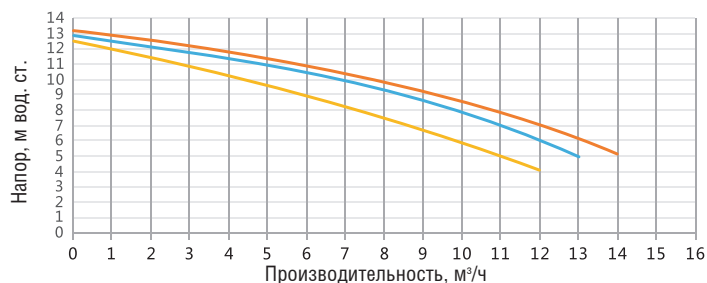

WCP 32-12F3/380

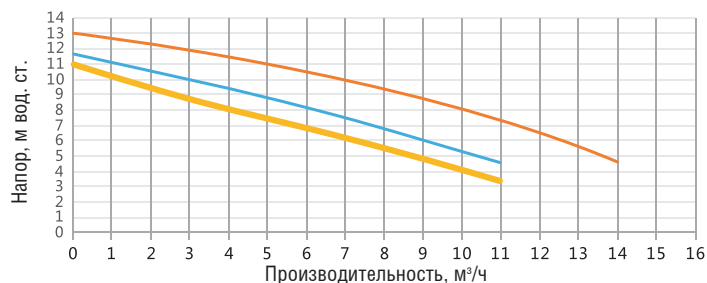

WCP 40-6F3/220

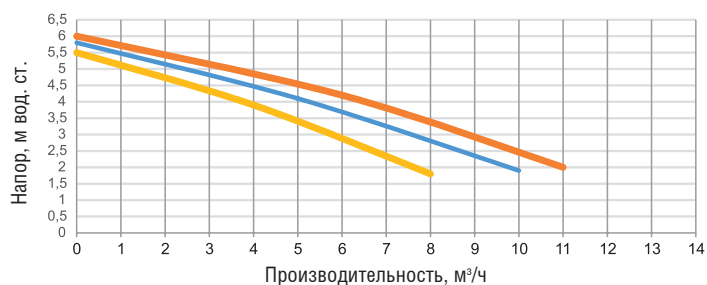

WCP 40-6F3/380

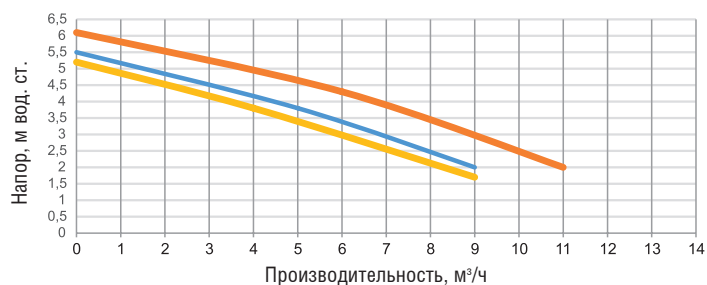

WCP 40-9F3/220

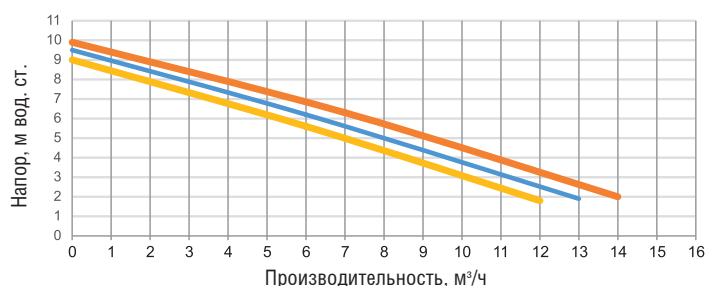

WCP 40-9F3/380

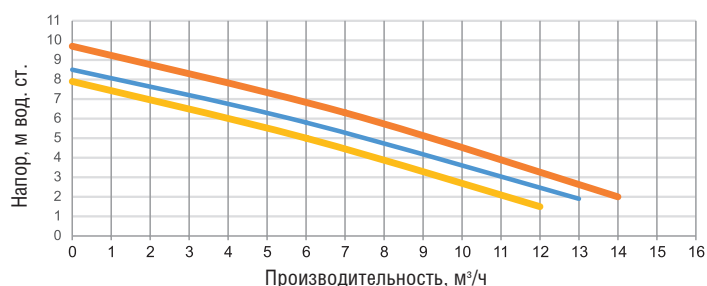

ДИАГРАММЫ ХАРАКТЕРИСТИК ДЛЯ НАСОСОВ

— I скорость — II скорость — III скорость

WCP 40-13F3/220

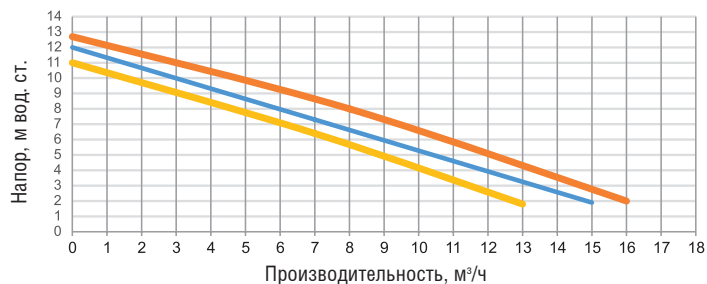

WCP 40-13F3/220

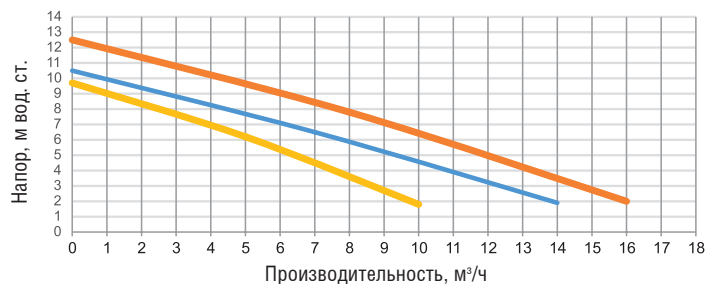

WCP 40-18F3/220

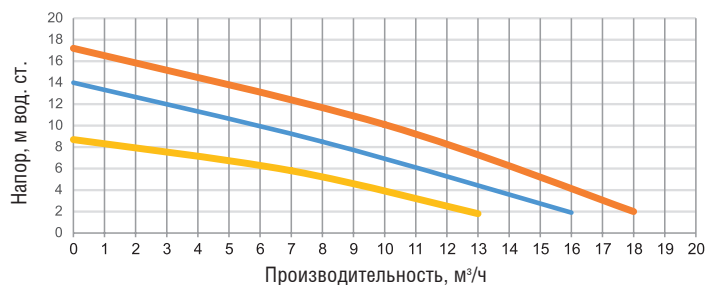

WCP 40-18F3/380

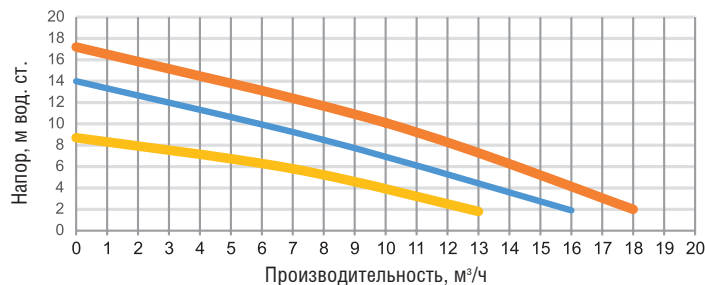

WCP 50-6F3/220

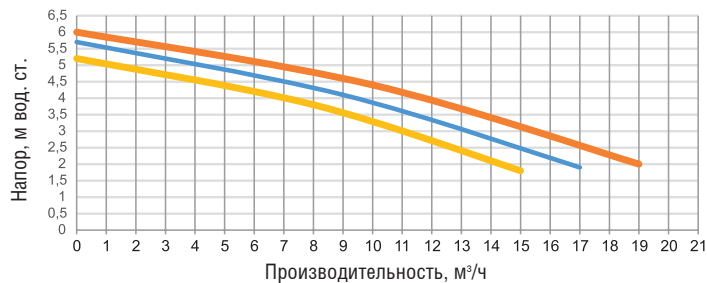

WCP 50-6F3/380

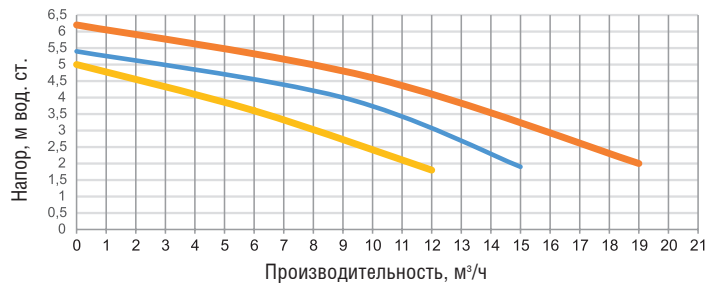

WCP 50-9F3/220

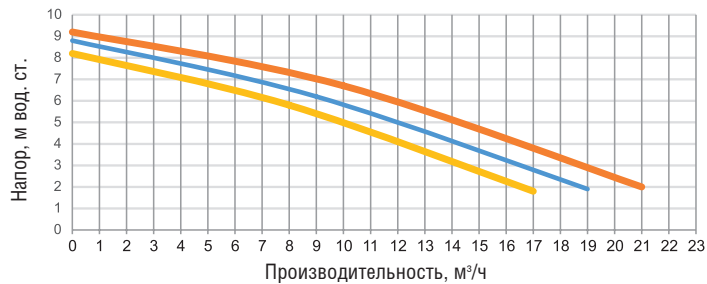

WCP 50-9F3/380

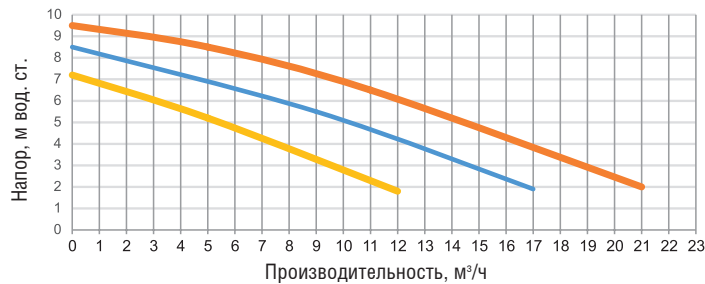

WCP 50-13F3/220

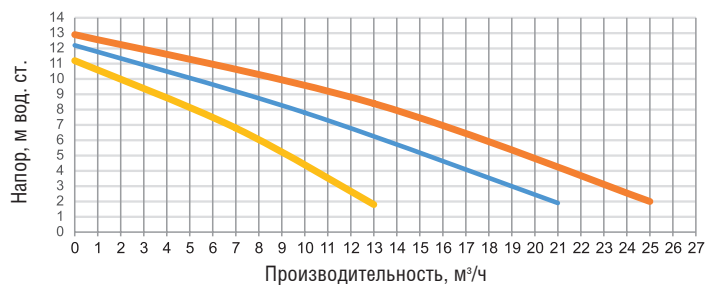

WCP 50-13F3/380

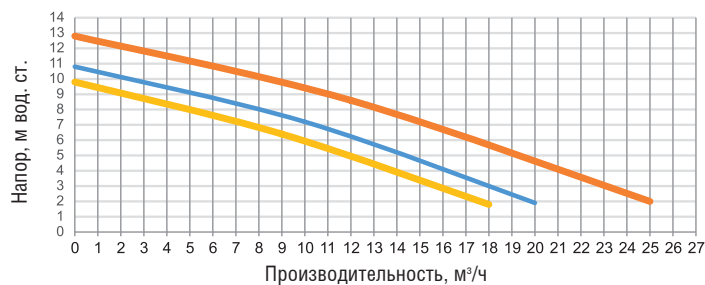

ДИАГРАММЫ ХАРАКТЕРИСТИК ДЛЯ НАСОСОВ

— I скорость — II скорость — III скорость

WCP 50-18F3/220

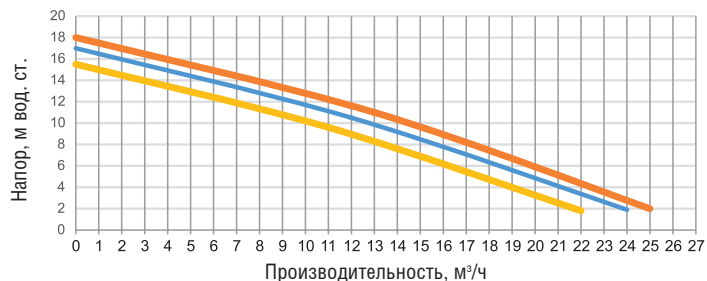

WCP 50-18F3/380

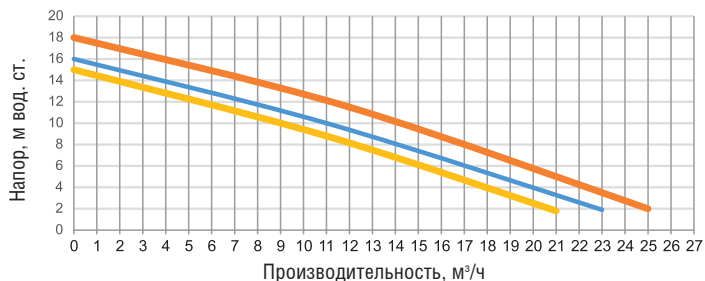

WCP 65-6F3/220

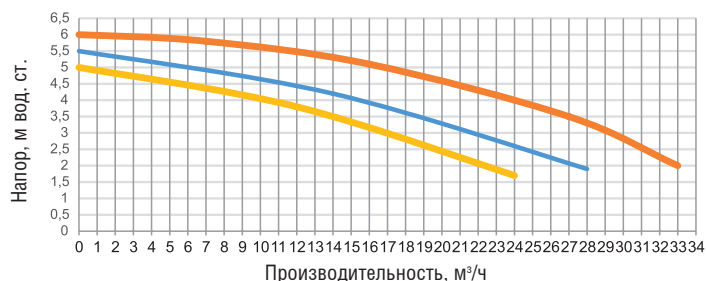

WCP 65-6F3/380

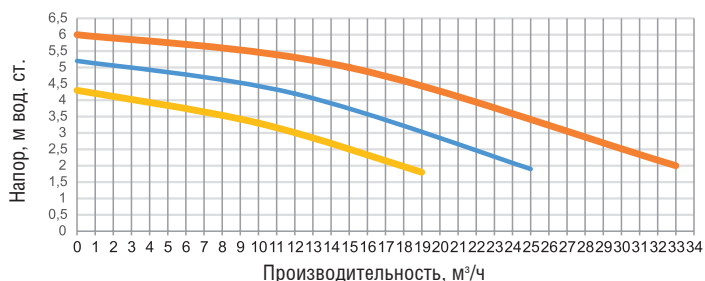

WCP 65-9F3/220

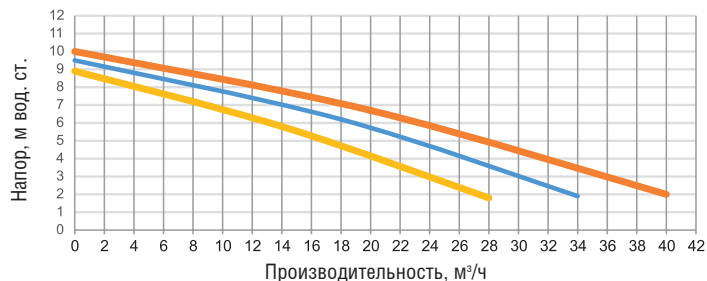

WCP 65-9F3/380

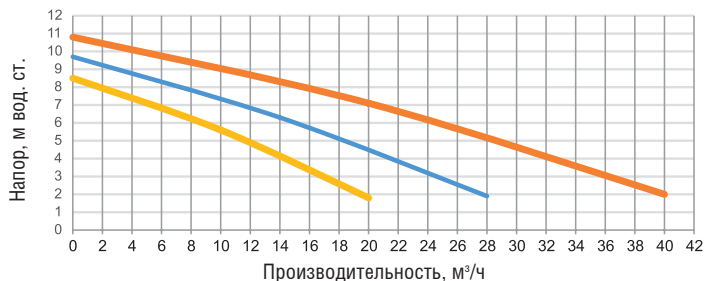

WCP 65-13F3/380

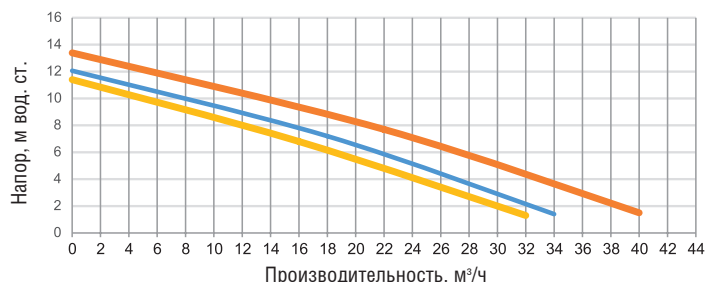

WCP 65-18F3/380

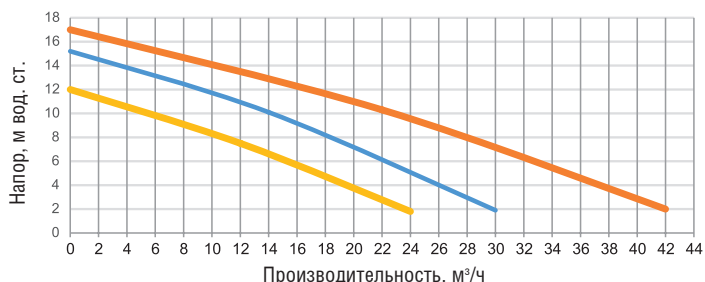

WCP 80-6F3/380

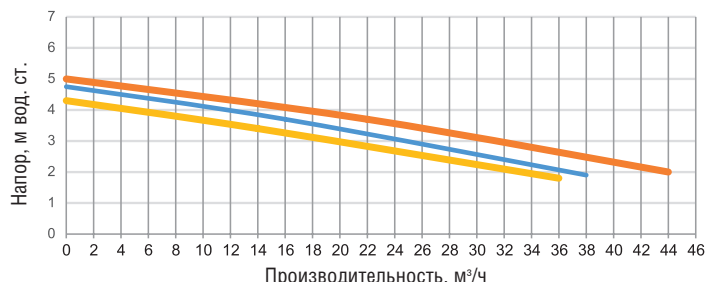

WCP 80-9F3/220

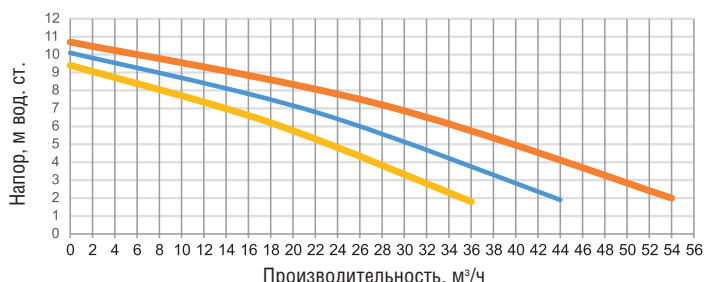

ДИАГРАММЫ ХАРАКТЕРИСТИК ДЛЯ НАСОСОВ

— I скорость — II скорость — III скорость

WCP 80-9F3/380

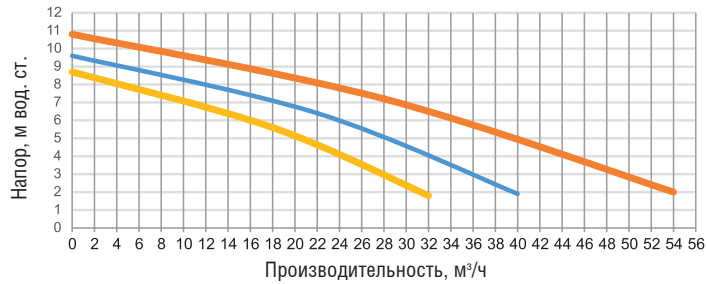

WCP 80-12F3/380

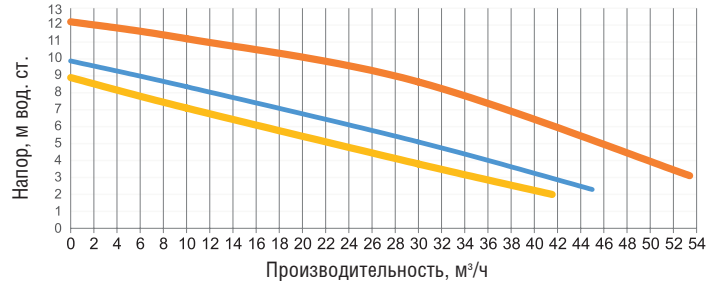

WCP 80-15F3/380

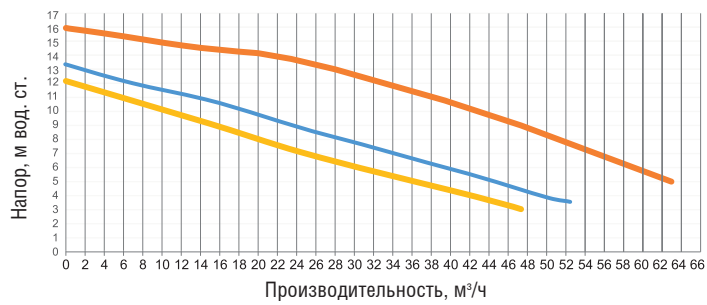

Насосы Wester серии WPE F с фланцевым подключением предназначены для применения в системах тепло и холодоснабжения, в двухтрубных и однотрубных системах. Насос по энергоэффективности класса «А». Возможность управления насосом внешним устройством через ШИМ-сигнал.



Режимы работы:

- 3 режима фиксированной скорости;
- Режим ECO;
- 3 режима пропорционального давления;
- 3 режима постоянного давления;
- 2 режима по ШИМ-сигналу.

Особенности насосов:

- конструктивно исполнение с «мокрым» ротором;
- монтируются непосредственно в линию;
- корпус насоса выполнен из чугуна, рабочее колесо из нержавеющей стали;
- поставляются с ответными фланцами

Рабочие жидкости:

- вода;
- раствор гликоля с концентрацией гликоля не более 50%.

СЕРИЯ WPE F

	WPE 32-4F/220	WPE 32-6F/220	WPE 32-8F/220	WPE 32-10F/220	WPE 32-12F/220
Код	2-18-3500	2-18-3502	1-18-0170	2-18-3504	0-18-0175
Макс. расход, м³/ч	7,6	8,6	9	9,6	11,5
Макс. напор, м вод ст	4	6	8	10	12
Мощность, Вт	9-73	9-111	9-151	8-175	15-329
Напряжение	1x220, 50Гц	1x220, 50Гц	1x220, 50Гц	1x220, 50Гц	1x220, 50Гц
Диаметр трубного присоединения	DN32				
Максимальное рабочее давление, бар	10				
Максимальная рабочая температура, °C	95				
Монтажная длина, мм	220				

	WPE 40-6F/220	WPE 40-8F/220	WPE 40-10F/220	WPE 40-12F/220	WPE 40-15F/220	WPE 40-18F/220
Код	2-18-3508	1-18-0174	2-18-3510	0-18-0176	2-18-3512	0-18-0178
Макс. расход, м³/ч	11,3	12,8	14,4	15,6	17	17,4
Макс. напор, м вод ст	6	8	10	12	15	16
Мощность, Вт	16-188	16-260	16-360	16-450	16-580	16-600
Напряжение	1x220, 50Гц	1x220, 50Гц	1x220, 50Гц	1x220, 50Гц	1x220, 50Гц	1x220, 50Гц
Диаметр трубного присоединения	DN40					
Максимальное рабочее давление, бар	10					
Максимальная рабочая температура, °C	95					
Монтажная длина, мм	250					

	WPE 50-4F/220	WPE 50-6F/220	WPE 50-8F/220	WPE 50-10F/220	WPE 50-12F/220	WPE 50-15F/220
Код	2-18-3514	1-18-0180	1-18-0182	2-18-3516	0-18-0184	0-18-0186
Макс. расход, м³/ч	13,65	17,27	19,48	21,2	23,1	26
Макс. напор, м вод ст	4	6	8	10	12	15
Мощность, Вт	16-132	16-248	16-330	20-425	20-545	20-800
Напряжение	1x220, 50Гц	1x220, 50Гц	1x220, 50Гц	1x220, 50Гц	1x220, 50Гц	1x220, 50Гц
Диаметр трубного присоединения	DN50					
Максимальное рабочее давление, бар	10					
Максимальная рабочая температура, °C	95					
Монтажная длина, мм	240					

	WPE 65-4F/220	WPE 65-6F/220	WPE 65-8F/220	WPE 65-10F/220	WPE 65-12F/220
Код	2-18-3518	2-18-3520	1-18-0188	2-18-3522	1-18-0190
Макс. расход, м³/ч	21,7	27,8	30,1	32,5	34,5
Макс. напор, м вод ст	4	6	8	10	12
Мощность, Вт	26-209	26-385	26-485	26-630	26-780
Напряжение	1x220, 50Гц	1x220, 50Гц	1x220, 50Гц	1x220, 50Гц	1x220, 50Гц
Диаметр трубного присоединения	DN65				
Максимальное рабочее давление, бар	10				
Максимальная рабочая температура, °C	95				
Монтажная длина, мм	340				

	WPE 80-4F/220	WPE 80-6F/220	WPE 80-8F/220
Код	2-18-3524	2-18-3526	1-18-0192
Макс. расход, м³/ч	32,8	39	42,4
Макс. напор, м вод ст	3,9	5,9	7,8
Мощность, Вт	24-328	24-538	24-730
Напряжение	1x220, 50Гц	1x220, 50Гц	1x220, 50Гц
Диаметр трубного присоединения		DN80	
Максимальное рабочее давление, бар		10	
Максимальная рабочая температура, °С		95	
Монтажная длина, мм		340	

ДИАГРАММЫ ХАРАКТЕРИСТИК ДЛЯ НАСОСОВ

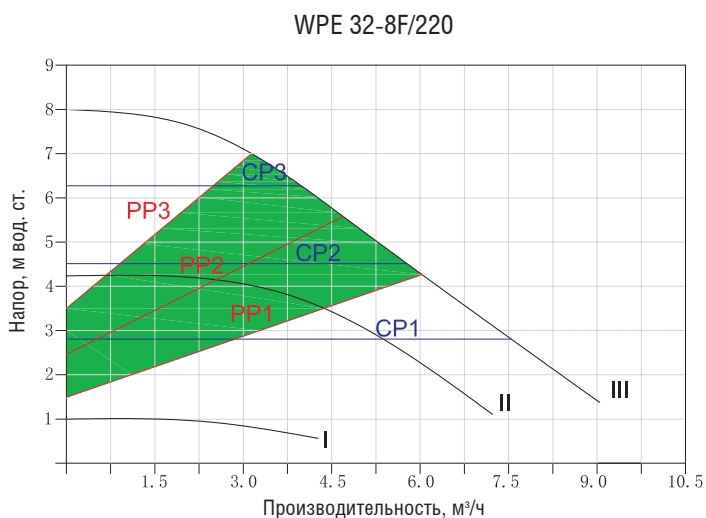
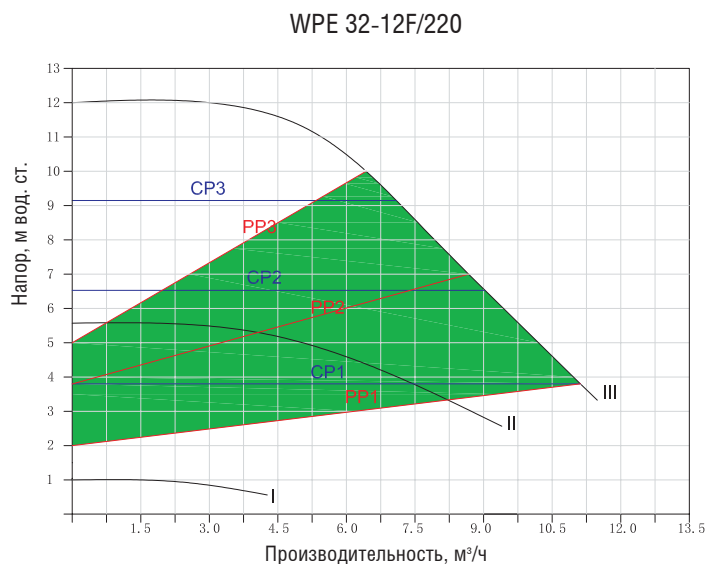
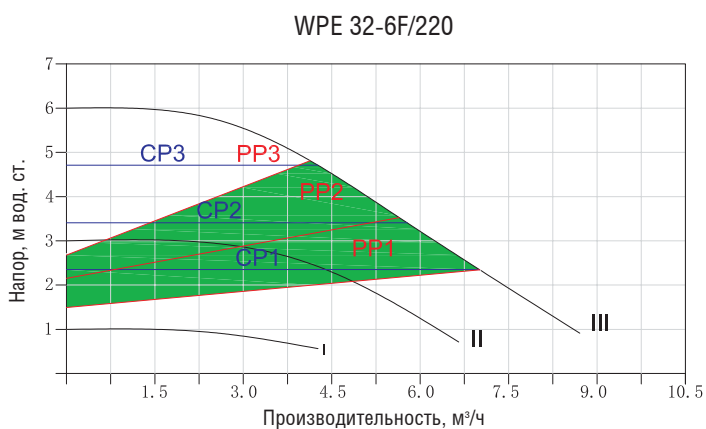
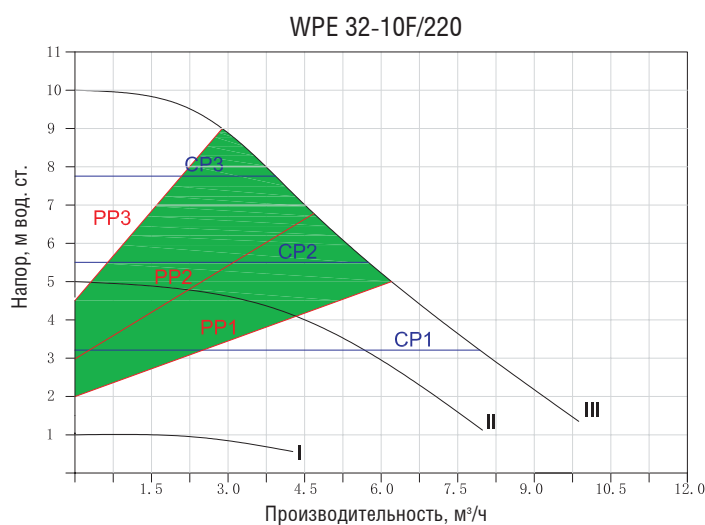
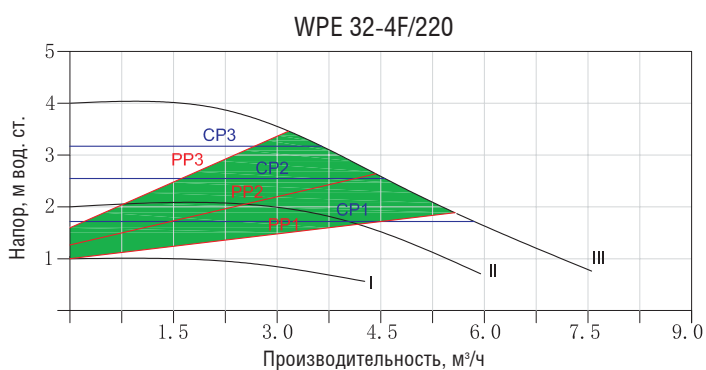

ДИАГРАММЫ ХАРАКТЕРИСТИК ДЛЯ НАСОСОВ

WPE 40-6F/220

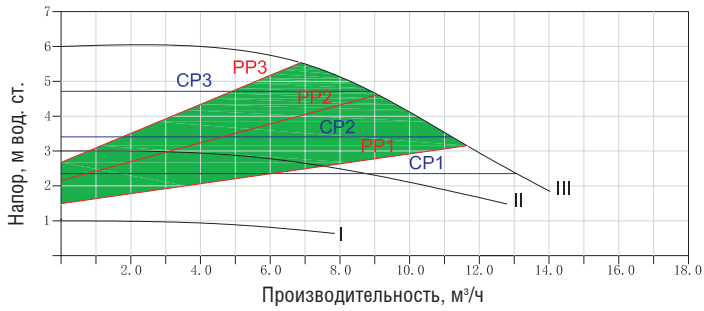

WPE 40-8F/220

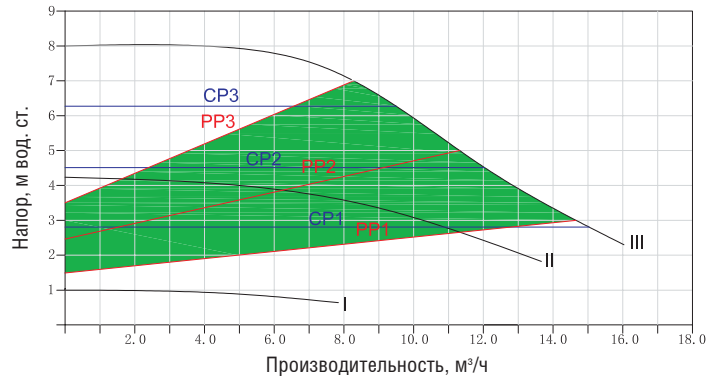

WPE 40-10F/220

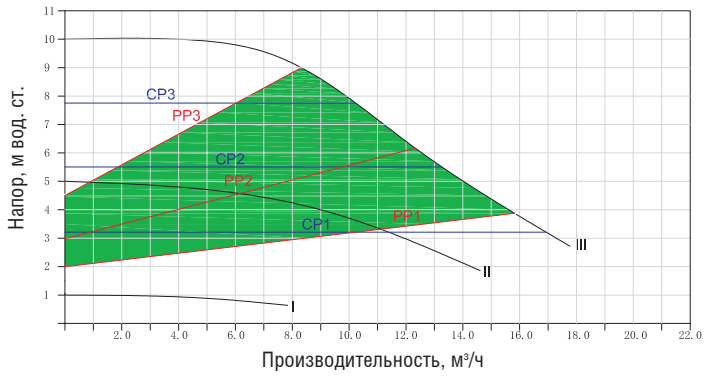

WPE 40-15F/220

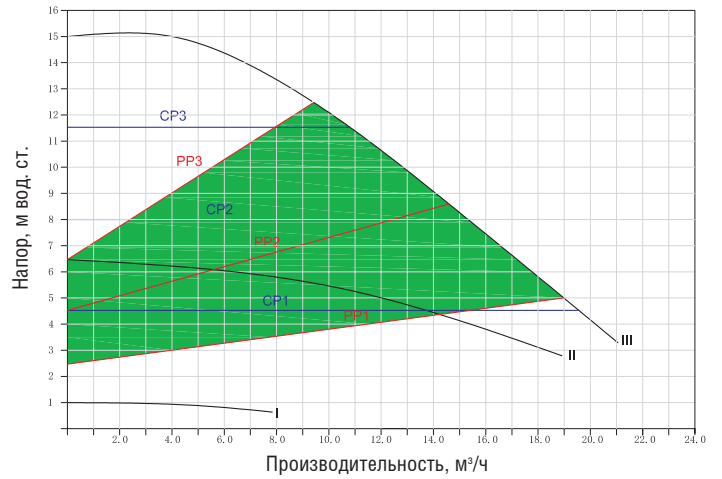

WPE 40-12F/220

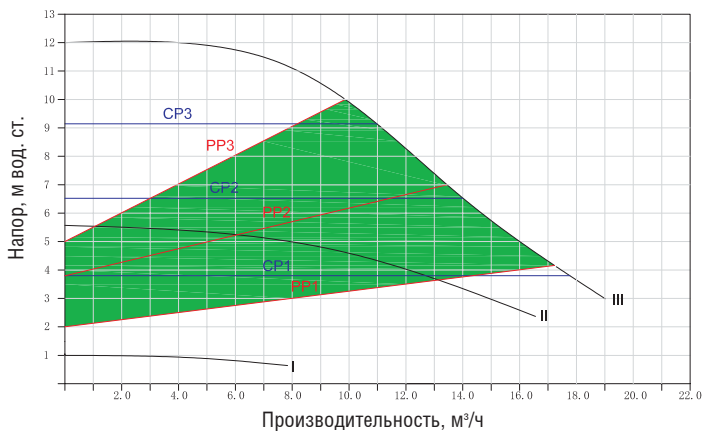

WPE 40-18F/220

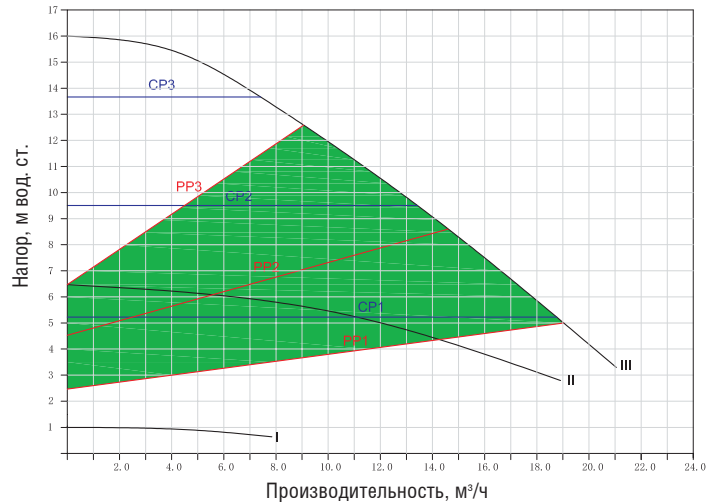

ДИАГРАММЫ ХАРАКТЕРИСТИК ДЛЯ НАСОСОВ

WPE 50-4F/220

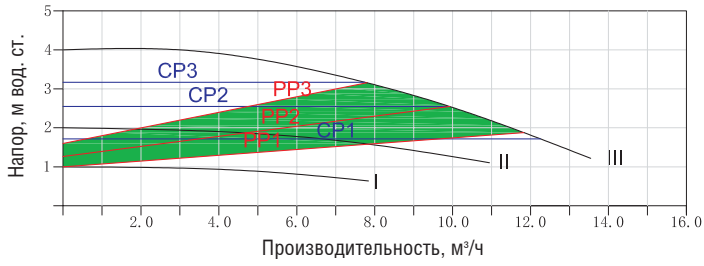

WPE 50-12F/220

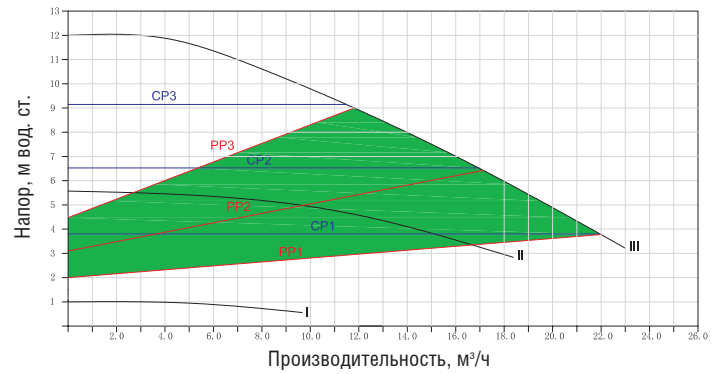

WPE 50-6F/220

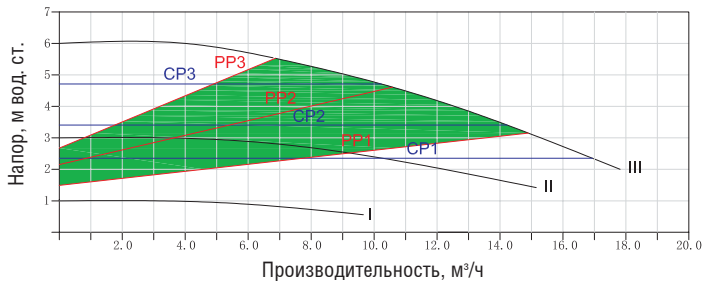

WPE 50-15F/220

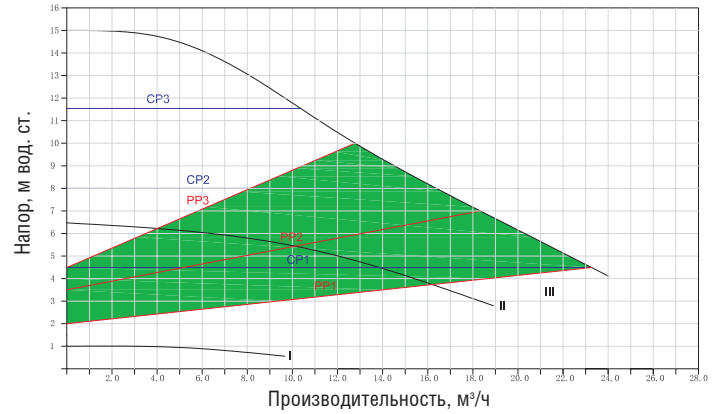

WPE 50-8F/220

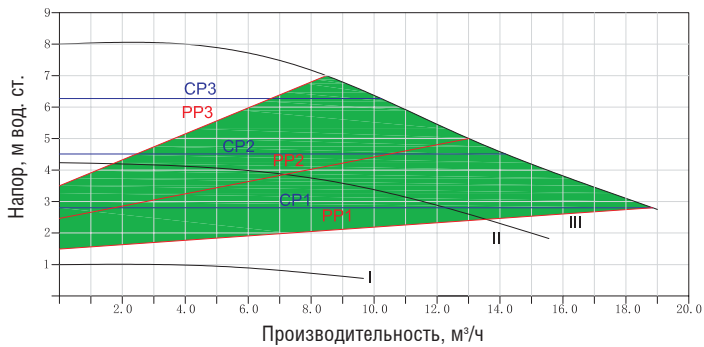

WPE 50-10F/220

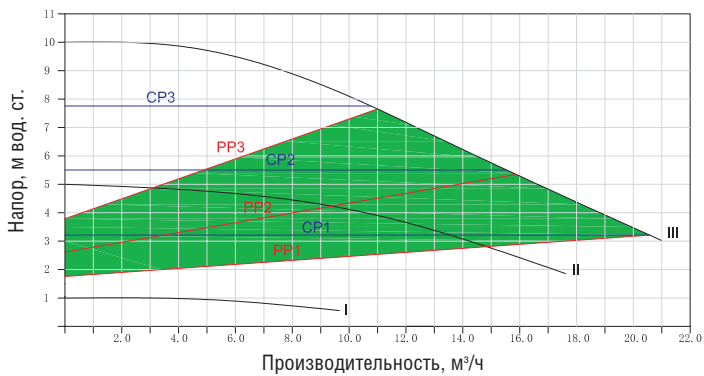

ДИАГРАММЫ ХАРАКТЕРИСТИК ДЛЯ НАСОСОВ

WPE 65-4F/220

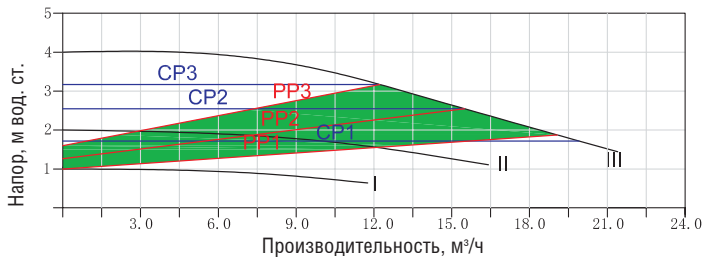

WPE 65-12F/220

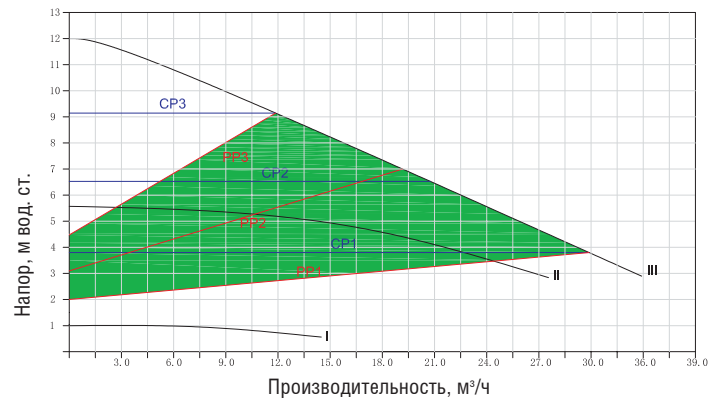

WPE 65-6F/220

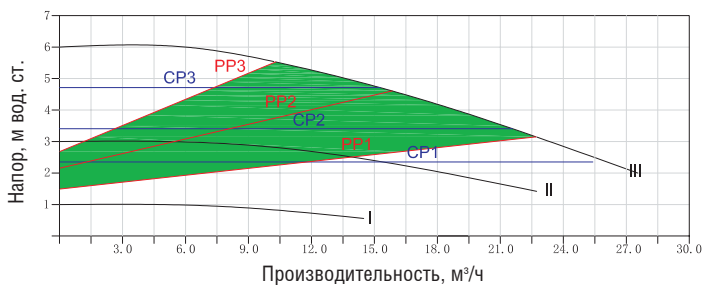

WPE 80-4F/220

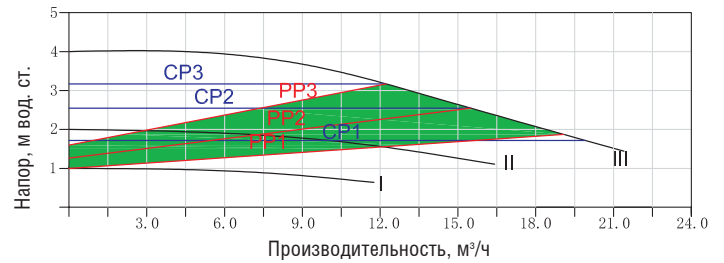

WPE 65-8F/220

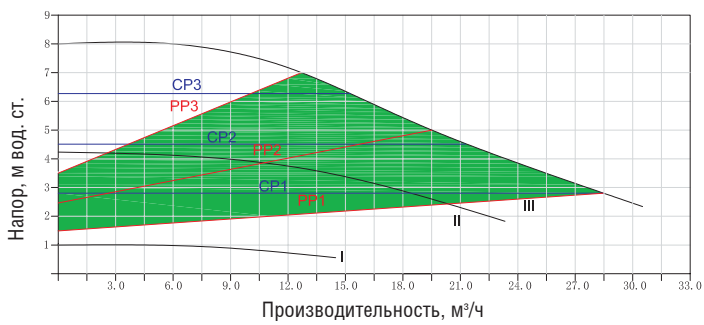

WPE 80-6F/220

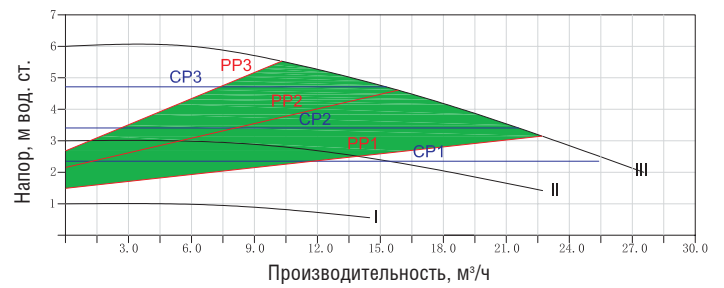

WPE 65-10F/220

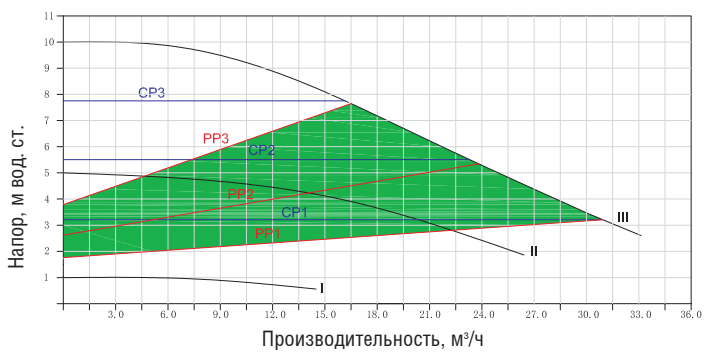

WPE 80-8F/220

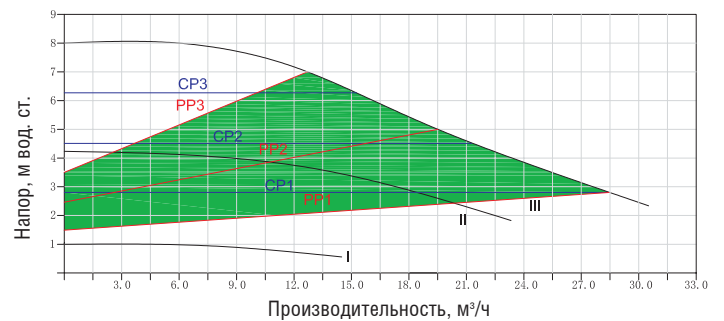

Циркуляционные насосы Wester серии WPE P предназначены для циркуляции воды в системах отопления с постоянным и переменным расходом. Обмотка статора размещена внутри композитного материала для защиты от влаги, снижения шума. Насос по энергоэффективности класса «А». Возможность управления насосом внешним устройством через ШИМ-сигнал. Трубные разъёмные присоединения приобретаются отдельно.

Режимы работы:

- 3 режима фиксированной скорости;
- Режим ECO;
- 5 режимов пропорционального давления;
- 5 режимов постоянного давления.

Рабочие жидкости:

- горячая вода;
- чистые неагрессивные и невзрывоопасные среды без минеральных масел;
- раствор гликоля с концентрацией гликоля до 50%.

СЕРИЯ WPE P



ВАЖНО! Статор насоса залит внутри композитного корпуса что обеспечивает идеальную защиту от влаги, лучшее теплоотведение от обмотки статора.

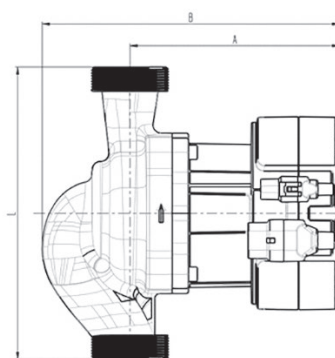
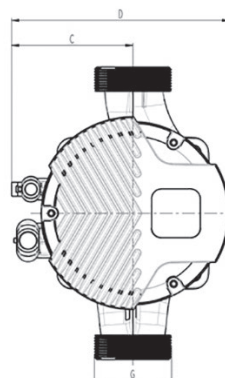
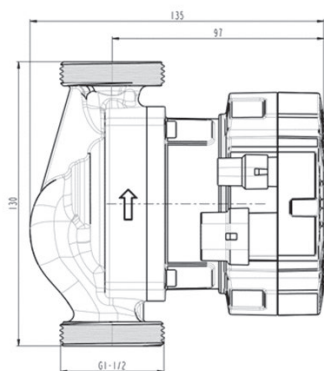
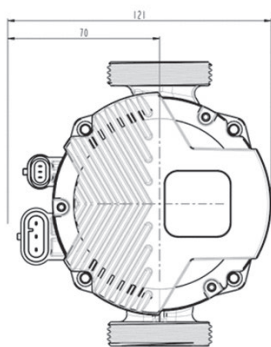
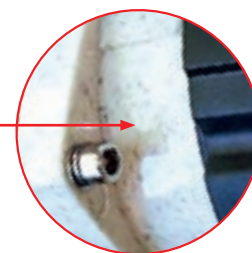

WPE 25-40P; WPE 25-60P; WPE 25-80P

WPE 25-120P; WPE 25-180P

	WPE25-40P	WPE25-60P	WPE25-80P	WPE25-120P	WPE25-180P
КОД	0-18-0152	0-18-0154	0-18-0156	0-18-0158	0-18-0160
ПРИСОЕДИНЕНИЕ	1 1/2"	1 1/2"	1 1/2"	1 1/2"	1 1/2"
ПРОИЗВОДИТЕЛЬНОСТЬ МАКС., м³/ч	3,1	4,0	4,2	9,5	11
НАПОР МАКС., м. вод. ст.	4	6	8	12	18
МАКС. ДАВЛЕНИЕ, бар	10	10	10	10	10
МАКС. ТЕМПЕРАТУРА, °С	110	110	110	110	110
ПИТАНИЕ	220В, 50Гц	220В, 50Гц	220В, 50Гц	220В, 50Гц	220В, 50Гц
МОЩНОСТЬ МАКС., Вт	22	45	80	220	360
МОНТАЖНАЯ ДЛИНА, мм	180	180	180	180	180
A, мм	97	97	97	129	129
B, мм	135	135	135	183	183
C, мм	72	72	72	75	75
D, мм	121	121	121	134	134
L, мм	180	180	180	180	180
G, мм	1 1/2"	1 1/2"	1 1/2"	1 1/2"	1 1/2"

ДИАГРАММЫ ХАРАКТЕРИСТИК ДЛЯ НАСОСОВ

WPE 25-40P

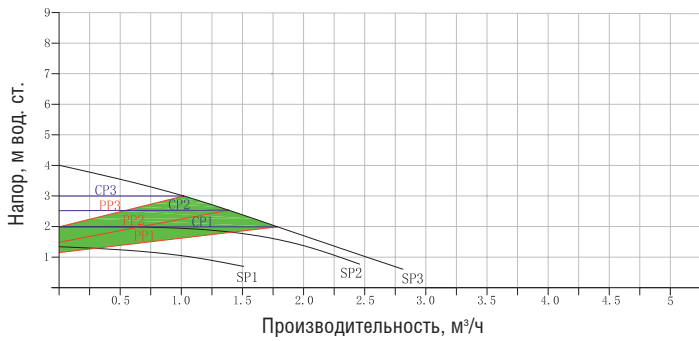

WPE 25-120P

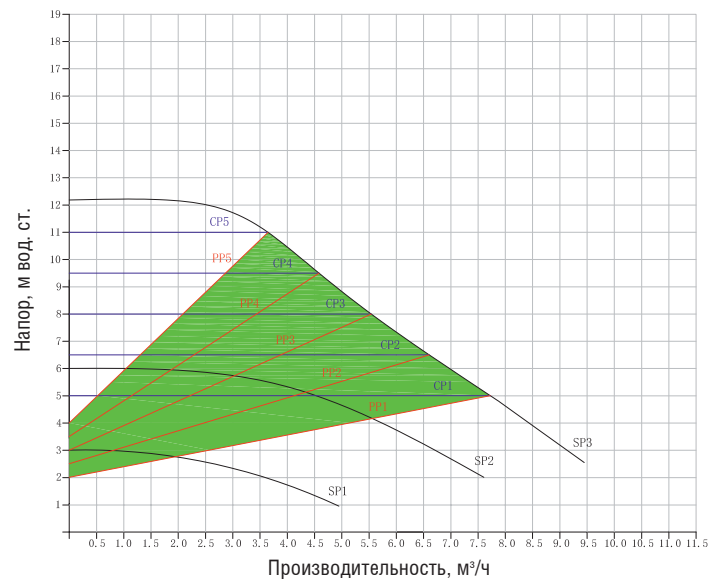

WPE 25-60P

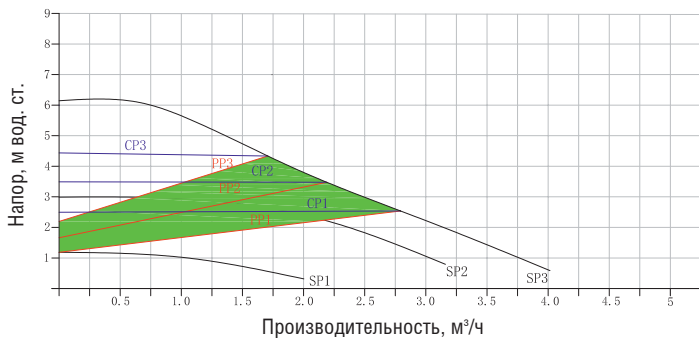

WPE 25-180P

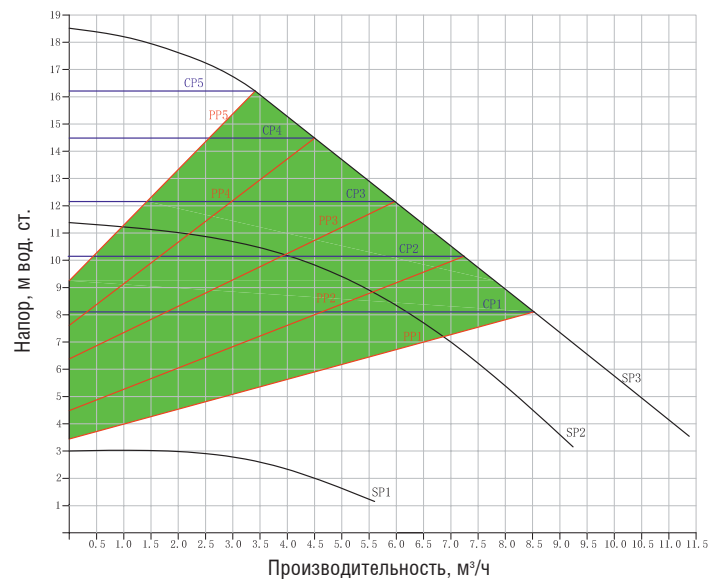

WPE 25-80P

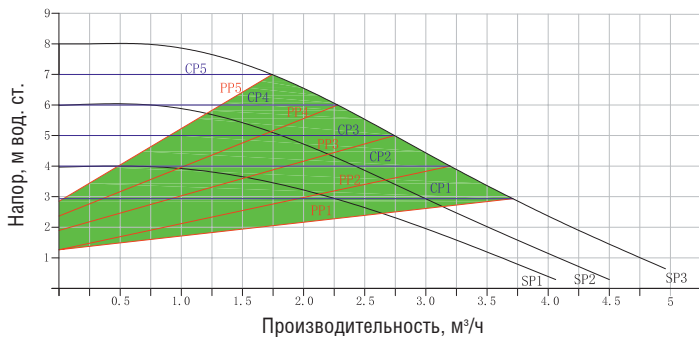

СЕРИЯ WPE M

Насосы Wester серии WPE M с резьбовым подключением в компактном корпусе предназначены для применения в системах тепло и холодоснабжения, в двухтрубных и однострунных системах. Насос по энергоэффективности класса «А». Трубные разъёмные присоединения приобретаются отдельно.

Режимы работы:

- автоматический ЕСО;
- три фиксированные скорости вращения.

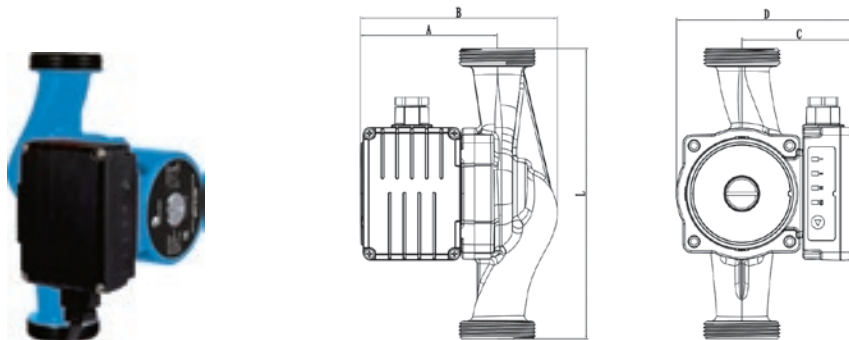

	WPE 25-40M	WPE 25-60M-130	WPE 25-70M
КОД	0-18-0170	0-18-0172	0-18-0174
ПРИСОЕДИНЕНИЕ	1 1/2"	1 1/2"	1 1/2"
НАПОР МАКС., м. вод.ст.	4	6	7
РАСХОД МАКС., м³/ч	3,2	4,2	4,4
МАКС. ДАВЛЕНИЕ, бар	10	10	10
МАКС. РАБОЧАЯ ТЕМПЕРАТУРА, °С	95	95	95
ПИТАНИЕ	220В, 50Гц	220В, 50Гц	220В, 50Гц
МОЩНОСТЬ, кВт	0.022	0.022	0.022
МОНТАЖНАЯ ДЛИНА, мм	180	130	180
A, мм	85	85	85
B, мм	123	120	123
C, мм	72	72	72
D, мм	112	112	112
L, мм	180	130	180

ДИАГРАММЫ ХАРАКТЕРИСТИК ДЛЯ НАСОСОВ

WPE 25-40M

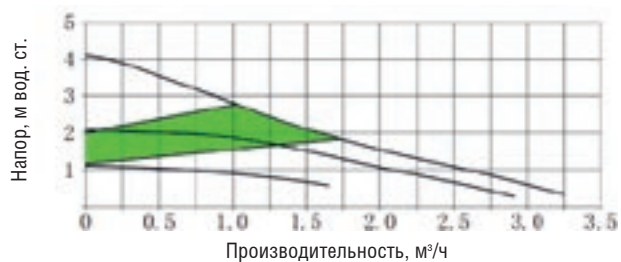

WPE 25-70M

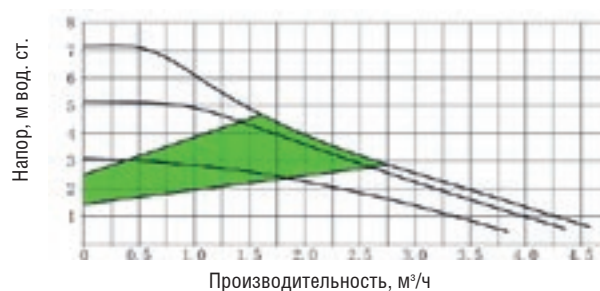

WPE 25-60M-130

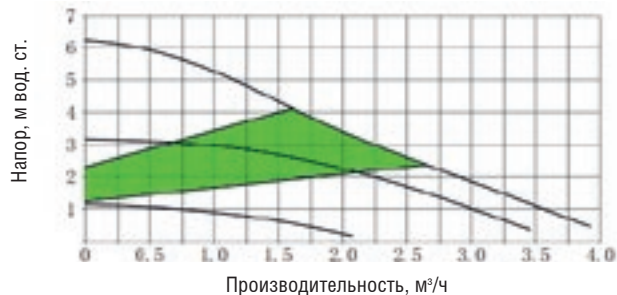

СЕРИЯ АСР

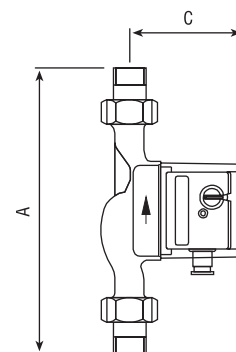
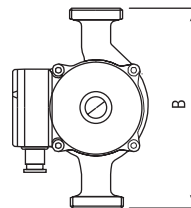

	АСР 25-40	АСР 25-40-130	АСР 32-40	АСР 25-60	АСР 25-60-130
КОД	0-18-0230	0-18-0201	0-18-0236	0-18-0232	0-18-0172
ПРИСОЕДИНЕНИЕ	1"	1"	1 1/4"	1"	1"
НАПОР, м. вод.ст.	0.5-4.0	0.5-4.0	0.5-4.0	0.5-6.0	0.5-6.0
ПРОИЗВОДИТ., м³/ч	0.5-2.7	0.5-2.7	0.5-2.7	0.5-3.0	0.5-3.0
МАКС. ДАВЛЕНИЕ, бар	10	10	10	10	10
МАКС. ТЕМПЕРАТУРА ЖИДКОСТИ, °С	110	110	110	110	110
ПИТАНИЕ	230В, 50Гц	230В, 50Гц	230В, 50Гц	230В, 50Гц	230В, 50Гц
МОЩНОСТЬ, Вт	72	72	72	93	93
МОНТАЖНАЯ ДЛИНА, мм	180	130	180	180	130
А, мм	240	240	240	240	240
В, мм	180	130	180	180	130
С, мм	104	104	104	104	104

	АСР 32-60	АСР 25-80	АСР 25-80/140W	АСР 32-80	АСР 32-80/140W
КОД	0-18-0238	0-18-0234	0-18-0209	0-18-0240	0-18-0213
ПРИСОЕДИНЕНИЕ	1 1/4"	1"	1"	1 1/4"	1 1/4"
НАПОР, м. вод.ст.	0.5-6.0	0.5-8.0	0.5-8.0	0.5-8.0	0.5-8.0
ПРОИЗВОДИТ., м³/ч	0.5-3.6	0.5-6.6	0.5-4.5	0.5-9.3	0.5-4.5
МАКС. ДАВЛЕНИЕ, бар	10	10	10	10	10
МАКС. ТЕМПЕРАТУРА ЖИДКОСТИ, °С	110	110	110	110	110
ПИТАНИЕ	230В, 50Гц	230В, 50Гц	230В, 50Гц	230В, 50Гц	230В, 50Гц
МОЩНОСТЬ, Вт	93	245	140	270	140
МОНТАЖНАЯ ДЛИНА, мм	180	180	180	180	180
А, мм	240	240	240	240	240
В, мм	180	180	180	180	180
С, мм	104	150	150	150	150

ДИАГРАММЫ ХАРАКТЕРИСТИК ДЛЯ НАСОСОВ

АСР 25-40, АСР 25-40-130, АСР 32-40

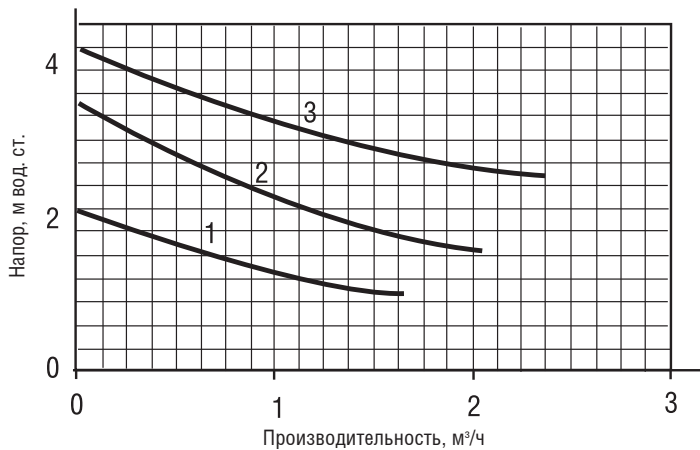

АСР 25-80G

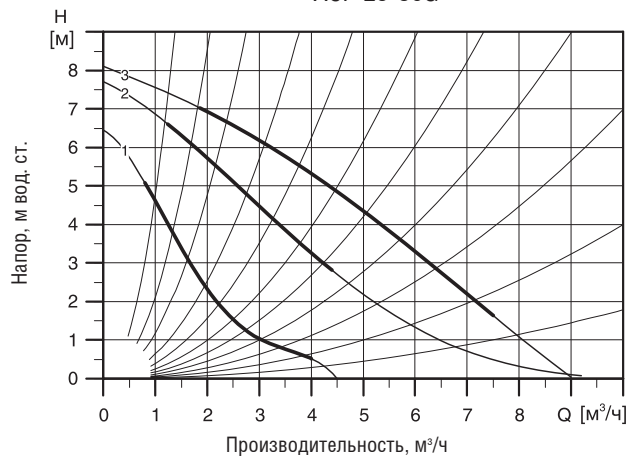

АСР 25-60, АСР 25-60-130, АСР 32-60

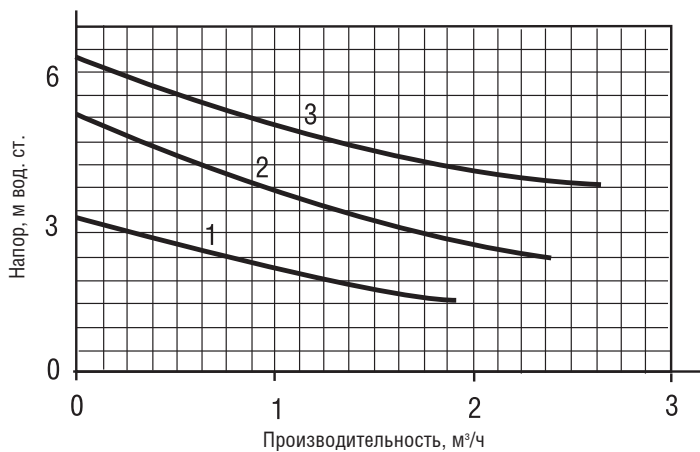

АСР 32-80G

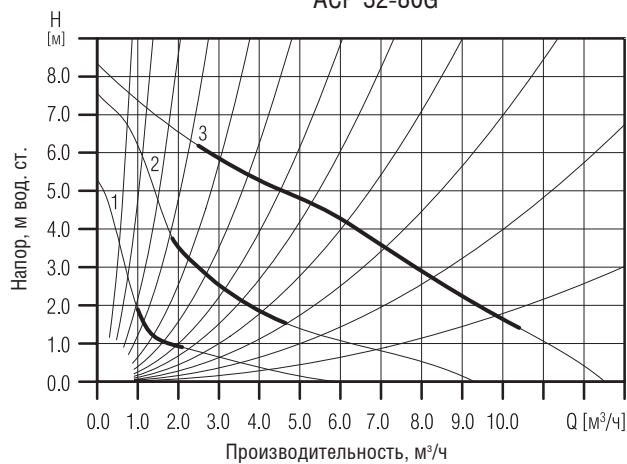

АСР 25-80/140W, АСР 32-80/140W

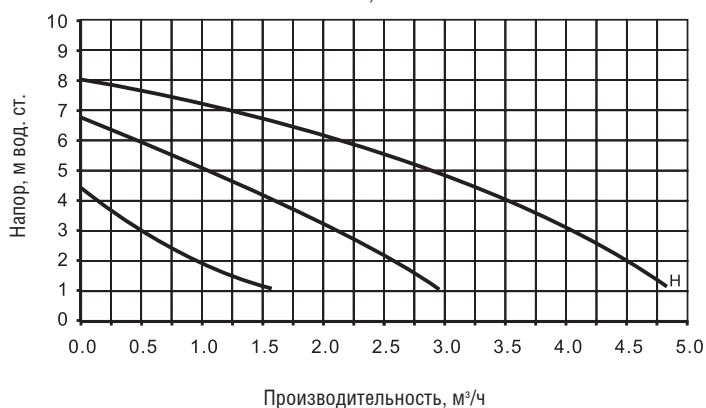

Насосы WPE 15-12N предназначены для постоянной циркуляции жидкости,

Режим работы насоса:

- 6 фиксированных скоростей;
- Режим ECO с пропорциональным регулированием давления.

Насосы WPE 15-12T со встроенным термостатом и таймером имеют следующие режимы работы:

- фиксированной скорости;
- пропорционального регулирования давления;
- по температуре и по времени.

Насосы имеют энергоэффективность класса «А»

Области применения:

- системы бытового горячего водоснабжения;
- небольшие системах отопления;
- зональные системы вентиляции и кондиционирования;

Рабочая жидкость:

- горячая вода;
- чистые жидкости, неагрессивные и невзрывоопасные среды без минеральных масел.

СЕРИЯ WPE N

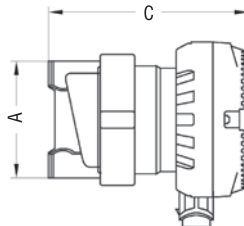

	WPE 15-12N	WPE 15-12T
КОД	0-18-0098	0-18-0150
ПРИСОЕДИНЕНИЕ	1/2"	1/2"
НАПОР, м. вод.ст.	0,2-1,7	0,2-1,3
ПРОИЗВОДИТ., м³/ч	0,1-0,65	0,1-0,65
МАКС. ДАВЛЕНИЕ, бар	10	10
МАКС. РАБОЧАЯ ТЕМПЕРАТУРА ЖИДКОСТИ, °C	95	95
ПИТАНИЕ	230В, 50Гц	230В, 50Гц
МОЩНОСТЬ, Вт	3-9	3-9
МОНТАЖНАЯ ДЛИНА, мм	80	72
A, мм	72	72
B, мм	85	75
C, мм	112	125

ДИАГРАММЫ ХАРАКТЕРИСТИК ДЛЯ НАСОСОВ

WPE 15-12N

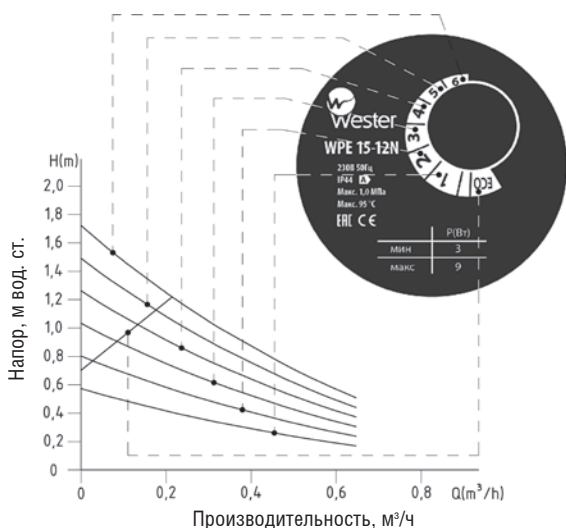

WPE 15-12T

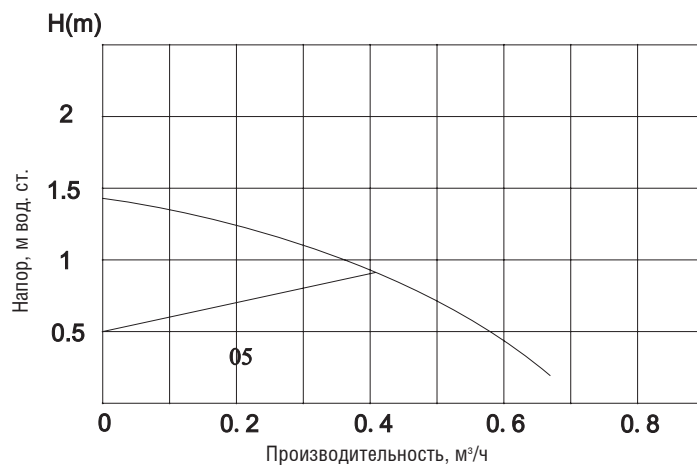

ОБЛАСТЬ ПРИМЕНЕНИЯ: предназначены для работы в циркуляционных системах ГВС, тепло и холодоснабжения.

ОСОБЕННОСТИ НАСОСОВ:

- конструктивное исполнение с мокрым ротором;
- монтируется непосредственно в линию;
- корпус изготовлен из нержавеющей стали;
- три скорости работы (трехпозиционное ступенчатое регулирование);

Присоединительный комплект приобретается отдельно.

СЕРИЯ WCP

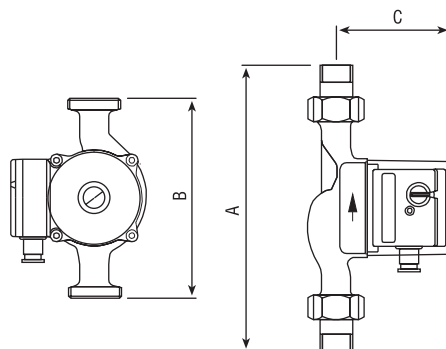

	WCP 25-60N
КОД	0-18-0115
ПРИСОЕДИНЕНИЕ	1"
НАПОР, м. вод.ст.	0,5-6,0
ПРОИЗВОДИТ., м³/ч	0,5-2,7
МАКС. ДАВЛЕНИЕ, бар	10
МАКС. ТЕМПЕРАТУРА ЖИДКОСТИ, °С	110
ПИТАНИЕ	1x220В, 50Гц
МОЩНОСТЬ, Вт	93
МОНТАЖНАЯ ДЛИНА, мм	180
А, мм	240
В, мм	180
С, мм	104

ДИАГРАММА ХАРАКТЕРИСТИК НАСОСОВ



Циркуляционные насосы для повышения давления в системе водоснабжения. Переключатель на клемной коробке имеет три положения:

- 1 – ручной режим, при котором насос принудительно работает независимо от датчика протока
- 2 – автоматический режим, при котором насос автоматически включается и выключается с помощью датчика протока, в этом режиме работает защита от сухого хода
- 3 – насос выключен

ОСОБЕННОСТИ НАСОСОВ:

- небольшие габариты и вес
- конструктивное исполнение с «мокрым ротором»
- монтируется непосредственно в линию, бесшумная работа

СЕРИЯ WPA

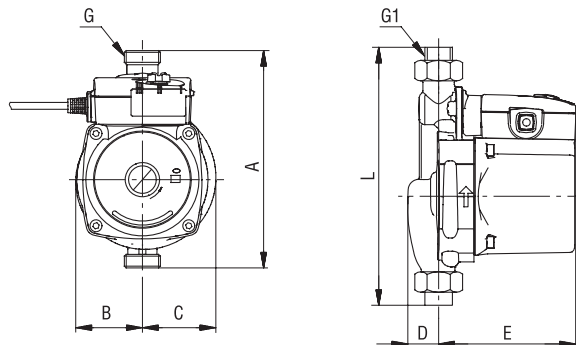

	WPA 15-90	WPA 20-120
КОД	0-18-0070	0-18-0080
ПРИСОЕДИНЕНИЕ	1/2"	3/4"
НАПОР, м. вод.ст.	8	12
ПРОИЗВОДИТ., м³/ч	1.5	3.5
МАКС. ДАВЛЕНИЕ, бар	10	10
МАКС. РАБОЧАЯ ТЕМПЕРАТУРА, °С	60	60
ПИТАНИЕ	230В, 50Гц	230В, 50Гц
МОЩНОСТЬ, кВт	0.12	0.30
A, мм	160	190
B, мм	50	65
C, мм	54	65
D, мм	23	32
E, мм	103	165
L, мм	212	242
G, мм	3/4	1
G1, мм	1/2	3/4

ДИАГРАММЫ ХАРАКТЕРИСТИК ДЛЯ НАСОСОВ

WPA 15-90

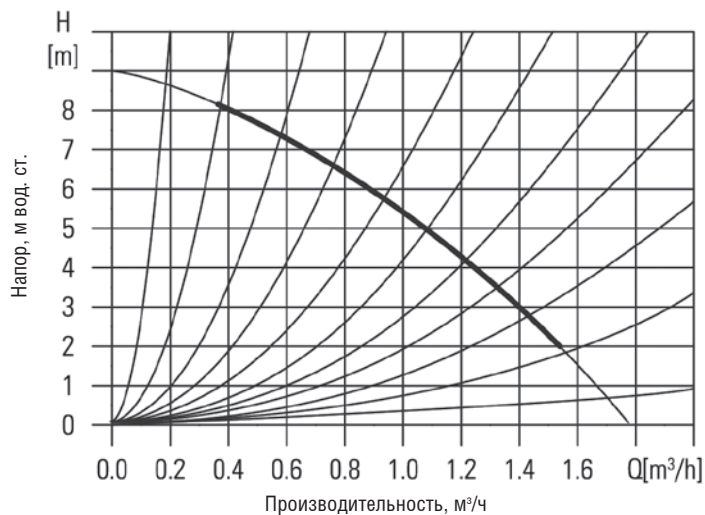

WPA 20-120

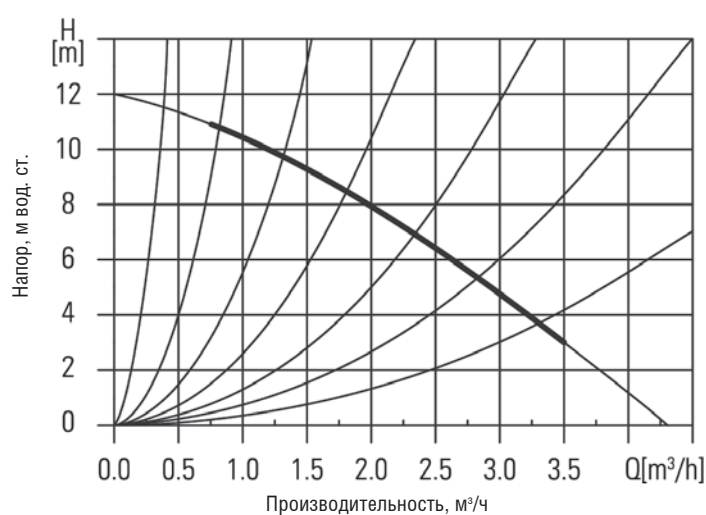

Циркуляционные насосы для повышения давления в системе водоснабжения. Переключатель на клемной коробке имеет три положения:

- 1 – ручной режим, при котором насос принудительно работает независимо от датчика протока
- 2 – автоматический режим, при котором насос автоматически включается и выключается с помощью встроенного датчика протока, в этом режиме работает защита от сухого хода
- 3 – насос выключен

ОСОБЕННОСТИ НАСОСОВ:

- небольшие габариты и вес
- конструктивное исполнение с «мокрым ротором»
- монтируется непосредственно в линию, бесшумная работа

Повысительный насос с частотно-регулируемым энергоэффективным электродвигателем в основном состоит из электродвигателя, гидравлической части, уплотнений и контроллера. Это идеальный высокоэффективный энергосберегающий бытовой повысительный насос, который подходит для повышения давления в системе водоснабжения, отопления и других сфер применений. Насосы имеют энергоэффективность класса «А». Поставляется в комплекте с накидными гайками.

РЕЖИМЫ РАБОТЫ:

- ручной режим;
- автоматический режим;
- три фиксированные скорости вращения.

СЕРИЯ АРА

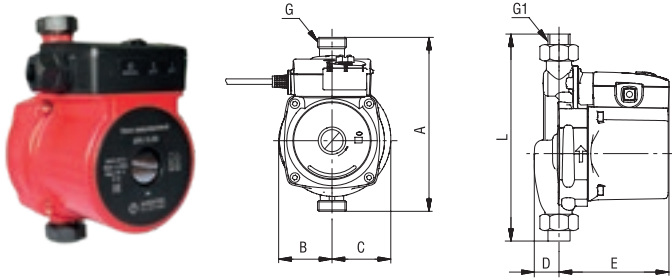

	АРА 15-90
КОД	0-18-0220
ПРИСОЕДИНЕНИЕ	1/2"
НАПОР, м. вод. ст.	8
ПРОИЗВОДИТ., м³/ч	1.5
МАКС. ДАВЛЕНИЕ, бар	10
МАКС. РАБОЧАЯ ТЕМПЕРАТУРА, °С	60
ПИТАНИЕ	230В, 50Гц
МОЩНОСТЬ, кВт	0.12
А, мм	160
В, мм	50
С, мм	54
Д, мм	23
Е, мм	103
L, мм	212
G, мм	3/4
G1, мм	1/2

СЕРИЯ WPA

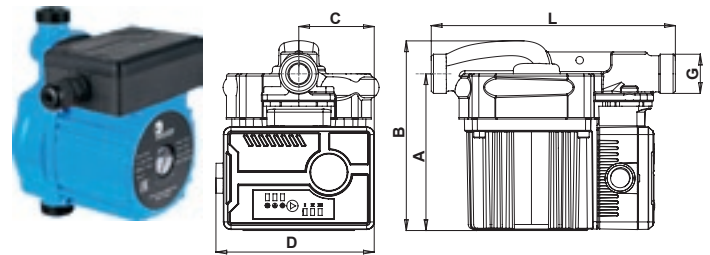

	WPA 15-180E
КОД	0-18-0075
ПРИСОЕДИНЕНИЕ	1/2"
НАПОР МАКС., м. вод. ст.	18
РАСХОД МАКС., м³/ч	2
МАКС. ДАВЛЕНИЕ, бар	10
МАКС. РАБОЧАЯ ТЕМПЕРАТУРА, °С	95
ПИТАНИЕ	220В, 50Гц
МОЩНОСТЬ, кВт	0,12
А, мм	104
В, мм	126
С, мм	50
Д, мм	105
L, мм	162
G	3/4"

ДИАГРАММЫ ХАРАКТЕРИСТИК ДЛЯ НАСОСОВ

АРА 15-90

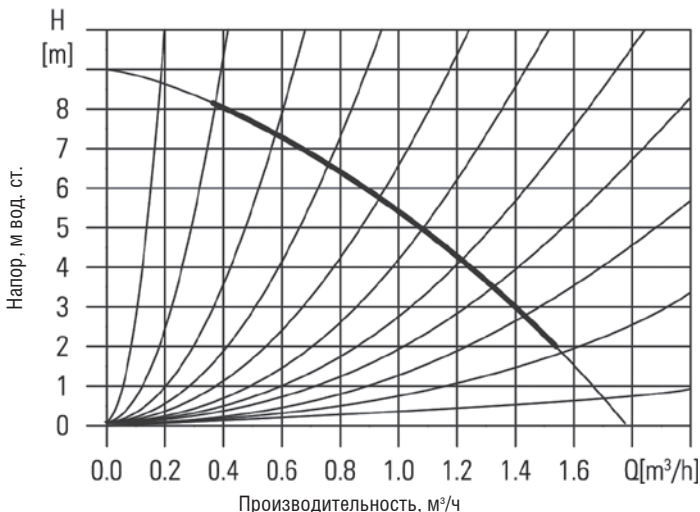

WPA 15-180E

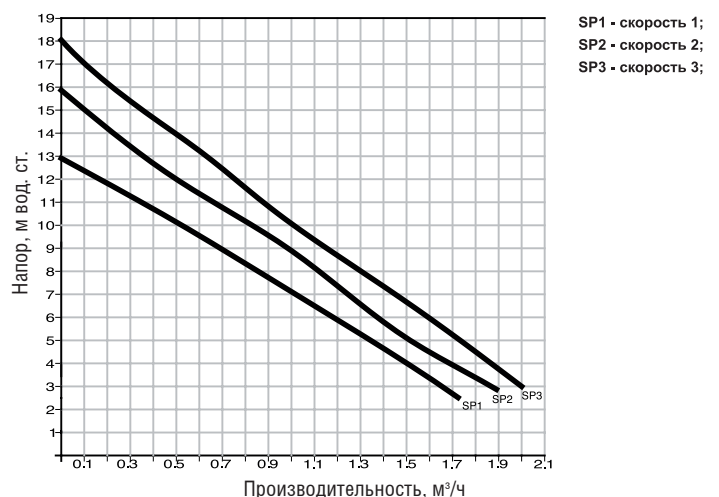

Насосы центробежные серии SP предназначены для перекачивания чистой воды из скважин, колодцев, открытых водоемов и резервуаров для систем водоснабжения дома, орошения сада и огорода. Работа предусмотрена как в длительном режиме эксплуатации, так и в режиме повторно-кратковременных включений.

ОСОБЕННОСТИ НАСОСОВ: комплектуются электрическим кабелем различной длины в зависимости от модели, наличие встроенного теплового реле, обратного клапана, пускового конденсатора. Корпус и вал насоса выполнены из нержавеющей стали.

СЕРИЯ SP

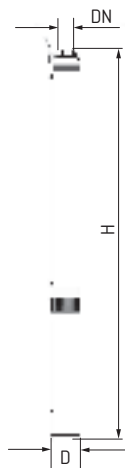

ДИАГРАММЫ ХАРАКТЕРИСТИК ДЛЯ НАСОСОВ

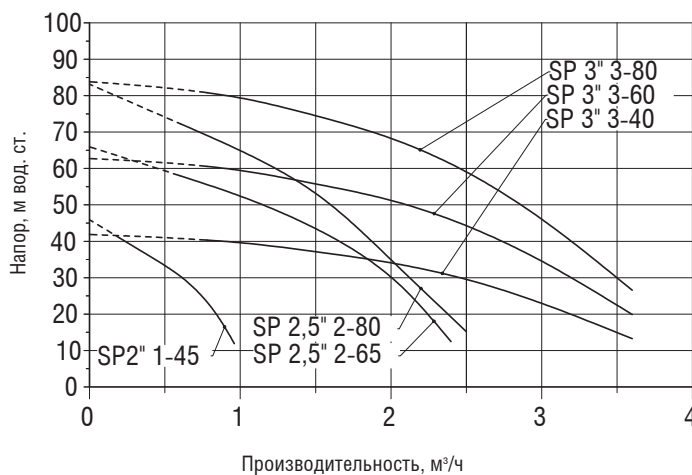

	SP 2'' 1-45	SP 2,5'' 2-65	SP 2,5'' 2-80
КОД	0-18-0799	0-18-0700	0-18-0701
МАКС. НАПОР, м.вод. ст.	45	66	83
МАКС. ПРОИЗВОДИТЕЛЬНОСТЬ, м³/час	1	2.4	2.4
МАКСИМАЛЬНАЯ ГЛУБИНА ПОГРУЖЕНИЯ, м	80	80	80
МАКС. СОДЕРЖАНИЕ ВЗВЕШЕННЫХ ЧАСТИЦ, г/м³	250	250	250
МАКС. ТЕМПЕРАТУРА ПЕРЕКАЧИВАЕМОЙ ЖИДКОСТИ, °С	35	35	35
ПИТАНИЕ	1x220В, 50Гц		
ТОК, А	1,9	2,5	3,8
МОЩНОСТЬ P1, Вт	410	550	830
ДЛИНА КАБЕЛЯ, м	10	30	45
МАССА, кг	7	9.4	9.4
D	51	66	66
H	1583	1546	1384
DN	3/4"	1"	1"

	SP 3'' 3-40	SP 3'' 3-60	SP 3'' 3-80
КОД	0-18-0702	0-18-0704	0-18-0706
МАКС. НАПОР, м.вод. ст.	42	63	84
МАКС. ПРОИЗВОДИТЕЛЬНОСТЬ, м³/час	3.5	3.5	3.5
МАКСИМАЛЬНАЯ ГЛУБИНА ПОГРУЖЕНИЯ, м	80	80	80
МАКС. СОДЕРЖАНИЕ ВЗВЕШЕННЫХ ЧАСТИЦ, г/м³	250	250	250
МАКС. ТЕМПЕРАТУРА ПЕРЕКАЧИВАЕМОЙ ЖИДКОСТИ, °С	35	35	35
ПИТАНИЕ	1x220В, 50Гц		
ТОК, А	2,9	3,8	5,2
МОЩНОСТЬ P1, Вт	630	830	1130
ДЛИНА КАБЕЛЯ, м	15	30	50
МАССА, кг	8.6	10.4	12.4
D	75	75	75
H	804	974	1168
DN	1"	1"	1"

Насосы центробежные серии SP предназначены для перекачивания чистой воды из скважин, колодцев, открытых водоемов и резервуаров для систем водоснабжения дома, орошения сада и огорода. Работа предусмотрена как в длительном режиме эксплуатации, так и в режиме повторно-кратковременных включений.

ОСОБЕННОСТИ НАСОСОВ: комплектуются электрическим кабелем необходимой длины в зависимости от модели, наличие встроенного теплового реле, обратного клапана, пускового конденсатора. Корпус и вал насоса выполнены из нержавеющей стали.

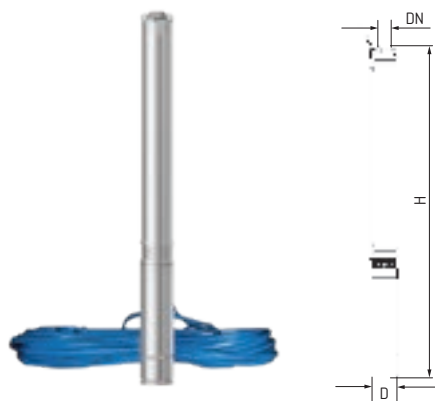
SP

ДИАГРАММЫ ХАРАКТЕРИСТИК ДЛЯ НАСОСОВ

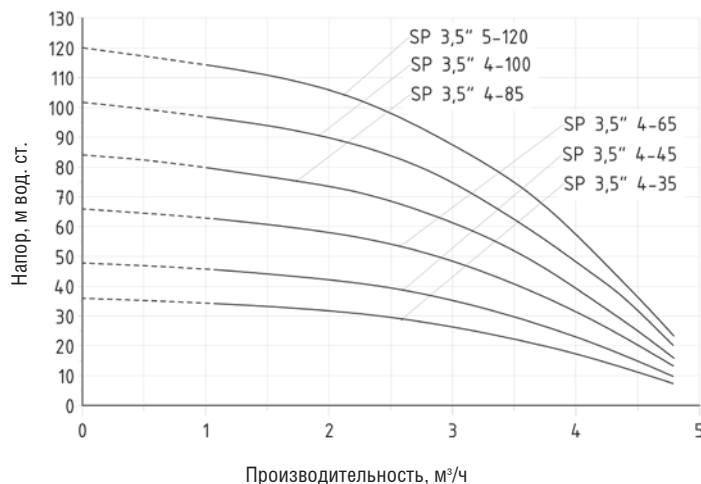

	SP 3.5" 4-35	SP 3.5" 4-45	SP 3.5" 4-65
КОД	0-18-0710	0-18-0720	0-18-0730
МАКС. НАПОР, м.вод. ст.	35	46	63
МАКС. ПРОИЗВОДИТЕЛЬНОСТЬ, м³/час	4.8	4.8	4.8
МАКСИМАЛЬНАЯ ГЛУБИНА ПОГРУЖЕНИЯ, м	80	80	80
МАКС. СОДЕРЖАНИЕ ВЗВЕШЕННЫХ ЧАСТИЦ, г/м³	250	250	250
МАКС. ТЕМПЕРАТУРА ПЕРЕКАЧИВАЕМОЙ ЖИДКОСТИ, °С	35	35	35
ПИТАНИЕ	1x220В, 50Гц		
ТОК, А	2,7	3,5	4,4
МОЩНОСТЬ P1, Вт	580	760	950
ДЛИНА КАБЕЛЯ, м	10	25	40
D	86	86	86
H	697	764	863
DN	1 1/4"	1 1/4"	1 1/4"

	SP 3.5" 4-85	SP 3.5" 4-100	SP 3.5" 5-120
КОД	0-18-0732	0-18-0734	0-18-0750
МАКС. НАПОР, м.вод. ст.	81	98	115
МАКС. ПРОИЗВОДИТЕЛЬНОСТЬ, м³/час	4.8	4.8	4,8
МАКСИМАЛЬНАЯ ГЛУБИНА ПОГРУЖЕНИЯ, м	80	80	80
МАКС. СОДЕРЖАНИЕ ВЗВЕШЕННЫХ ЧАСТИЦ, г/м³	250	250	250
МАКС. ТЕМПЕРАТУРА ПЕРЕКАЧИВАЕМОЙ ЖИДКОСТИ, °С	35	35	35
ПИТАНИЕ	1x220В, 50Гц		
ТОК, А	5,5	7,0	10
МОЩНОСТЬ P1, Вт	1200	1500	2200
ДЛИНА КАБЕЛЯ, м	60	70	80
D	86	86	86
H	968	1072	1229
DN	1 1/4"	1 1/4"	1 1/4"

Насосы скважинные центробежные Акватек все для воды серии SPS тип2 предназначены для перекачивания чистой воды из скважин, колодцев, открытых водоёмов и резервуаров для систем водоснабжения дома, орошения сада и огорода. Особенности насосов: комплектуются электрическим кабелем необходимой длины. Корпус и вал насоса выполнены из нержавеющей стали, соединитель и напорный патрубок из чугуна.

SPS ТИП2



	SPS 3" 3-35 тип 2	SPS 3" 3-45 тип 2	SPS 3" 3-65 тип 2	SPS 3" 3-89 тип 2	SPS 3,5" 4-47 тип 2	SPS 3,5" 4-65 тип 2	SPS 3,5" 4-83 тип 2	SPS 3,5" 4-100 тип 2	SPS 3,5" 4-124 тип 2	SPS 3,5" 4-160 тип 2
КОД	0-18-0630	0-18-0632	0-18-0634	0-18-0636	0-18-0638	0-18-0640	0-18-0642	0-18-0644	0-18-0646	0-18-0648
МАКСИМАЛЬНАЯ ПРОИЗВОДИТЕЛЬНОСТЬ, м³/час	2,7	2,7	2,7	2,7	3,3	3,3	3,3	3,3	3,3	3,3
МАКСИМАЛЬНЫЙ НАПОР, м.вод.ст.	34	47	64	89	47	65	83	100	124	165
МАКСИМАЛЬНАЯ ТЕМПЕРАТУРА ПЕРЕКАЧИВАЕМОЙ ЖИДКОСТИ, °С	35	35	35	35	35	35	35	35	35	35
МОЩНОСТЬ P1, Вт	410	530	700	920	590	730	940	1250	1540	1700
ТОК, А	1,9	2,4	3,2	4,2	2,7	3,4	4,3	5,7	7	7,8
ПИТАНИЕ*	1x220В, 50Гц									
ДЛИНА КАБЕЛЯ, п.м.	10	15	30	50	25	30	50	70	80	1
СЕЧЕНИЕ КАБЕЛЯ	3*0.5mm²	3*0.5mm²	3*0.63mm²	3*1mm²	3*0.63mm²	3*0.63mm²	3*1mm²	3*1.25mm²	3*1.5mm²	3*2mm²
ПРИСОЕДИНИТЕЛЬНЫЙ ДИАМЕТР	1"	1"	1"	1"	1 1/4"	1 1/4"	1 1/4"	1 1/4"	1 1/4"	1 1/4"
ДИАМЕТР НАСОСА, мм	75	75	75	75	90	90	90	90	90	90
МИНИМАЛЬНЫЙ ДИАМЕТР СКВАЖИНЫ, мм	90	90	90	90	100	100	100	100	100	100
СТЕПЕНЬ ЗАЩИТЫ	IP68	IP68	IP68	IP68	IP68	IP68	IP68	IP68	IP68	IP68
КЛАСС ИЗОЛЯЦИИ	В	В	В	В	В	В	В	В	В	В

* Допустимое изменение напряжения питания 220+/-10%. При изменении питания за границы допустимого требуется установка стабилизатора напряжения.

ДИАГРАММЫ ХАРАКТЕРИСТИК ДЛЯ НАСОСОВ

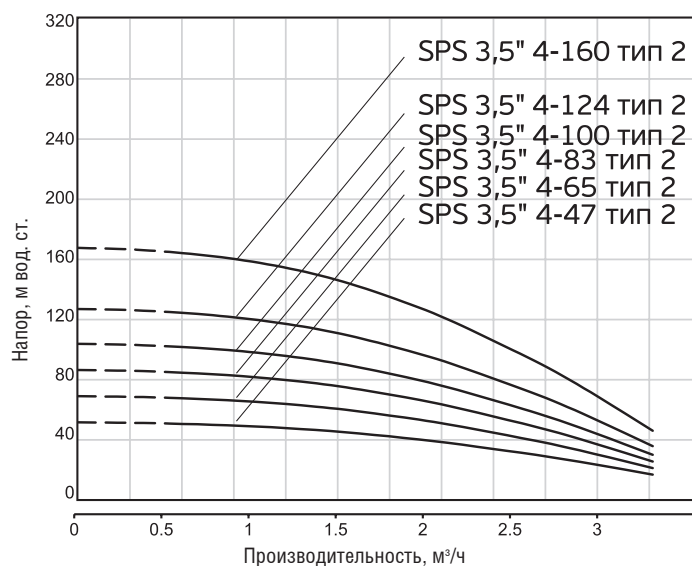
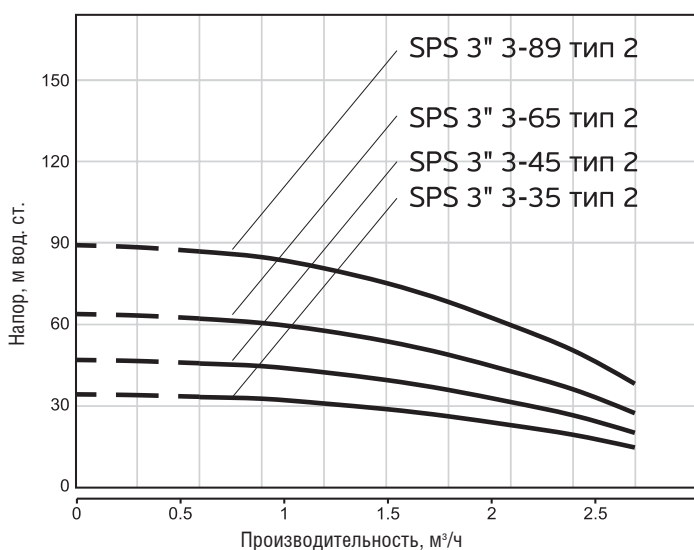

Насосы скважинные центробежные Акватек все для воды серии SPS предназначены для перекачивания чистой воды из скважин, колодцев, открытых водоёмов и резервуаров для систем водоснабжения дома, орошения сада и огорода. Особенности насосов: комплектуются электрическим кабелем необходимой длины из евровилкой. Корпус и вал насоса выполнены из нержавеющей стали, соединитель из нержавеющей стали, напорная крышка из чугуна.

SPS



ДИАГРАММЫ ХАРАКТЕРИСТИК ДЛЯ НАСОСОВ

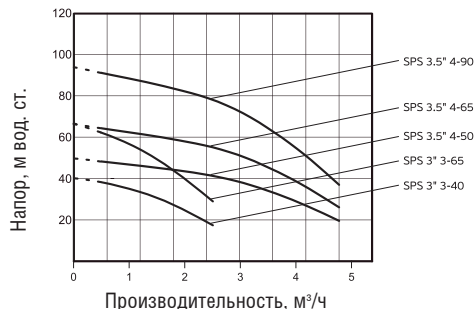

	SPS 3" 3-40	SPS 3" 3-65	SPS 3.5" 4-50	SPS 3.5" 4-65	SPS 3.5" 4-90
КОД	0-18-0600	0-18-0605	0-18-0610	0-18-0615	0-18-0620
МАКСИМАЛЬНЫЙ НАПОР, м.вод.ст.	43	65	50	66	94
МАКСИМАЛЬНАЯ ПРОИЗВОДИТЕЛЬНОСТЬ, м³/час	2,5	2,5	4,8	4,8	4,8
МАКСИМАЛЬНАЯ ТЕМПЕРАТУРА ПЕРЕКАЧИВАЕМОЙ ЖИДКОСТИ, °C	35	35	35	35	35
МОЩНОСТЬ P1, Вт	550	720	1000	1400	1800
ТОК, А	2,5	3,3	4,6	6,4	8,2
ПИТАНИЕ*	1x220В, 50Гц				
ДЛИНА КАБЕЛЯ, п.м.	15	30	30	40	60
ПРИСОЕДИНИТЕЛЬНЫЙ ДИАМЕТР	1"	1"	1 1/4"	1 1/4"	1 1/4"
ДИАМЕТР НАСОСА, мм	75	75	90	90	90
МИНИМАЛЬНЫЙ ДИАМЕТР СКВАЖИНЫ, мм	90	90	100	100	100

Насосы винтовые серии SPV предназначены для подачи воды из скважин, колодцев, водоёмов и резервуаров, для систем индивидуального водоснабжения, а также полива. Могут перекачивать воду с большим содержанием примесей (песок, глина) – до 3 кг/куб. м.

Особенности насосов: тепловое реле, пусковой конденсатор, укомплектованы электрическим кабелем. Корпус насоса и винт выполнен из нержавеющей стали.

SPV

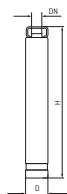

ДИАГРАММЫ ХАРАКТЕРИСТИК ДЛЯ НАСОСОВ

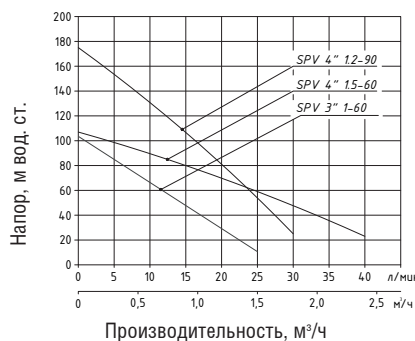

	SPV 3" 1-60	SPV 4" 1.5-60	SPV 4" 1.2-90
КОД	0-18-0871	0-18-0872	0-18-0875
НАПОР, м. вод.ст.	108	107	175
ПРОИЗВОДИТЕЛЬНОСТЬ, м³/час	1,5	2,4	1,8
МАКС. ТЕМПЕРАТУРА ПЕРЕКАЧИВАЕМОЙ ЖИДКОСТИ, °C	40	40	40
МОЩНОСТЬ P1, Вт	1020	862	1200
НОМИНАЛЬНЫЙ ТОК, А	4,8	4,4	5,6
ПИТАНИЕ	1 x 220В /50Гц	1 x 220В /50Гц	1 x 220В /50Гц
ДЛИНА И ТИП КАБЕЛЯ, м	10 м, 3x0,6 mm²	20 м, 3x1mm²	20 м, 3x1mm²
ПРИСОЕДИНИТЕЛЬНЫЙ ДИАМЕТР	1"	1"	1"
ВЫСОТА, мм	570	592	642
ДИАМЕТР НАСОСА, мм	73	95	95
МАКСИМАЛЬНАЯ ГЛУБИНА ПОГРУЖЕНИЯ, м.	15	15	15
КЛАСС ИЗОЛЯЦИИ	В	В	В

Насосы центробежные серии SPA предназначены для перекачивания чистой, в том числе питьевой воды из колодцев, водоемов, резервуаров для систем водоснабжения дома, орошения сада и огорода.

ОСОБЕННОСТИ НАСОСОВ: комплектуются электрическим кабелем необходимой длины в зависимости от модели, поплавковым выключателем уровня. Корпус насосов выполнен из нержавеющей стали.

СЕРИЯ SPA

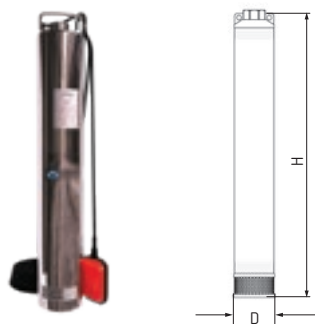

ДИАГРАММЫ ХАРАКТЕРИСТИК ДЛЯ НАСОСОВ

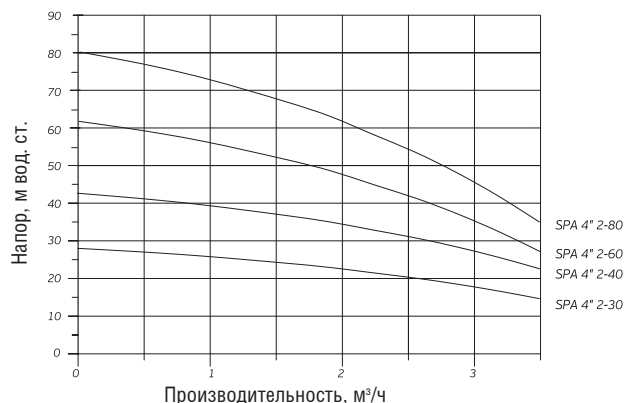

	SPA 4'' 2-30	SPA 4'' 2-40	SPA 4'' 2-60	SPA 4'' 2-80
КОД	0-18-0902	0-18-0905	0-18-0906	0-18-0908
НАПОР, м.ВОД. СТ.	28	42	62	80
ПРОИЗВОДИТЕЛЬНОСТЬ, м³/час	3,3	3,3	3,3	3,3
ПРИСОЕДИНЕНИЕ	1"	1"	1"	1"
МАКС. ГЛУБИНА ПОГРУЖЕНИЯ, м	50	50	50	50
МАКС. ТЕМПЕРАТУРА ПЕРЕКАЧИВАЕМОЙ ЖИДКОСТИ, °С	35	35	35	50
МАКС. СОДЕРЖАНИЕ ВЗВЕШЕННЫХ ЧАСТИЦ, г/м³	150	150	150	150
ПИТАНИЕ	1x220В, 50Гц	1x220В, 50Гц	1x220В, 50Гц	1x220В, 50Гц
Мощность P1, Вт	440	690	1000	1200
ТОК, А	2,0	3,2	4,6	5,5
ДЛИНА КАБЕЛЯ, м	10	15	20	30
МАССА, кг	8,9	9,3	10	11
D	100	100	100	100
H	550	600	695	794

СЕРИЯ SB

Насосные установки Акватек все для воды серии SB представляют собой автоматические погружные колодезные насосы со встроенным блоком управления, предназначенные для перекачивания чистой воды из колодцев, скважин, резервуаров для систем водоснабжения дома, орошения сада и огорода.

ОСОБЕННОСТИ НАСОСОВ: комплектуются встроенным блоком управления, кабелем длиной 15 м с евровилкой.



	SB 6-35	SB 6-45
КОД	0-18-0890	0-18-0892
МАКС. НАПОР, м ВОД СТ	35	45
МАКС. РАСХОД, М³/Ч	6	6
ДАВЛЕНИЕ ВКЛЮЧЕНИЯ, БАР	1.5	1.5
ПИТАНИЕ	220 В, 50 Гц	220 В, 50 Гц
МОЩНОСТЬ, ВТ	850	1100
МАКСИМАЛЬНАЯ ГЛУБИНА ПОГРУЖЕНИЯ, М	12	12
МАКС. РАЗМЕР ЧАСТИЦ, ММ	1	1
СТЕПЕНЬ ЗАЩИТЫ	IPX8	IPX8
D, мм	150	150
H, мм	530	550

ГИДРАВЛИЧЕСКИЕ ХАРАКТЕРИСТИКИ НАСОСОВ

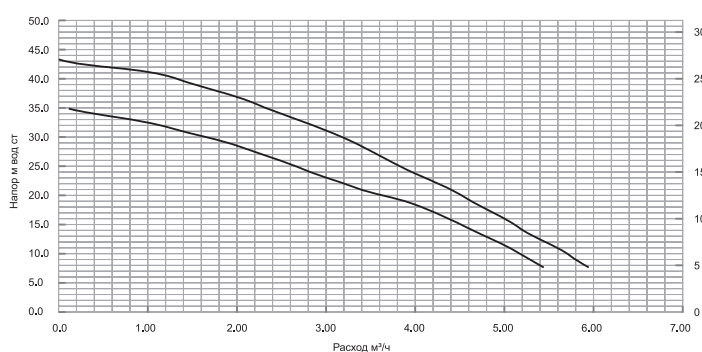



AKVATEK
ВСЕ ДЛЯ ВОДЫ

УМНЫЕ НАСОСЫ

ЭНЕРГОЭФФЕКТИВНЫЕ СТАНЦИИ



Низкий
уровень шума



Экономия
электроэнергии



Компактные
размеры



Простота монтажа
и управления



PM
320/30



PM
500/45

КОЛОДЕЗНЫЕ НАСОСЫ



Встроенная
автоматика



Комплектуется
переходниками и шнуром



Низкий
уровень шума



Простота монтажа
и управления

SB
6/35

SB
6/45



ПОВЫСИТЕЛЬНЫЕ НАСОСЫ СЕРИИ РМ

Компактные поверхностные насосные станции Акватек все для воды серии РМ предназначен для повышения давления внутри дома, забора воды из колодцев, скважин, резервуаров, открытых водоёмов. Насосные станции комплектуются блоками автоматики с частотным регулированием и энергоэффективными электродвигателями на постоянных магнитах. Насосные станции обладают простым интерфейсом при эксплуатации и низким уровнем шума.



PM320/30



PM500/45

	PM320/30	PM500/45
КОД	0-18-0400	0-18-0402
МАКСИМАЛЬНЫЙ НАПОР, м вод ст	30	45
МАКСИМАЛЬНЫЙ РАСХОД, м³/ч	3,4	4,2
ПИТАНИЕ	220 В, 50 Гц	220 В, 50 Гц
МОЩНОСТЬ, Вт	320	500
МАКСИМАЛЬНОЕ ДАВЛЕНИЕ, бар	10	10
ПРИСОЕДИНИТЕЛЬНЫЙ ДИАМЕТР	1" ВР	1" ВР
ГАБАРИТНЫЕ РАЗМЕРЫ		
ДЛИНА, мм	275	275
ШИРИНА, мм	165	165
ВЫСОТА, мм	235	235

ДИАГРАММЫ ХАРАКТЕРИСТИК ДЛЯ НАСОСОВ

PM320/30

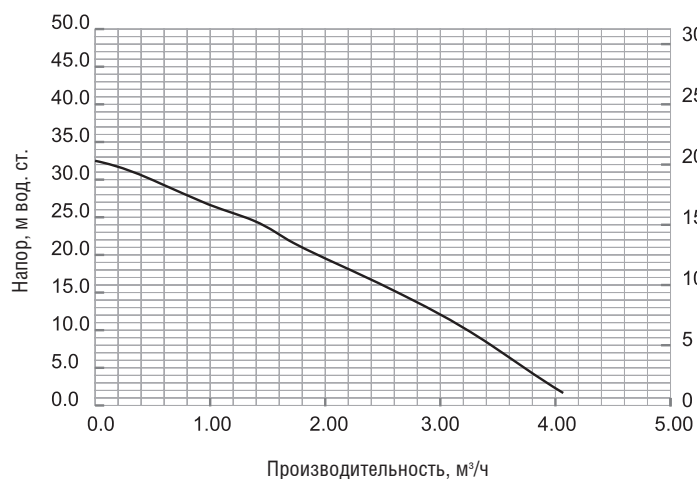

PM500/45

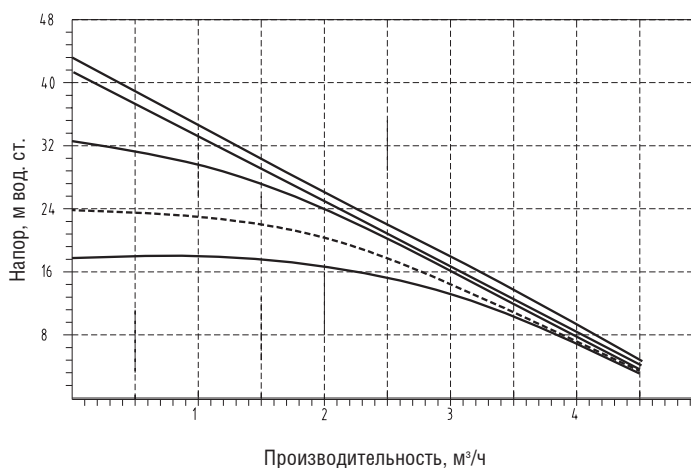

ПОВЫСИТЕЛЬНЫЕ НАСОСЫ СЕРИИ WS

Компактные поверхностные насосные станции Акватек все для воды серии WS предназначен для повышения давления внутри дома, забора воды из колодцев, скважин, резервуаров, открытых водоёмов. Насосные станции комплектуются блоками автоматики с частотным регулированием и энергоэффективными электродвигателями на постоянных магнитах. За счёт водяного охлаждения электродвигателя насосная станция имеет низкий уровень шума.



	WS 600/45
КОД	0-18-0410
ПРИСОЕДИНЕНИЕ	1"
НАПОР МАКС., м. вод. ст.	45
РАСХОД МАКС., м³/ч	4,5
МАКС. ДАВЛЕНИЕ, бар	10
МАКС. РАБОЧАЯ ТЕМПЕРАТУРА, °С	95
ПИТАНИЕ	220В, 50Гц
МОЩНОСТЬ, кВт	0,6

ДИАГРАММЫ ХАРАКТЕРИСТИК ДЛЯ НАСОСОВ

Режим постоянного давления:

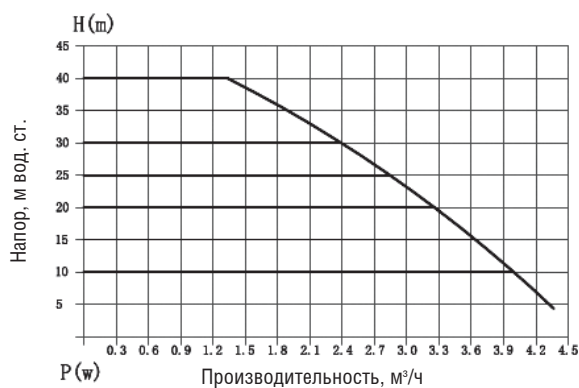

Режим фиксированной скорости:

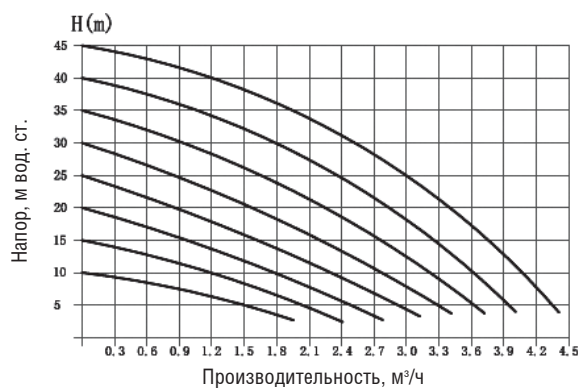

Насосы погружного типа ТМ Акватек все для воды предназначены для перекачивания бытовых и промышленных сточных вод, а также грунтовых и дождевых вод. Насосы серии SP предназначены для откачивания фекальных вод.

СЕРИЯ DP

Пластиковый корпус с установленным поплавковым выключателем уровня. Длина кабеля 10 м.



	DP250A	DP400A	DP750A
КОД	0-18-0302	0-18-0304	0-18-0306
МАК. НАПОР, м. вод. ст.	6	7	8
МАК. ПРОИЗВОДИТЕЛЬНОСТЬ, м³/час	5	6,5	11
МАК. РАЗМЕР ВЗВЕШЕННЫХ ЧАСТИЦ, мм	5	5	5
МАК. ТЕМПЕРАТУРА ЖИДКОСТИ, °С	35	35	35
ПИТАНИЕ	220В, 50Гц	220В, 50Гц	220В, 50Гц
МОЩНОСТЬ, Вт	250	400	750
ПРИСОЕДИНЕНИЕ ВЫХОДНОГО ПАТРУБКА НАСОСА (РЕЗЬБА)	1", 1 1/4", 1 1/2"	1", 1 1/4", 1 1/2"	1", 1 1/4", 1 1/2"

СЕРИЯ SP

Насосы с индексом Р – пластиковый корпус, с индексом N – корпус из нержавеющей стали, с индексом А – поставляются с поплавковым выключателем уровня. Длина кабеля 10 м.



	SP400PA	SP550PA	SP750PA	DP1100PA	SP400NA	SP550NA	SP1100NA
КОД	0-18-0310	0-18-0312	0-18-0314	0-18-0316	0-18-0318	0-18-0320	0-18-0322
МАК. НАПОР, м. вод. ст.	5	6	7,5	9,5	5	7	9
МАК. ПРОИЗВОДИТЕЛЬНОСТЬ, м³/час	7	10	11,5	15,5	6	10	15
МАК. РАЗМЕР ВЗВЕШЕННЫХ ЧАСТИЦ, мм	35	35	35	35	35	35	35
МАК. ТЕМПЕРАТУРА ЖИДКОСТИ, °С	35	35	35	35	35	35	35
ПИТАНИЕ	220В, 50Гц				220В, 50Гц		
МОЩНОСТЬ, Вт	400	550	750	1100	400	550	1100
ПРИСОЕДИНЕНИЕ ВЫХОДНОГО ПАТРУБКА НАСОСА (РЕЗЬБА)	1", 1 1/4", 1 1/2"	1", 1 1/4", 1 1/2"	1", 1 1/4", 1 1/2"	1", 1 1/4", 1 1/2"	1", 1 1/4", 1 1/2"	1", 1 1/4", 1 1/2"	1", 1 1/4", 1 1/2"

Система автоматического управления САУН предназначена для автоматического управления жидкостными электронасосами, контроля и поддержания заданного давления в системе водоснабжения. Автоматическое включение и выключение электронасосов при открытии и закрытии крана

Бак 500 литров с автоматической насосной станцией АЖС-60. Предназначена для поддержания давления в автоматическом режиме, с дополнительным резервом воды. Перекрытие воды в накопительную емкость возможно в автоматическом или механическом вариантах.

САУН



САУН - 24 Л

МОДЕЛЬ	3/8"нар.р
ПРИСОЕДИНЕНИЕ К НАСОСУ	1,0-5,6
ОБЪЁМ БАКА, л	24
МАКСИМАЛЬНОЕ РАБОЧЕЕ ДАВЛЕНИЕ, БАР	6
МАКСИМАЛЬНОЕ РАБОЧАЯ ТЕМПЕРАТУРА ЖИДКОСТИ, °С	40
ЗАВОДСКАЯ НАСТРОЙКА	
НИЖНИЙ ПРЕДЕЛ ВКЛЮЧЕНИЯ, БАР	1,4
ВЕРХНИЙ ПРЕДЕЛ ВКЛЮЧЕНИЯ, БАР	2,8
РАБОЧИЙ ДИАПАЗОН РЕГУЛИРОВАНИЯ ДАВЛЕНИЯ, БАР	1,0-5,6
МИНИМАЛЬНЫЙ ПЕРЕПАД ДАВЛЕНИЯ, БАР	1,0
ПРЕДВАРИТЕЛЬНОЕ ДАВЛЕНИЕ ВОЗДУШНОЙ ПОЛОСТИ, АТМ	1,5
НАПРЯЖЕНИЕ, В/Гц	220/50
МАКС. НАГРУЗКА, А	10
КОД	0-18-0755

БАК С НАСОСНОЙ СТАНЦИЕЙ

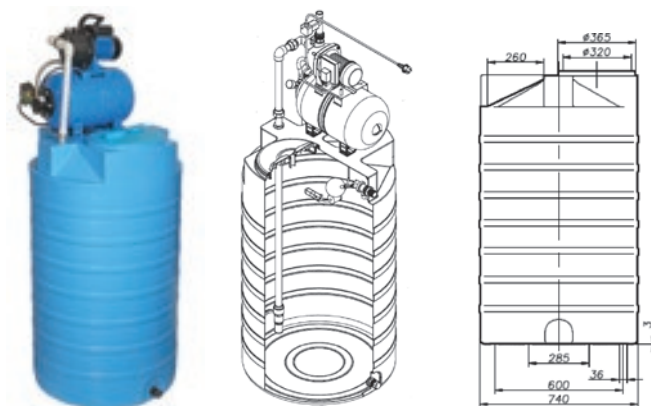

БАК 500 ЛИТРОВ

с автоматической насосной станцией АЖС-60С

ПРИСОЕДИНЕНИЕ	1"
НАПОР, м.в.ст.	35
ПРОИЗВОДИТЕЛЬНОСТЬ, л/мин	45
ЕМКОСТЬ МЕМБРАННОГО БАКА, л	24
ЕМКОСТЬ НАКОПИТЕЛЬНОГО БАКА, л	500
МАКСИМАЛЬНАЯ РАБОЧАЯ ТЕМПЕРАТУРА, °С	35
ПИТАНИЕ	220В, 50Гц
МОЩНОСТЬ, Вт	600
КОД	0-16-3031

ДИАГРАММЫ ХАРАКТЕРИСТИК ДЛЯ НАСОСОВ

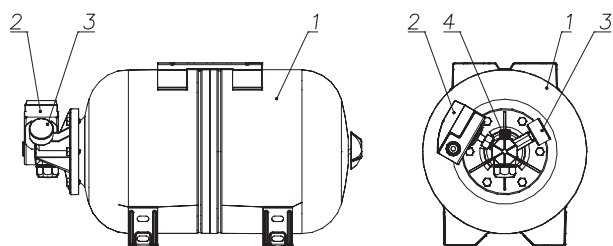
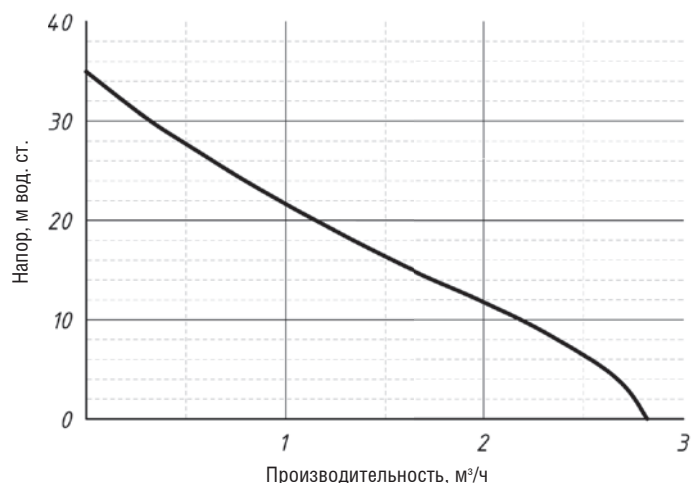

1. Мембранный расширительный бак для водоснабжения 24 л
2. Реле давления
3. Манометр
4. Присоединение к насосу
5. Пластиковый контрфланец
6. Заглушка с уплотнением
7. Комплект крепежа

РЕЛЕ ДАВЛЕНИЯ

Реле давления для управления насосными установками. 220 В, 50 Гц, 16 А. Монтажное присоединение 1/4". Рабочий диапазон давления 1,0–5,6 бар.



КОД	НАИМЕНОВАНИЕ
0-18-1155	Реле давления РД 6

БЛОК УПРАВЛЕНИЯ НАСОСОМ PS-02

Предназначен для управления насосами по заданному давлению включения. Встроенная защита насоса по «сухому ходу», отключение насоса при отсутствии расхода жидкости. Встроенные датчики давления и потока. Управление кнопочное.



КОД	НАИМЕНОВАНИЕ
0-18-1134	Автоматический блок управления насосом PS-02А

БЛОК УПРАВЛЕНИЯ НАСОСОМ

Блок управления насосом – предназначен для управления насосом Два режима управления: по давлению включения и выключения; по давлению включения и выключения при отсутствии расхода. Встроенные датчики давления и потока, ЖК-дисплей. Управление кнопочное.



КОД	НАИМЕНОВАНИЕ
0-18-1130	Блок управления насосом

БЛОК УПРАВЛЕНИЯ НАСОСОМ PS-01

Предназначен для управления насосами по заданному давлению включения. Встроенная защита насоса по «сухому ходу», отключение насоса при отсутствии расхода. Встроенный датчик потока. Управление с помощью регулировочного винта.



КОД	НАИМЕНОВАНИЕ
0-18-1132	Автоматический блок управления насосом PS-01А

ЧАСТОТНЫЕ ПРЕОБРАЗОВАТЕЛИ

Частотные преобразователи ТМ «Акватек все для воды» с выносным датчиком давления предназначены для управления насосами с асинхронными электродвигателями в системах водоснабжения и теплоснабжения. Возможность подключения двух и более блоков между собой. Блоки с индексом WF имеют встроенный модуль Wi-Fi.



МОДЕЛЬ	AF-1,5/220	AF-2,2/220 WF	AF-3/380 WF	AF-4/380 WF	AF-5,5/380 WF	AF-7,5/380 WF
КОД	0-18-1146	0-18-1148	0-18-1150	0-18-1144	0-18-1152	0-18-1154
ВХОДНОЕ НАПРЯЖЕНИЕ	1x220В, 50Гц	1x220В, 50Гц	3x380В, 50Гц	3x380В, 50Гц	3x380В, 50Гц	3x380В, 50Гц
ВЫХОДНОЕ НАПРЯЖЕНИЕ	1x220В	1x220В	3x380В	3x380В	3x380В	3x380В
МАКСИМАЛЬНАЯ МОЩНОСТЬ ЭЛЕКТРОДВИГАТЕЛЯ P1, кВт	1,5	2,2	3	4	5,5	7,5
МАКСИМАЛЬНЫЙ ТОК, А	10	13	6,5	8,5	13	16
ФУНКЦИЯ WI-FI		да	да	да	да	да
ДАТЧИК ДАВЛЕНИЯ	0-10бар, 4-20мА, 1/4" НР					

ЧАСТОТНЫЕ ПРЕОБРАЗОВАТЕЛИ

Блоки частотного преобразователя ТМ Акватек все для воды предназначены для поддержания заданного давления в системе водоснабжения путём изменения частоты вращения электродвигателя однофазных насосов.



КОД	НАИМЕНОВАНИЕ
0-18-1140	Блок частотного преобразователя насосами мощностью до 750Вт со встроенным датчиком давления 0-10бар и реле потока, 1x220В, 50Гц



КОД	НАИМЕНОВАНИЕ
0-18-1142	Блок частотного преобразователя насосами мощностью до 1500Вт в комплекте с датчиком давления 0-10бар, 1x220В, 50Гц

ПЯТИХОДОВОЕ СОЕДИНЕНИЕ

Штуцер для присоединения гидроаккумулятора 1", манометра 1/4" и реле давления 1/4" к напорной магистрали водопровода.



КОД	НАИМЕНОВАНИЕ
0-18-8000	Пятиходовое соединение удлиненное

МАНОМЕТР



КОД	НАИМЕНОВАНИЕ	ПОДКЛЮЧЕНИЕ	ХАРАКТЕРИСТИКА
0-18-1120	Манометр радиальный	1/4"	6 бар

ОГОЛОВОК СКВАЖИННЫЙ

Предназначен для установки на обсадную трубу наружным диаметром от 125 до 165 мм и предотвращения попадания грунтовых вод, мусора в скважину



КОД	НАИМЕНОВАНИЕ
0-18-4085	ОГС 125-165/32
0-18-4090	ОГС 90-110/32

ПЕРЕХОДНИК НАСОС-ТРУБА

Муфта для присоединения полиэтиленовой трубы к скважинному насосу.



КОД	НАИМЕНОВАНИЕ
0-18-7060	Переходник 32x1"
0-18-7070	Переходник 32x1 1/4"

ТРУБА ПЛАСТИКОВАЯ

Полиэтиленовая труба для напорного трубопровода холодного водоснабжения. Рабочее давление 10 бар.



КОД	НАИМЕНОВАНИЕ
0-18-7090	Труба пластиковая ПЭ100 32x2,4 SDR 13.6

УГОЛ ПНД

Угловое соединение для фиксации труб ПНД. Рабочее давление 10 бар.



КОД	НАИМЕНОВАНИЕ
0-18-7080	Угол ПНД 90 град.32 (зеленый)
0-18-7085	Угол ПНД 90 град.32 (синий)

КОМПЛЕКСНЫЕ РЕШЕНИЯ ОБВЯЗКИ СКВАЖИННОГО НАСОСА АКВАТЕК

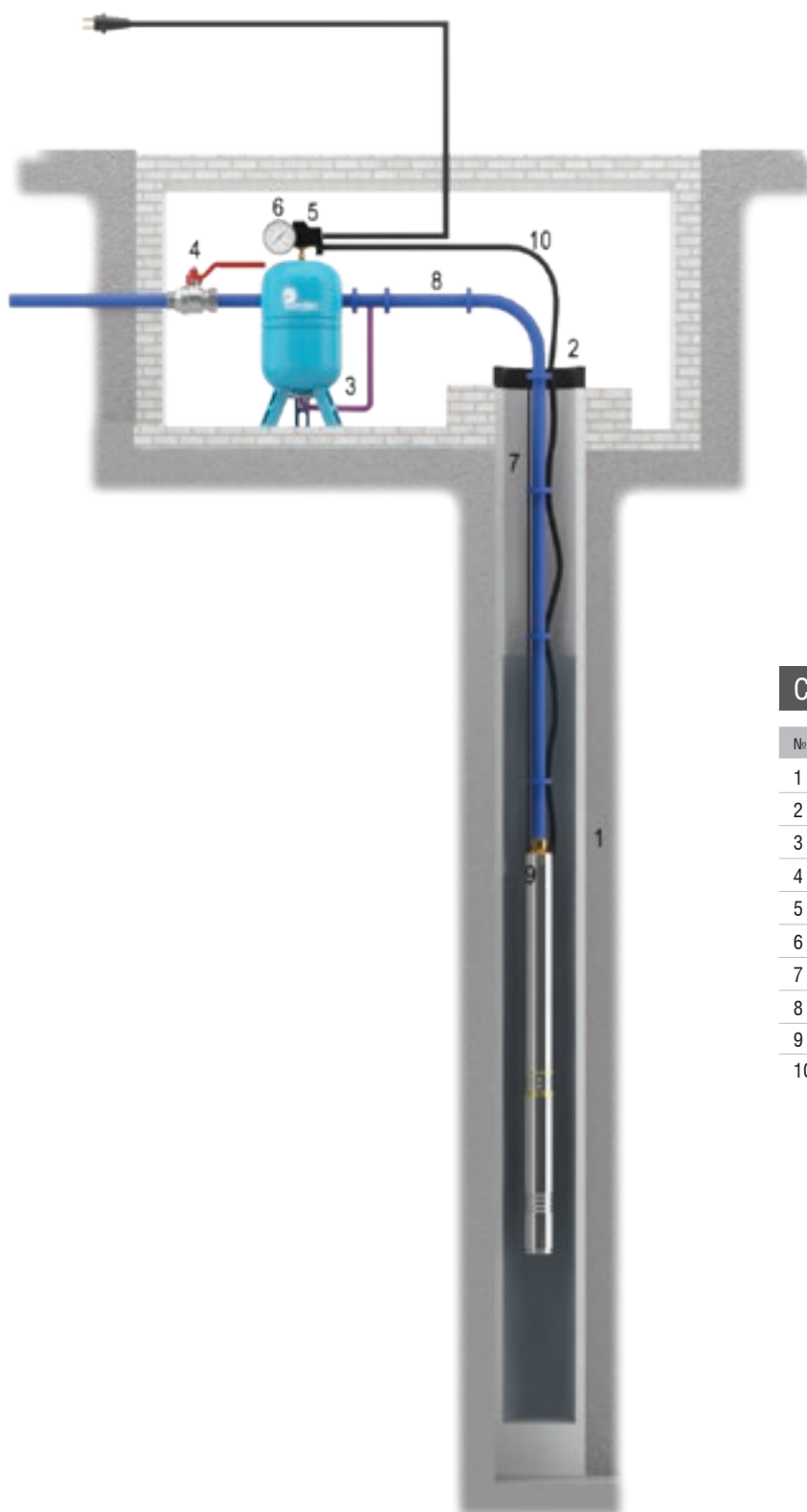

СПЕЦИФИКАЦИЯ

№	НАИМЕНОВАНИЕ
1	Насос скважинный Акватек SP
2	Оголовок скважинный
3	Бак мембранный
4	Кран шаровой
5	Реле давления
6	Манометр
7	Трос
8	Труба ПНД
9	Переходник насос-труба
10	Кабель электрический насоса

Схема обвязки скважинного насоса Акватек.

ЦЕНТРАЛЬНЫЙ ФЕДЕРАЛЬНЫЙ ОКРУГ

МОСКОВСКАЯ ОБЛАСТЬ	ООО "Центр водной техники" М.О., Красногорск, р.п. Нахабино, ул. Лагерная, д. 20 +7 (982) 910-69-78; +7 (985) 580-51-33
БРЯНСК	ИП Астапенко В.М. ул. Литейная 2а +7 (915) 531-23-03
ВЛАДИМИР	ИП Ивженко М.М. ул. Куйбышева, д.4 +7 (910) 775-50-01

СЕВЕРО-ЗАПАДНЫЙ ФЕДЕРАЛЬНЫЙ ОКРУГ

САНКТ-ПЕТЕРБУРГ	ИП Запша Ю.В. ул. Димитрова 15к1. +7 (961) 610-24-03
ПСКОВ	ООО "Аква Гео Сервис" ул. Гоголя, дом № 33, оф. 6 +7 (909) 573-44-44, +7 (8112) 290-447

ЧЕРНОЗЕМНЫЙ ФЕДЕРАЛЬНЫЙ ОКРУГ

БЕЛГОРОД	ИП Киктёв А.В. ул. Костюкова, д. 1; ул. Есенина д. 32Б +7 (980) 385-71-93
ВОРОНЕЖ	ООО "Теплосервис" ул. Моисеева, д. 61Б +7 (929) 006-11-11
ОРЕЛ	ИП Абрамов А.В. ул. Герцена, д.11 8 (4862) 490-290

ЮЖНЫЙ ФЕДЕРАЛЬНЫЙ ОКРУГ

АНАПА	ИП Малхасян А.А. Анапское шоссе, д. 87А +7 (800) 551-56-55
КУРГАНИНСК	ООО "Мастер Сервис" ул. Ленина, д. 45А +7 (918) 999-04-90, +7 (918) 413-72-73
ВОЛГОГРАД	ИП Чижикова Н.Я. ул. Днестровская, 12 +7 (905) 331-11-30

СЕВЕРО-КАВКАЗСКИЙ ФЕДЕРАЛЬНЫЙ ОКРУГ

ЕССЕНТУКИ	ИП Черкасова И.С. ул. Первомайская, д. 96 +7 (919) 735-89-25
-----------	--

СИБИРСКИЙ ФЕДЕРАЛЬНЫЙ ОКРУГ

ОМСК	ООО "Инженерный центр "Ай-тех" пр. К. Маркса, д. 41/17 +7 (3812) 21-59-21
------	---

УРАЛЬСКИЙ ФЕДЕРАЛЬНЫЙ ОКРУГ

ЕКАТЕРИНБУРГ	ИП Волков А.В. ул. Титова, д. 10 +7 (953) 603-44-94, +7 (343) 382-48-10
МАГНИТОГОРСК	ИП Машкин А.М. ул Уральская, д. 36 +7 (922) 721-60-90, +7 (951) 121-17-00
ТЮМЕНЬ	ИП Хазиева М.П. ул. 50 лет ВЛКС, 105, д.59 +7 (908) 868-82-09, 8 (3452) 600-280
ЧЕЛЯБИНСК	ООО "Афалина" Копейское шоссе, д. 50 к. 1 +7 (351) 729-92-90

ПРИВОЛЖСКИЙ ФЕДЕРАЛЬНЫЙ ОКРУГ

ЙОШКАР-ОЛА	ИП Таныгина Т.Г. Сернурский тракт, д. 20 +7 (927) 875-21-22
КИРОВ	Сервисный центр «БМС — Инструмент» ул. Карла Маркса, д. 18А +7 (964) 256-74-86
КАЗАНЬ	ООО "Торгово-Строительная компания "АкваСтрой" ул. Г. Тукая, д. 115, к. 1 +7 (843) 260-09-07
НИЖНИЙ НОВГОРОД	ИП Метелькова Л.Н. ул. Рябцева, 7Г +7 (831) 260-12-12
ОРЕНБУРГ	ИП Букатов О.В. ул. Транспортная д. 8, 1 этаж +7 (3532) 20-44-33 ИП Давыдов Ю.И. 67-Линия, д. 1 +7 (3532) 45-55-77 ООО "Инженерный центр "Н20" ул. Максима Горького, д. 39 +7 (3532) 90-10-14 ИП Нестеров А.П. пр. Братьев Коростелевых дом № 62 /1 +7 (953) 454-81-85
ОРСК	ИП Гудзь О.В. ул. Нефтянников, д. 6 8 (3537) 21-50-25, +7 (909) 603-16-41, +7 (909) 603-16-43
ПЕНЗА	ООО "Вечные трубы-Строй" ул. Калинина, д. 133 +7 (8412) 55-00-11
САРАНСК	ООО "Фитес" ул. Титова, д. 4, пом. 1 +7 (917) 994-8649; +7 (8342) 23-39-15 +7 (8342) 23-32-23; +7 (987) 565-01-83
КУЗНЕЦК	ИП Сармин И.И. Пензенской обл. ул. Правды 7 +7 (927) 394-1110
ПЕРМЬ	ИП Зайцев А.А. ул. Героев Хасана, д. 105, корп 71, оф. 1 +7 (342) 257-03-77; 8 (912) 985-48-28
САМАРА	ООО "Специалист" Заводское шоссе, 14, к. 5 +7 (846) 342-52-61
САРАТОВ	ИП Наконечных М.В. ул. Гвардейская, д.2А (8452) 53-13-61 ООО "ВИРАДО" г. Саратов, ул. Большая Горная, д. 288 8 (452) 47-74-77
БАЛАКОВО	ИП Тихонов А.В. ул. Мая, д. 75, кв. 56 8 (8453) 68-34-33
ТОЛЬЯТТИ	ООО "ПРОФИ+" ул. Спортивная, д. 16 +7 (8482) 36-27-03 ИП Ткачев А.Н. Фрунзе ул, дом № 15, кв.372 +7 (8482) 20-73-92, 20-83-22
ДИМИТРОВГРАД	ИП Шубин В.Н. Гоголя ул, дом № 28 +7 (84235) 7-26-98
УЛЬЯНОВСК	ООО "Современный сервис" ул. Металлистов, д. 16/7 +7 (8422) 73-29-19
УФА	ИП Поджилкин А.Е. ул. Рихарда Зорге, 76 +7 (917) 437-94-71
ИЖЕВСК	ИП Струков А.А. ул. Телегина дом 30 8 (3412) 222-499
ЧЕБОКСАРЫ	ИП Федоров Б.А. ул. Складской проезд, дом 6, корпус 6 +7 (927) 668-52-06

ИНТЕРНЕТ МАГАЗИН: WWW.TERMOCLUB.RU
ТЕЛЕФОН ДЛЯ СПРАВКИ: +7 (495) 992-69-89



АКВАТЕК
ВСЕ ДЛЯ ВОДЫ

ВЫБЕРИ СВОЮ ЕМКОСТЬ

ВЫДУВНЫЕ

PREMIUM

СИНИЙ

ЧЁРНЫЙ



РОТОФОРМОВОЧНЫЕ

ОПТИМА
с экструзией

СИНИЙ

ЧЁРНЫЙ



РОТОФОРМОВОЧНЫЕ

STANDARD
без экструзии

ЯРКО-СИНИЙ



* Наличие поплавка зависит от объема бака и его модели

Емкости для хранения питьевой воды и пищевых продуктов. Емкости изготовлены из пищевого, химическистойкого полиэтилена; комплектуются крышкой с дыхательным клапаном и комплектом штуцеров. Емкости объемом 1000, 1500 и 2000 л дополнительно укомплектованы поплавковым клапаном. Емкости изготовлены методом экструзионного раздува (выдувные) из полиэтилена высокой плотности.

ЕМКОСТИ ДЛЯ ВОДЫ ATV PREMIUM (ЧЕРНО-БЕЛЫЕ)



КОД	ОБЪЕМ, л	ГАБАРИТЫ, Д x Н мм	Ø ГОРЛОВИНЫ, Д-1 мм
0-16-1900	200	810x610	350
0-16-1910	500	810x1200	350
0-16-1920	750	810x1725	350
0-16-1930	1000	1300x975	350
0-16-1940	1500	1300x1335	350
0-16-1950	2000	1300x1780	350

ЕМКОСТИ ДЛЯ ВОДЫ ATV PREMIUM (СИНЕ-БЕЛЫЕ)



КОД	ОБЪЕМ, л	ГАБАРИТЫ, Д x Н мм	Ø ГОРЛОВИНЫ, Д-1 мм
0-16-2106	200	810x610	350
0-16-2126	500	810x1200	350
0-16-2146	750	810x1725	350
0-16-2150	1000	1300x975	350
0-16-2155	1500	1300x1335	350
0-16-2160	2000	1300x1780	350

ЕМКОСТИ ДЛЯ ВОДЫ COMBI PREMIUM (СИНЕ-БЕЛЫЕ)

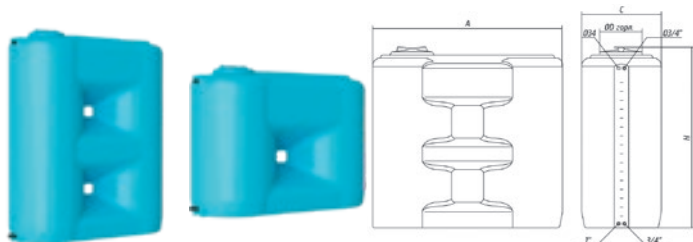

КОД	ОБЪЕМ, л	ГАБАРИТЫ, С x А x Н мм	Ø ГОРЛОВИНЫ, Д мм
0-16-2450	1100	750x1800x1290	350
0-16-2556	1500	750x1800x1690	350
0-16-2565	2000	750x1800x2090	350

ЕМКОСТИ ПЛАСТИКОВЫЕ | ДЛЯ ДИЗЕЛЬНОГО ТОПЛИВА PREMIUM

Для хранения дизельного топлива, жидкотекучих растворов, воды и химически агрессивных сред обеспечивающих химическую стойкость к материалу бака.

Баки изготовлены из полиэтилена высокой плотности методом экструзионного раздува (выдувные).

Комплектация: комплект резьбовых крышек-заглушек – 4 шт; прокладки резиновые МБС – 4 шт; заливная труба – 1 шт.

ЕМКОСТИ ДЛЯ ТОПЛИВА QUADRO PREMIUM

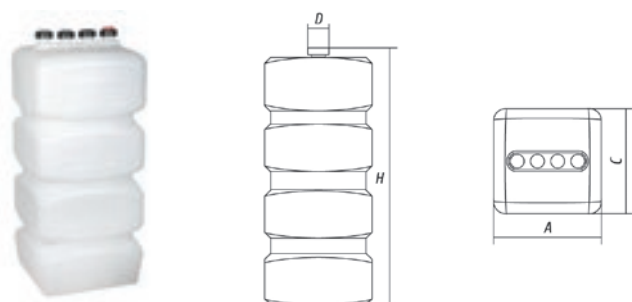

КОД	ОБЪЕМ, л	ГАБАРИТЫ, С x А x Н мм	Ø ГОРЛОВИНЫ, Д мм
1-12-0062	750	750x1690x750	100/70
1-12-0072	1000	750x2150x751	100/70

ЕМКОСТИ ДЛЯ ТОПЛИВА COMBI PREMIUM



КОД	ОБЪЕМ, л	ГАБАРИТЫ, С x А x Н мм	Ø ГОРЛОВИНЫ, Д мм
1-12-0073	1100	750x1800x1330	100/70
1-12-0075	1500	750x1800x1730	100/70
1-12-0078	2000	750x1800x2130	100/70

Емкости для хранения питьевой воды и пищевых продуктов. Емкости изготовлены из пищевого, химически стойкого полиэтилена; комплектуются крышкой с дыхательным клапаном, комплектом штуцеров. Емкости объемом 1000, 1500 и 2000 л дополнительно укомплектованы поплавковым клапаном. Емкости изготовлены методом ротационного формования из полиэтилена средней плотности. Узкие Емкости обозначены индексом "U".
 "МО" – производство Давыдово, "РСТ" – производство Ростов-на-Дону, "ЧЛБ" – производство Миасское

ЕМКОСТИ ДЛЯ ВОДЫ ATV ОПТИМА (ЧЕРНЫЕ)

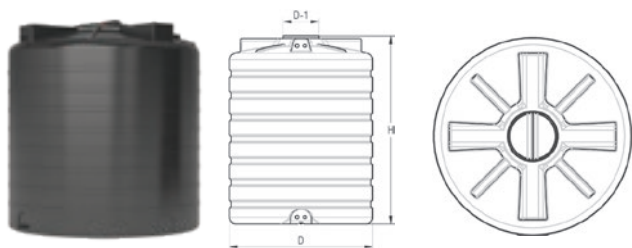

КОД МО	КОД РСТ	КОД ЧЛБ	ОБЪЕМ, л	ГАБАРИТЫ, Д x Н мм	Ø ГОРЛОВИНЫ, Д-1 мм
0-16-1500			100	520x570	350
0-16-1500	1-16-2500		100 б/отв	520x570	350
	1-16-2511	1-16-2411	200		350
0-16-1502	1-16-2546	1-16-2446	300	743x860	350
0-16-1503			400	743x1090	350
	1-16-2513	1-16-2413	500	740x1340	350
0-16-1506	1-16-2506		500 U	640x1805	350
	1-16-2515	1-16-2415	750	800x1705	350
	1-16-2516	1-16-2416	1000	1125x1180	350
	1-16-2518	1-16-2418	1500	1260x1420	450
	1-16-2520	1-16-2420	2000	1400x1550	450
0-16-1522	1-16-2522	1-16-2422	3000	1525x1870	450
0-16-1524	1-16-2524	1-16-2424	5000	1830x2150	450
2-16-2011			10000	2330x270	560

ЕМКОСТИ ДЛЯ ВОДЫ ATV ОПТИМА (СИНИЕ)

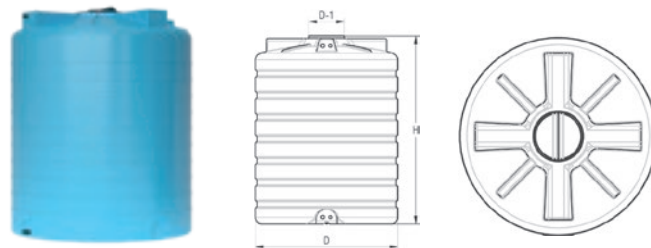

КОД МО	КОД РСТ	КОД ЧЛБ	ОБЪЕМ, л	ГАБАРИТЫ, Д x Н мм	Ø ГОРЛОВИНЫ, Д-1 мм
0-16-1545			100	570x520	350
0-16-1545	1-16-2545		100 б/отв	570x520	350
	1-16-2531	1-16-2431	200	740x610	350
0-16-1547	1-16-2548	1-16-2448	300	743x860	350
0-16-1549			400	743x1090	350
	1-16-2533	1-16-2433	500	740x1340	350
0-16-1505	1-16-2505	1-16-2429	500 U	640x1805	350
	1-16-2535	1-16-2435	750	800x1705	350
0-16-1556	1-16-2536	1-16-2436	1000	1125x1180	350
	1-16-2538	1-16-2438	1500	1260x1420	450
0-16-1560	1-16-2540	1-16-2440	2000	1400x1550	450
0-16-1562	1-16-2542	1-16-2442	3000	1525x1870	450
0-16-1564	1-16-2544	1-16-2444	5000	1830x2150	450
2-16-2111			10000	2330x270	560

ЕМКОСТИ ДЛЯ ВОДЫ ATQ ОПТИМА



КОД МО	КОД РСТ	ОБЪЕМ, л	ГАБАРИТЫ, С x А x Н мм	Ø ГОРЛОВИНЫ, Д мм
1-16-1000	1-16-2610	200 W	510x1220x437	350
1-16-1002	1-16-2611	200 B	510x1220x437	350
1-16-1004	1-16-2612	500 W	700x1220x775	350
1-16-1006	1-16-2613	500 B	700x1220x775	350
1-16-1008	1-16-2614	750 W	1010x1220x820	350
1-16-1010	1-16-2615	750 B	1010x1220x820	350

ЕМКОСТИ ДЛЯ ВОДЫ QUADRO ОПТИМА (СИНИЕ)

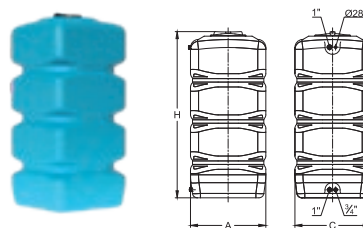

КОД МО	КОД РСТ	КОД ЧЛБ	ОБЪЕМ, л	ГАБАРИТЫ, С x А x Н мм	Ø ГОРЛОВИНЫ, Д мм
0-16-2250	1-16-2600	1-16-2730	750	750x720x1700	350
0-16-2252	1-16-2602	1-16-2734	1000	780x750x1960	350
	1-16-2630		1000 S б/отв	780x750x1960	350

ЕМКОСТИ ДЛЯ ВОДЫ COMBI ОПТИМА (СИНИЕ)

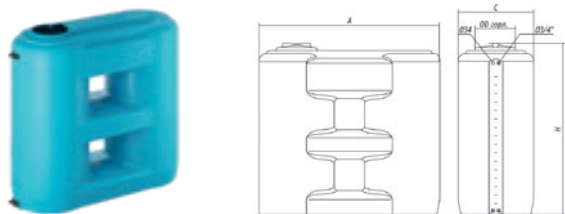

КОД МО	КОД РСТ	КОД ЧЛБ	ОБЪЕМ, л	ГАБАРИТЫ, С x А x Н мм	Ø ГОРЛОВИНЫ, Д мм
0-16-2449	1-16-2689		500	530x1400x1140	350
	1-16-2690	1-16-2472	1100	750x1820x1340	350
	1-16-2700	1-16-2474	1500	750x1800x1705	350
1-16-2200		1-16-2476	2000	750x1800x2090	350

ЕМКОСТИ для ВОДЫ АТН ОРТИМА (ЧЕРНЫЕ)

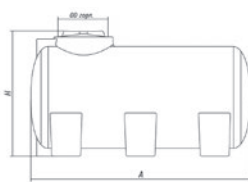

КОД МО	КОД РСТ	КОД ЧЛБ	ОБЪЕМ, л	ГАБАРИТЫ, С x А x Н мм	Ø ГОРЛОВИНЫ, D мм
0-16-0012	1-16-2549	1-16-0052	200	575x970x620	350
2-16-2218	2-16-2566		350	637x1193x703	350
0-16-2200	1-16-2550		500	740x1500x810	350
0-16-2205	1-16-2552		1000	940x1760x1065	350
0-16-2210	1-16-2554		1500	1155x1630x1295	350
	1-16-2568		3000	1394x2151x1550	450

ЕМКОСТИ для ВОДЫ АТН ОРТИМА (СИНИЕ)

КОД МО	КОД РСТ	КОД ЧЛБ	ОБЪЕМ, л	ГАБАРИТЫ, С x А x Н мм	Ø ГОРЛОВИНЫ, D мм
0-16-0014	1-16-2555	1-16-0054	200	575x970x620	350
2-16-2180	2-16-2564		350	637x1193x703	350
0-16-2221	1-16-2556		500	740x1500x810	350
0-16-2231	1-16-2558		1000	940x1760x1065	350
0-16-2241	1-16-2560		1500	1155x1630x1295	350
	1-16-2562		3000	1394x2151x1550	450

ЕМКОСТИ для ВОДЫ АТР ОРТИМА (СИНИЕ)

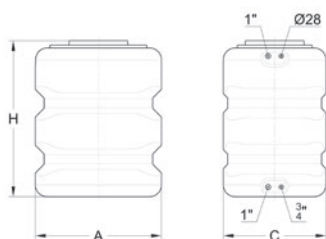

АТР 500

КОД МО	КОД РСТ	КОД ЧЛБ	ОБЪЕМ, л	ГАБАРИТЫ, С x А x Н мм	Ø ГОРЛОВИНЫ, D мм
0-16-2430	1-16-2570	1-16-2450	500	700x860x1100	350
		1-16-2480	500 S	700x860x1100	350

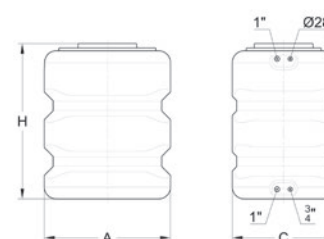

АТР 800, АТР 1000

КОД МО	КОД РСТ	КОД ЧЛБ	ОБЪЕМ, л	ГАБАРИТЫ, С x А x Н мм	Ø ГОРЛОВИНЫ, D мм
0-16-2435			800	720x1070x1400	350
0-16-2440	1-16-2575	1-16-2455	1000	720x1290x1400	350
	1-16-2576		2000	740x2100x1570	350

ЕМКОСТИ ПЛАСТИКОВЫЕ | для ДИЗЕЛЬНОГО ТОПЛИВА ОРТИМА

Для хранения дизельного топлива, жидкотекучих растворов, воды и химически агрессивных сред обеспечивающих химическую стойкость к материалу бака.
Комплектация: комплект резьбовых крышек-заглушек – 4 шт; прокладки резиновые МБС – 4 шт; заливная труба – 1 шт.

ЕМКОСТИ для ТОПЛИВА QUADRO

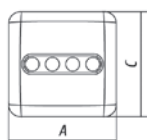
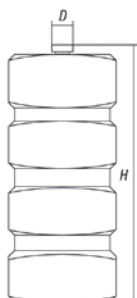

КОД ЧЛБ	ОБЪЕМ, л	ГАБАРИТЫ, Ш x Д x В мм	Ø ГОРЛОВИНЫ, D мм
1-12-0140	750	750x1670x750	100/70
1-12-0144	1000	750x2180x750	100/70

ЕМКОСТИ для ТОПЛИВА COMBI

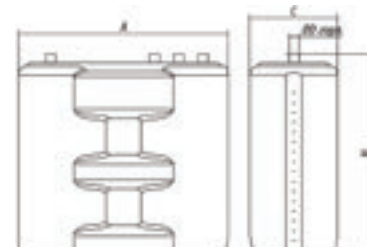

КОД МО	КОД РСТ	КОД ЧЛБ	ОБЪЕМ, л	ГАБАРИТЫ, С x А x Н мм	Ø ГОРЛОВИНЫ, D мм
1-12-0079			1100	715x1670x1360	100/70
		1-12-0110	1100	750x1800x1330	100/70
		1-12-0160	1500	750x1800x1730	100/70
		1-12-0130	2000	750x1800x2130	100/70

Емкости для хранения питьевой воды и пищевых продуктов. Емкости изготовлены из пищевого, химическистойкого полиэтилена методом ротационного формования. Комплекуются крышкой с дыхательным клапаном. Без отверстий и без штуцеров.

"МО" – производство Давыдово, "РСТ" – производство Ростов-на-Дону, "ЧЛБ" – производство Миасское

ЕМКОСТИ ДЛЯ ВОДЫ ATV STANDARD

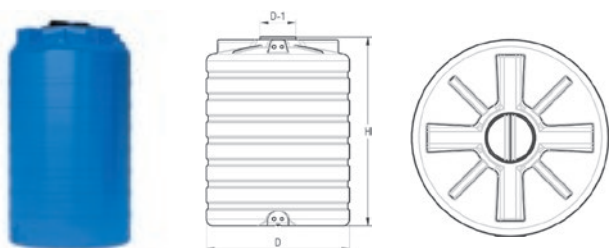

КОД МО	КОД РСТ	КОД ЧЛБ	ОБЪЕМ, л	ГАБАРИТЫ, Д x Н мм	Ø ГОРЛОВИНЫ, Д-1 мм
	1-16-2620	1-16-2461	200	740x610	350
		1-16-2460	200 с отв	740x610	350
	1-16-2632	1-16-2721	500	740x134	350
		1-16-2720	500 с отв	740x134	350
	1-16-2622	1-16-2463	500 U	640x1805	350
		1-16-2462	500 U с отв	640x1805	350
	1-16-2624	1-16-2465	750	800x1705	350
		1-16-2464	750 с отв	800x1705	350
0-16-1570	1-16-2626	1-16-2467	1000	1125x1180	350
		1-16-2466	1000 с отв	1125x1180	350
		1-16-2439	1500	1260x1420	350
0-16-1561	2-16-0039	1-16-2441	2000	1400x4550	350
	2-16-0041		3000	1525x1870	350
0-16-1566	2-16-0043		5000	1830x2150	350

ЕМКОСТИ ДЛЯ ВОДЫ ATH STANDARD

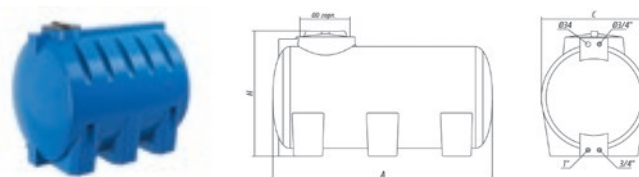

КОД МО	КОД РСТ	КОД ЧЛБ	ОБЪЕМ, л	ГАБАРИТЫ, Д x Н мм	Ø ГОРЛОВИНЫ, Д-1 мм
	1-16-2563		3000	1394x2151x1550	450

ЕМКОСТИ ДЛЯ ВОДЫ COMBI STANDARD

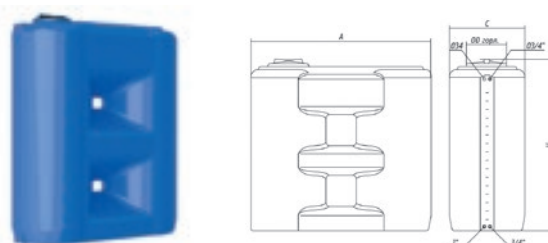

КОД МО	КОД РСТ	КОД ЧЛБ	ОБЪЕМ, л	ГАБАРИТЫ, Д x Н мм	Ø ГОРЛОВИНЫ, Д-1 мм
		1-16-2475	1500	750x1800x1705	350
1-16-2202		1-16-2478	2000	750x1800x2090	350

ЕМКОСТИ ДЛЯ ВОДЫ ATP STANDARD

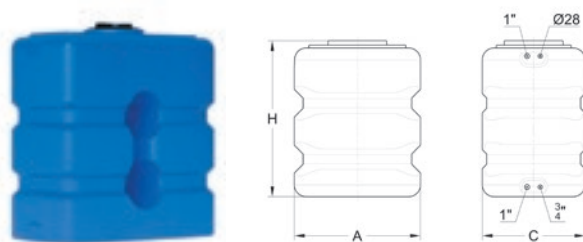

КОД МО	КОД РСТ	КОД ЧЛБ	ОБЪЕМ, л	ГАБАРИТЫ, Д x Н мм	Ø ГОРЛОВИНЫ, Д-1 мм
0-16-2432		1-16-2481	500	700x860x1100	350
		1-16-2480	500 с отв	700x860x1100	350
0-16-2437			800	700x1070x1400	350
0-16-2442	1-16-2634	1-16-2485	1000	720x1290x1400	350
		1-16-2484	1000 с отв	720x1290x1400	350

ЕМКОСТИ ДЛЯ ВОДЫ QUADRO STANDARD

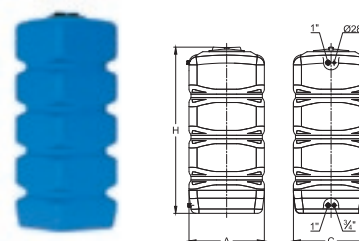

КОД МО	КОД РСТ	КОД ЧЛБ	ОБЪЕМ, л	ГАБАРИТЫ, Д x Н мм	Ø ГОРЛОВИНЫ, Д-1 мм
0-16-2251	1-16-2628		750	750x700x1700	350
0-16-2253	1-16-2630		1000	780x800x1960	350

БАК ДЛЯ ДУША (ЧЕРНЫЙ)

Бак для душа предназначен для организации летнего душа. В конструкции емкости предусмотрена возможность ее установки на каркас.

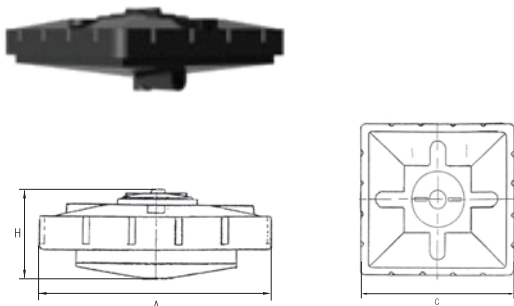

КОД МО	КОД РСТ	КОД ЧЛБ	ОБЪЕМ, л	ГАБАРИТЫ, А x С x Н мм	Ø ГОРЛОВИНЫ, D мм
0-16-2590	1-16-2578		120	950x950x305	350
0-16-2602			240	950x950x440	350
	1-16-2580	1-16-2490	240 без выхода под ТЭН	950x950x440	350
0-16-2600			240	1100x1100x380	350
0-16-2634			120 с подогревом	950x950x305	350
0-16-2630			240 с подогревом	950x950x440	350
0-16-2632			240 с подогревом	1100x1100x380	350

КРЫШКА ЕМКОСТИ

Для емкости ATV 100-1000, АТН, АТР, АТQ, Combi, Quadro. В крышке расположен дыхательный клапан для поддержания атмосферного давления воздуха в баке при наполнении или опорожнении емкости. Крышка закручивается по резьбе в горловину бака.



КОД	НАИМЕНОВАНИЕ
0-16-3110	Крышка для баков D355 мм черная с красным клапаном

ПОПЛАВКОВЫЙ КЛАПАН

Механическое запирающее устройство для автоматического прекращения подачи воды в емкость при достижении определенного уровня. Клапан устанавливается внутри емкости. Максимальное давление 6 бар, минимальное давление 0,6 бар, присоединение G 1"



КОД	НАИМЕНОВАНИЕ
0-16-3065	Поплавковый клапан 1"

ШТУЦЕРЫ К БАКАМ ДЛЯ ВОДЫ



КОД	НАИМЕНОВАНИЕ
0-16-3070	Комплект для подключения пластиковых баков 3/4"
0-16-3080	Комплект для подключения пластиковых баков 1"

ПОПЛАВКОВЫЙ ВЫКЛЮЧАТЕЛЬ

Электрический выключатель поплавкового типа для автоматического включения или отключения электрического насоса. Может работать на включение насоса при опорожнении емкости или на отключение насоса при заполнении емкости. Напряжение 230 В, рабочий ток 10 А.



КОД	НАИМЕНОВАНИЕ
0-16-3010	Выключатель уровня MINIMATIC/C 10A (компл.)

УНИВЕРСАЛЬНЫЙ ПАКЕТ СИСТЕМЫ ПОДАЧИ ТОПЛИВА (ФИКС-ПАКЕТ)

Для забора дизельного топлива из батареи до 5 топливных емкостей
Присоединение к емкости – под накидную гайку крышки-заглушки.
Присоединение топливопровода наружная резьба G 3/8".
Максимальный расход 30 л/час.

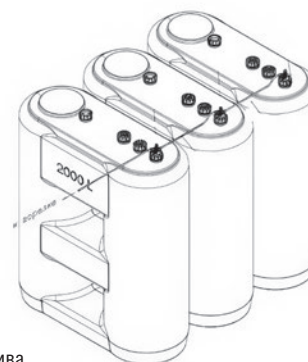
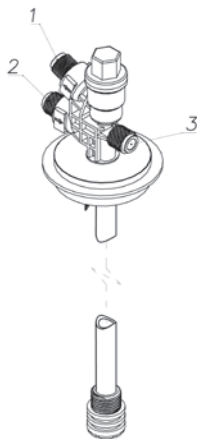

- штуцер забора топлива
- штуцер возврата топлива
- штуцер для присоединения дополнительного бака.

КОД	НАИМЕНОВАНИЕ
1-12-0510	Фикспакет универсальный 750-2000 л

КЕССОН

Предназначен для защиты скважины от грунтовых и паводковых вод, а так же для размещения оборудования водяных скважин и его обслуживания. Можно размещать в грунтах любого типа.

Укомплектован крышкой горловины, лестницей, резиновой манжетой и капроновой лентой для якорения. Герметичен, не требует дополнительной гидроизоляции. Для скважинных труб диаметром 125-133 мм.

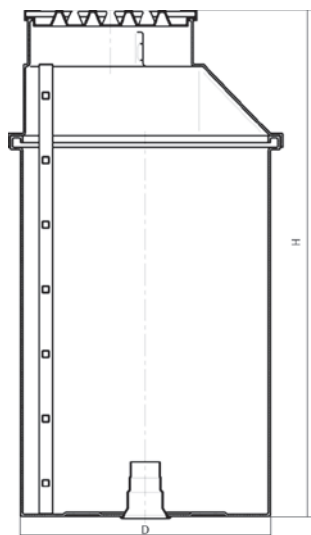

КЕССОН 1,5 м³

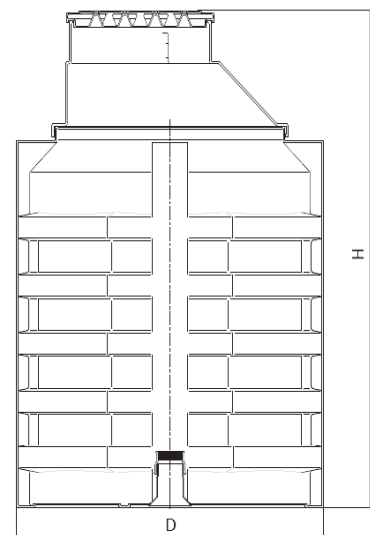

КЕССОН 3 м³

КОД	МОДЕЛЬ	ОБЪЕМ, л	ГАБАРИТЫ, D x H мм
1-20-1300	Кессон 1,5 м³	1500	1100x2150
1-20-1400	Кессон 3 м³	3000	1600x2405

Кессон не требует специального технического обслуживания.

Транспортировка кессона допускается всеми видами транспорта, в соответствии с правилами перевозок грузов.

Монтаж кессона производится одновременно с прокладкой подводящих труб и осуществляется в следующей последовательности:

1. разбивка трассы траншей, опорных сетей линий емкости, защита котлованов от попадания ливневых вод, установка инвентарных ограждений котлована;
2. разработка траншеи и котлована;
3. подготовка котлована под кессон;
4. монтаж емкости и укладка труб и соединение их между собой;
5. монтаж оборудования скважины и кессона;
6. установка крышки на смотровой люк;
7. обратная засыпка пазух котлована и траншей с утеплением перекрытий емкости и труб, планировка площадки вокруг крышки кессона с устройством отмостки или без нее.

Перед монтажом кессона рекомендуется выяснить геологические и гидрогеологические особенности объекта (тип грунта, наличие грунтовых вод, их уровень).

Монтаж кессона производится при температуре воздуха не ниже +5 °С.

Установки АКВАТЕК локальное очистное сооружение предназначены для глубокой биологической очистки хозяйственно-бытовых сточных вод, формируемых на территории коттеджей, загородных домов и дач при отсутствии возможности подключения объекта к централизованной системе канализации.

Корпус установок выполнен из высокопрочного полиэтилена с толщиной стенки 8-10 мм. Технология производства, ротационное формование, обеспечивает бесшовную конструкцию усиленную ребрами жесткости.

Установки полностью укомплектованы и готовы к монтажу. Способны работать как при круглогодичной, так и при сезонной эксплуатации.

ТЕХНОЛОГИЧЕСКИЙ ПРОЦЕСС ОЧИСТКИ СТОКОВ

В основе конструктивного оформления лежит модульный принцип, в соответствии с которым предусматривается последовательное размещение блоков отстаивания, аэрации и обеззараживания. Поступление и циркуляция стоков происходит в самотечном режиме. Применение труб диаметром 110 мм предотвращает засорение системы при случайном попадании посторонних предметов в канализацию.

1 СТАДИЯ – МЕХАНИЧЕСКАЯ ОЧИСТКА. На первом этапе происходит многоступенчатая механическая очистка стоков. По подводящему патрубку сточные воды самотеком направляются в приемную камеру установки, где под

действием силы тяжести оседает большая часть механических включений. Осадок подвергается медленному процессу анаэробного брожения, в результате которого происходит его разложение с образованием более простых растворимых в воде соединений и нерастворимого минерализованного осадка, который в последующем удаляется ассенизационной техникой. Частично осветленные стоки перетекают в последующие камеры отстаивания, где процесс повторяется, что увеличивает общую эффективность механической очистки.

2 СТАДИЯ – АЭРОБНАЯ БИОЛОГИЧЕСКАЯ ОЧИСТКА. Прошедшие анаэробное сбраживание и лишенные механических примесей стоки перетекают в секцию аэрации (азротенк), где проводится аэробная биологическая очистка. Активный ил, находящийся в камере, представляет собой сообщество специально подобранных микроорганизмов, способных в присутствии кислорода разлагать загрязняющие вещества в процессе своей жизнедеятельности. Для насыщения воды кислородом воздуха в камере предусмотрена система аэрации. Наличие сепаратора препятствует уносу хлопьев активного ила из системы.

3 СТАДИЯ – ОБЕЗЗАРАЖИВАНИЕ. На выходе из азротатора очищенная вода вступает в контакт с хлорсодержащим препаратом с целью дезинфекции. Применяемая технология наиболее полно отвечает требованиям глубокой биологической очистки бытовых сточных вод до санитарных норм, допустимых при сбросе на рельеф.

ЛОКАЛЬНЫЕ ОЧИСТНЫЕ СООРУЖЕНИЯ

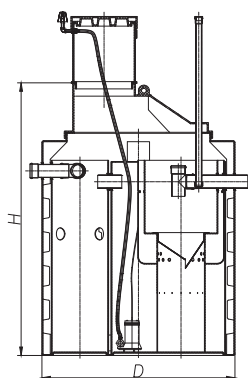

5M

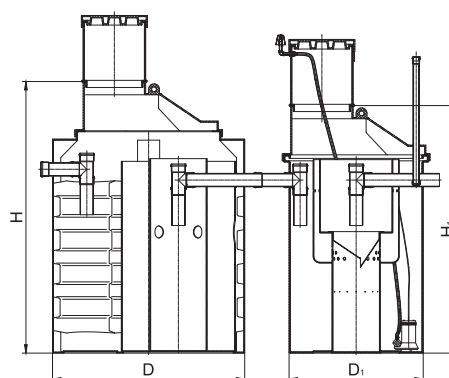

5, 8

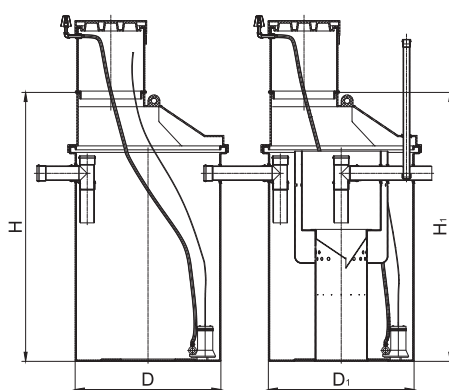

8A

15

	5M	5	8	8A	15
КОД	0-23-0001	1-23-0011	1-23-0021	2-23-0003	2-23-0002
ПРОИЗВОДИТЕЛЬНОСТЬ, м³/сут	1,2	1,2	2,0	2,5	3,75
КОЛ-ВО ПРОЖИВАЮЩИХ, чел.	1-5	1-5	4-8	6-10	8-15
ВЕЛИЧИНА ЗАЛПОВОГО СБРОСА	250	700	700	500	850
ЕМКОСТЬ 3 м³ (D=1525, H=2275)	1 шт	1 шт	1 шт	–	1 шт
ЕМКОСТЬ 1,5 м³ (D=1205, H=1980)	–	1 шт	1 шт	2 шт	1 шт
МАССА, кг	230	310	310	220	300
ПОТРЕБЛЯЕМАЯ МОЩН., кВт/ч	0,35	0,35	0,50	1,25	1,25
ПИТАНИЕ	220 В, 50 Гц				

РАСПРЕДЕЛИТЕЛЬНЫЙ КОЛОДЕЦ

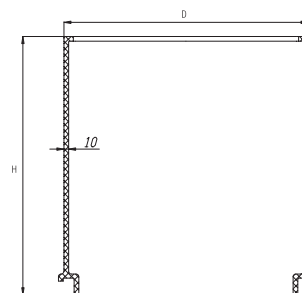
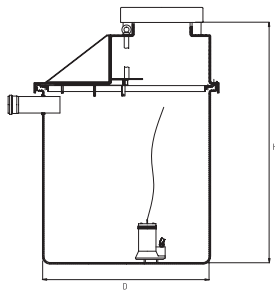

	КОЛОДЕЦ	УДЛИНИТЕЛЬНОЕ КОЛЬЦО ГОРЛОВИНЫ	
КОД	0-23-0070	0-23-0208	0-23-0210
ГАБАРИТНЫЕ РАЗМЕРЫ (D ДИАМЕТР x H ВЫСОТА), мм	1205 x 1620	500 x 300	500 x 500
МАССА, кг	77	5	8
ПОТРЕБЛЯЕМАЯ МОЩНОСТЬ, кВт/ч	0.4	-	-
ПИТАНИЕ	220 В	-	-

ЕМКОСТЬ ПОД СЕПТИК

Емкость под септик для накопления и механической очистки хозяйственно-бытовых стоков. Комплектуется крышкой.

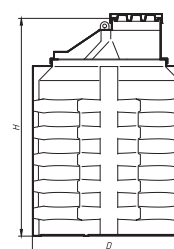
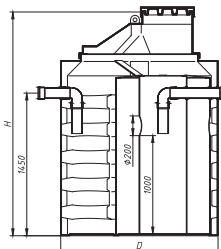

	СТАНДАРТНОЕ ИСПОЛНЕНИЕ	БЕЗ ПАТРУБКОВ И ПЕРЕГОРОДОК
КОД	1-23-0050	1-23-0060
ОБЪЕМ, л	3000	3000
ВХОДНОЙ И ВЫХОДНОЙ ПАТРУБОК, ПЕРЕГОРОДКИ	Комплектуется	Не комплектуется
МАССА, кг	188	152
ГАБАРИТНЫЕ РАЗМЕРЫ, D x H, мм	1600x2275	1600x2275

ЕМКОСТЬ СЕРИИ AQUASTORE

Емкость для накопления хозяйственно-бытовых стоков. Комплектуется крышкой и удлинительной горловиной.

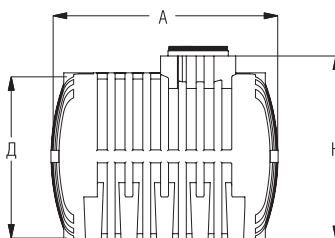

КОД	ОБЪЕМ, л	ГАБАРИТЫ, А x H x D мм	Ø ГОРЛОВИНЫ, D мм
1-23-0040	5000	2270x2130x1700	500

КОМПЛЕКТУЮЩИЕ К ЛОКАЛЬНЫМ ОЧИСТНЫМ СООРУЖЕНИЯМ



КОД	НАИМЕНОВАНИЕ
0-23-0105	Биоактиваторы «Биосепт», 600гр (24 пакета по 25 гр)
0-23-0108	Препарат хлорсодержащий (таблетки 20г), кг
0-23-0110	Препарат хлорсодержащий (таблетки 200г), кг

НОВИНКА!

КАРТРИДЖИ С ХАРАКТЕРОМ



Подробнее
о картриджах
АКВАТЕК

АКВАТЕК ПРЕМИУМ

КАРТРИДЖ МЕХАНИЧЕСКОЙ ОЧИСТКИ



ВИХРЕВАЯ ФИЛЬТРАЦИЯ

Инновационная
технология



СИЛЬНЕЕ НАПОР ИЗ КРАНА

Производительность
+15%

ЭКОНОМИЯ НА ЗАМЕНЕ

Ресурс картриджа +25%

КАЧЕСТВО ФИЛЬТРАЦИИ ВЫШЕ

Форма создаёт турбулентность потока

СОЗНАТЕЛЬНЫЙ ВЫБОР

Дольше служит, меньше мусора



АКВАТЕК
все для воды

БОЛЕЕ
20 ЛЕТ
НА РЫНКЕ

ФИЛЬТР МАГИСТРАЛЬНЫЙ



FMC, AT-FMC FMB, AT-FMB FMR FMCS

НАЗНАЧЕНИЕ	Фильтр магистральный предназначен для фильтрации холодной и горячей воды. Компактен и удобен для установки
ОПИСАНИЕ	Магистральный фильтр Серии FMC, FMCS, FMB (производство Россия), AT-FMC, AT-FMB (производство Китай) – для холодной воды, серия FMR (производство Россия) – для горячей воды. Мах рабочее давление – 6 бар Диапазон раб. температур для FMR – +2...+60 °С Диапазон раб. температур для FMC, FMCS, FMB, AT-FMC, AT-FMB – +2...+35 °С

КОД	МОДЕЛЬ	ПРИСОЕД.	КОД	МОДЕЛЬ	ПРИСОЕД.
0-25-2802	FMC12	1/2	0-25-2700	AT-FMB12	1/2
0-25-2805	FMC34	3/4	0-25-2710	AT-FMB34	3/4
0-25-2812	FMB12	1/2	0-25-2720	AT-FMB1	1
0-25-2815	FMB34	3/4	0-25-2752	FMCS12	1/2
0-25-2832	FMR12	1/2	0-25-2754	FMCS34	3/4
0-25-2835	FMR34	3/4	0-25-2756	FMCS1	1

КОМПЛЕКТУЮЩИЕ К ПЛАСТИКОВЫМ ФИЛЬТРАМ

КОД	НАИМЕНОВАНИЕ
0-25-4695	Ключ для фильтра 10" FXKSL
0-25-4710	Кронштейн FXBR1P

ДВОЙНЫЕ И ТРОЙНЫЕ СИСТЕМЫ ДООЧИСТКИ ПИТЬЕВОЙ ВОДЫ



НАЗНАЧЕНИЕ	Бытовые фильтры под кухонную мойку применяются для очистки в тех случаях, если она сильно загрязнена
ОПИСАНИЕ	Бытовые фильтры состоят из двух или трех, последовательно соединенных между собой картриджных фильтров. Максимальное рабочее давление – 6 бар Диапазон температур – +2...+45 °С Максимальные потоки – 5 л/мин

КОД	МОДЕЛЬ	КОЛ-ВО СТУПЕНЕЙ
0-25-3245	FDW 300	3
0-25-3247	FDWD 300	3

СМЕННЫЕ КАРТРИДЖИ ДЛЯ ДВОЙНЫХ И ТРОЙНЫХ СИСТЕМ ДООЧИСТКИ ПИТЬЕВОЙ ВОДЫ

PP20M	Картридж для механической очистки из вспененного полипропилена. Степень фильтрации – 20,0 мкм
BL	Картридж из прессованного угольного блока. Имеет улучшенные показатели по очистке воды от хлора. Степень фильтрации – 10,0 мкм
ST	Картридж с наполнителем из ионообменной смолы. Предназначен для умягчения воды

КОД	НАИМЕНОВАНИЕ	ПРИМЕНЯЕМЫЙ ФИЛЬТР
0-25-9004	Вспененный полипропилен 20 мкм	FDW 300
0-25-5665	Прессованный уголь	FDW 300
0-25-5675	Ионообменная смола	FDW 300
0-25-5670	Гранулированный уголь	FDWD 300

КАРТРИДЖНЫЕ ФИЛЬТРЫ ТОНКОЙ ОЧИСТКИ BIG BLUE



НАЗНАЧЕНИЕ	Очистка больших потоков воды.
ОПИСАНИЕ	Корпус фильтра изготовлен из упроченного полипропилена. Приспособлен для настенного монтажа. Оснащен клапаном сброса избыточного давления. Колба длиной 10 или 20 дюймов. В комплекте: для серии FH – ключ, кронштейн; для серии NW – латунные резьбовые вставки, ключ, кронштейн, манометр. Максимальное рабочее давление – до 8 бар Диапазон температур – +2...+45 °С Максимальные потоки – 57-76 л/мин

КОД	МОДЕЛЬ	ПРОИЗВОДИТЕЛЬНОСТЬ, м³/ч	ПОРТЫ
0-25-3060	Корпус FH 10 BB-C	3,4	1"
0-25-3160	Корпус FH 10 BB-BM	3,4	1"
0-25-3062	Корпус FH 20 BB-C	4,6	1"
0-25-3162	Корпус FH 20 BB-BM	4,6	1"
0-25-3041	Корпус FH 10 BB	3,4	1"
0-25-3051	Корпус FH 20 BB	4,6	1"

ФИЛЬТР ДИСКОВЫЙ Y-ОБРАЗНЫЙ NF 130 МКМ



КОД	НАИМЕНОВАНИЕ
0-25-2970	Фильтр Дисковый Y-образный Акватек AT-FD- 3/4" (120 мкм)
0-25-2972	Фильтр Дисковый Y-образный Акватек AT-FD- 1" (120 мкм)
0-25-2974	Фильтр Дисковый Y-образный Акватек AT-FD- 1 1/4"
0-25-2976	Фильтр Дисковый Y-образный Акватек AT-FD- 1 1/2"
0-25-2978	Фильтр Сетчатый Y-образный Акватек AT-FS- 3/4"
0-25-2980	Фильтр Сетчатый Y-образный Акватек AT-FS- 1"
0-25-2982	Фильтр Сетчатый Y-образный Акватек AT-FS- 1 1/4"
0-25-2984	Фильтр Сетчатый Y-образный Акватек AT-FS- 1 1/2"

ОБРАТНООСМОТИЧЕСКИЕ СИСТЕМЫ ДООЧИСТКИ ПИТЬЕВОЙ ВОДЫ



НАЗНАЧЕНИЕ	Для доочистки питьевой воды
ОПИСАНИЕ	Многоступенчатая система подготовки питьевой воды с использованием технологии обратного осмоса. Накопительный бак фильтрованной воды емкостью 12 л. В комплекте кран для врезки в мойку
ПРИНЦИП ДЕЙСТВИЯ	<p>Вода проходит через префильтры, защищающие обратноосмотическую мембрану от механических и химических нагрузок, продавливается через полупроницаемую мембрану и поступает в специальный накопительный бак. Обработанная вода через постфильтр поступает к потребителю. Постфильтр служит дополнительной гарантией чистоты полученной питьевой воды.</p> <p>Рабочее давление 2,8-6,0 бар Диапазон рабочих температур – +2...+40 °С</p>

КОД	МОДЕЛЬ	ПРОИЗВОДИТЕЛЬНОСТЬ л/сут.	КОЛ-ВО СТЕПЕНЕЙ ОЧИСТКИ
0-25-3285	RO-5.2	190-250	5
0-25-3290	RO-5.2M с минерализатором	190-250	5
0-25-3295	RO-5.2PW с насосом-повысителем	250-330	5

КОМПЛЕКТУЮЩИЕ ДЛЯ ОБРАТНООСМОТИЧЕСКИХ СИСТЕМ

ПРЕДВАРИТЕЛЬНАЯ ОЧИСТКА ВОДЫ (ДЛЯ ВСЕХ МОДЕЛЕЙ)

КОД	НАИМЕНОВАНИЕ	ПРИМЕЧАНИЕ
0-25-9004	Картридж из вспененного полипропилена АКВАТЕК GRADIENT+ 10" SL 20 мкм	(1 ступень)
0-25-5670	Гранулированный уголь	(2 ступень)
0-25-5665	Прессованный уголь	(3 ступень)

МЕМБРАННЫЕ ЭЛЕМЕНТЫ И ДОПОЛНИТЕЛЬНЫЕ ФИЛЬТРЫ

КОД	НАИМЕНОВАНИЕ	ПРИМЕЧАНИЕ
0-25-5260	Мембрана обратноосмотическая Акватек 75 GPD	(для моделей RO 5.2 RO 5.2M)
0-25-5270	Мембрана обратноосмотическая Акватек 100 GPD	(для модели RO- 5.2PW)
0-25-5700	Постфильтр угольный	(для всех моделей)
0-25-5710	Минерализатор	(для модели RO 5.2M)

ОБЕЗЗАРАЖИВАТЕЛИ УЛЬТРАФИОЛЕТОВЫЕ



НАЗНАЧЕНИЕ	Для обеззараживания воды ультрафиолетовым облучением с длиной волны 250-260 нм
ОПИСАНИЕ	Кварцевая лампа в корпусе из нержавеющей стали
ПРИНЦИП ДЕЙСТВИЯ	<p>Вода поступает через нижний порт ультрафиолетовой реакционной камеры и протекает вокруг мощной ртутной лампы, термически защищенной кварцевой трубкой. Выходящая через верхний порт вода стерилизована и готова к потреблению.</p> <p>Диапазон рабочих температур воды – +2...+40 °С Максимальное рабочее давление 8,0 бар Напряжение питания: 230 В, 50 Гц</p>
ТРЕБОВАНИЯ К КАЧЕСТВУ ПОДАВАЕМОЙ ВОДЫ	<ul style="list-style-type: none"> • железо общее – не более 1,0 мг/л • цветность – не более 35° • мутность – не более 10 мг/л <p>Если параметры исходной воды превышают вышеперечисленные значения, следует обеспечить соответствующую предварительную очистку воды</p>

КОД	МОДЕЛЬ	ПРОИЗВОДИТЕЛЬНОСТЬ, м³/ч	ПОРТЫ ВХОД / ВЫХОД / ДЮЙМ
0-25-6260	UV-6 GPM У/Ф стерилизатор в сборе с заземлением	1,3	3/4"
0-25-6262	UV-8 GPM У/Ф стерилизатор в сборе с заземлением	1,8	1"
0-25-6264	UV-12 GPM У/Ф стерилизатор в сборе с заземлением	2,7	1"
0-25-6266	UV-24 GPM У/Ф стерилизатор в сборе с заземлением	5,5	1"
2-25-6615	UV-48 GPM У/Ф стерилизатор в сборе	10,2	1 1/2"-2"
2-25-6620	UV-60 GPM У/Ф стерилизатор в сборе	13,8	2"
2-25-7320	UV-72 GPM У/Ф стерилизатор в сборе	16,5	2"

КАРТРИДЖ АКВАТЕК ПРЕМИУМ



Карtridge серии АКВАТЕК ПРЕМИУМ обладают улучшенными характеристиками, благодаря канавкам на теле cartridge, которые нанесены по спирали. Это создаёт дополнительную площадь фильтрации, увеличивает производительность и уменьшает сопротивление cartridge.

Канавки создают завихрения, изменяя поток с ламинарного на турбулентный. Это способствует меньшему заиливанию cartridge.

КОД	Артикул	НОМЕНКЛАТУРА	ПРОИЗВОДИТЕЛЬНОСТЬ, м³/ч	РЕСУРС, л	СТЕПЕНЬ ФИЛЬТРАЦИИ, мкм	ДЛИНА, дюйм
0-25-9202	FCPS(P)10SL-C5M	Карtridge из вспененного полипропилена АКВАТЕК ПРЕМИУМ 10° SL для хол воды 5 мкм	1,3	19 500	5	10
0-25-9203	FCPS(P)10SL-C10M	Карtridge из вспененного полипропилена АКВАТЕК ПРЕМИУМ 10° SL для хол воды 10 мкм	1,3	19 500	10	10

КАРТРИДЖ ВСПЕНЕННЫЙ АКВАТЕК



Карtridge предназначен для удаления механических примесей. Фильтрующий материал – полипропиленовое волокно.

Инновационная технология фильтрации

+ Препятствует образованию в фильтрующем материале грязевых «пробок» и преждевременному падению давления в системе водоснабжения

+ Эффективное использование 100% объёма cartridge

Рабочая температура – +2...+45 °С

КОД	Артикул	НОМЕНКЛАТУРА	ПРОИЗВОДИТЕЛЬНОСТЬ, м³/ч	РЕСУРС, л	СТЕПЕНЬ ФИЛЬТРАЦИИ, мкм	ДЛИНА, дюйм
0-25-9001	FCPS(G)10SL-C1M	Карtridge из вспененного полипропилена АКВАТЕК 10° SL для хол воды 1 мкм	1,2	15 000	1	10
0-25-9002	FCPS(G)10SL-C5M	Карtridge из вспененного полипропилена АКВАТЕК 10° SL для хол воды 5 мкм	1,2	15 000	5	10
0-25-9003	FCPS(G)10SL-C10M	Карtridge из вспененного полипропилена АКВАТЕК 10° SL для хол воды 10 мкм	1,2	15 000	10	10
0-25-9004	FCPS(G)10SL-C20M	Карtridge из вспененного полипропилена АКВАТЕК 10° SL для хол воды 20 мкм	1,2	15 000	20	10
0-25-9005	FCPS(G)10SL-C50M	Карtridge из вспененного полипропилена АКВАТЕК 10° SL для хол воды 50 мкм	1,2	15 000	50	10
0-25-9009	FCPS(G)20SL-C1M	Карtridge из вспененного полипропилена АКВАТЕК 20° SL для хол воды 1 мкм	1,8	30 000	1	20
0-25-9010	FCPS(G)20SL-C5M	Карtridge из вспененного полипропилена АКВАТЕК 20° SL для хол воды 5 мкм	1,8	30 000	5	20
0-25-9011	FCPS(G)20SL-C10M	Карtridge из вспененного полипропилена АКВАТЕК 20° SL для хол воды 10 мкм	1,8	30 000	10	20
0-25-9012	FCPS(G)20SL-C20M	Карtridge из вспененного полипропилена АКВАТЕК 20° SL для хол воды 20 мкм	1,8	30 000	20	20
0-25-9013	FCPS(G)20SL-C50M	Карtridge из вспененного полипропилена АКВАТЕК 20° SL для хол воды 50 мкм	1,8	30 000	50	20
0-25-4200	FCPS(G)30SL-C1M	Карtridge из вспененного полипропилена АКВАТЕК 30° SL для хол воды 1 мкм	2,4	45 000	1	30
0-25-4202	FCPS(G)30SL-C5M	Карtridge из вспененного полипропилена АКВАТЕК 30° SL для хол воды 5 мкм	2,4	45 000	5	30
0-25-4204	FCPS(G)30SL-C10M	Карtridge из вспененного полипропилена АКВАТЕК 30° SL для хол воды 10 мкм	2,4	45 000	10	30
0-25-4206	FCPS(G)30SL-C20M	Карtridge из вспененного полипропилена АКВАТЕК 30° SL для хол воды 20 мкм	2,4	45 000	20	30
0-25-4208	FCPS(G)30SL-C50M	Карtridge из вспененного полипропилена АКВАТЕК 30° SL для хол воды 50 мкм	2,4	45 000	50	30
0-25-4230	FCPS(G)40SL-C1M	Карtridge из вспененного полипропилена АКВАТЕК 40° SL для хол воды 1 мкм	3,0	60 000	1	40
0-25-4232	FCPS(G)40SL-C5M	Карtridge из вспененного полипропилена АКВАТЕК 40° SL для хол воды 5 мкм	3,0	60 000	5	40
0-25-4234	FCPS(G)40SL-C10M	Карtridge из вспененного полипропилена АКВАТЕК 40° SL для хол воды 10 мкм	3,0	60 000	10	40
0-25-4236	FCPS(G)40SL-C20M	Карtridge из вспененного полипропилена АКВАТЕК 40° SL для хол воды 20 мкм	3,0	60 000	20	40
0-25-4238	FCPS(G)40SL-C50M	Карtridge из вспененного полипропилена АКВАТЕК 40° SL для хол воды 50 мкм	3,0	60 000	50	40
0-25-9014	FCPS(G)10BB-C1M	Карtridge из вспененного полипропилена АКВАТЕК 10° BB для хол воды 1 мкм	1,8	30 000	1	10
0-25-9015	FCPS(G)10BB-C5M	Карtridge из вспененного полипропилена АКВАТЕК 10° BB для хол воды 5 мкм	1,8	30 000	5	10
0-25-9016	FCPS(G)10BB-C10M	Карtridge из вспененного полипропилена АКВАТЕК 10° BB для хол воды 10 мкм	1,8	30 000	10	10
0-25-9017	FCPS(G)10BB-C20M	Карtridge из вспененного полипропилена АКВАТЕК 10° BB для хол воды 20 мкм	1,8	30 000	20	10
0-25-9018	FCPS(G)10BB-C50M	Карtridge из вспененного полипропилена АКВАТЕК 10° BB для хол воды 50 мкм	1,8	30 000	50	10
0-25-9022	FCPS(G)20BB-C1M	Карtridge из вспененного полипропилена АКВАТЕК 20° BB для хол воды 1 мкм	3,6	60 000	1	20
0-25-9023	FCPS(G)20BB-C5M	Карtridge из вспененного полипропилена АКВАТЕК 20° BB для хол воды 5 мкм	3,6	60 000	5	20
0-25-9024	FCPS(G)20BB-C10M	Карtridge из вспененного полипропилена АКВАТЕК 20° BB для хол воды 10 мкм	3,6	60 000	10	20
0-25-9025	FCPS(G)20BB-C20M	Карtridge из вспененного полипропилена АКВАТЕК 20° BB для хол воды 20 мкм	3,6	60 000	20	20
0-25-9026	FCPS(G)20BB-C50M	Карtridge из вспененного полипропилена АКВАТЕК 20° BB для хол воды 50 мкм	3,6	60 000	50	20

КАРТРИДЖ НИТЯНОЙ АКВАТЕК



Карtridge предназначен для удаления механических примесей. Фильтрующий материал – полипропиленовый шнур.

Инновационная технология фильтрации:

- + Препятствует образованию в фильтрующем материале грязевых «пробок» и преждевременному падению давления в системе водоснабжения
- + Эффективное использование 100% объёма картриджа

Рабочая температура – +2...+45 °С

КОД	АТИКУЛ	НОМЕНКЛАТУРА	ПРОИЗВОДИТЕЛЬНОСТЬ, м³/ч	РЕСУРС, л	СТЕПЕНЬ ФИЛЬТРАЦИИ, мкм	ДЛИНА, дюйм
0-25-9030	FCPP(G)10SL-C1M	Карtridge нитяной АКВАТЕК 10° SL для хол воды 1 мкм	1,2	15 000	1	10
0-25-9031	FCPP(G)10SL-C5M	Карtridge нитяной АКВАТЕК 10° SL для хол воды 5 мкм	1,2	15 000	5	10
0-25-9032	FCPP(G)10SL-C10M	Карtridge нитяной АКВАТЕК 10° SL для хол воды 10 мкм	1,2	15 000	10	10
0-25-9033	FCPP(G)10SL-C20M	Карtridge нитяной АКВАТЕК 10° SL для хол воды 20 мкм	1,2	15 000	20	10
0-25-9034	FCPP(G)10SL-C50M	Карtridge нитяной АКВАТЕК 10° SL для хол воды 50 мкм	1,2	15 000	50	10
0-25-9043	FCPP(G)10BB-C1M	Карtridge нитяной АКВАТЕК 10° BB для хол воды 1 мкм	1,8	30 000	1	10
0-25-9044	FCPP(G)10BB-C5M	Карtridge нитяной АКВАТЕК 10° BB для хол воды 5 мкм	1,8	30 000	5	10
0-25-9045	FCPP(G)10BB-C10M	Карtridge нитяной АКВАТЕК 10° BB для хол воды 10 мкм	1,8	30 000	10	10
0-25-9046	FCPP(G)10BB-C20M	Карtridge нитяной АКВАТЕК 10° BB для хол воды 20 мкм	1,8	30 000	20	10
0-25-9047	FCPP(G)10BB-C50M	Карtridge нитяной АКВАТЕК 10° BB для хол воды 50 мкм	1,8	30 000	50	10
0-25-9048	FCPP(G)20BB-C1M	Карtridge нитяной АКВАТЕК 20° BB для хол воды 1 мкм	3,6	60 000	1	20
0-25-9049	FCPP(G)20BB-C5M	Карtridge нитяной АКВАТЕК 20° BB для хол воды 5 мкм	3,6	60 000	5	20
0-25-9050	FCPP(G)20BB-C10M	Карtridge нитяной АКВАТЕК 20° BB для хол воды 10 мкм	3,6	60 000	10	20
0-25-9051	FCPP(G)20BB-C20M	Карtridge нитяной АКВАТЕК 20° BB для хол воды 20 мкм	3,6	60 000	20	20
0-25-9052	FCPP(G)20BB-C50M	Карtridge нитяной АКВАТЕК 20° BB для хол воды 50 мкм	3,6	60 000	50	20

КАРТРИДЖ ВСПЕНЕННЫЙ АКВАТЕК ДЛЯ ГОРЯЧЕЙ ВОДЫ



Карtridge предназначен для удаления механических примесей в системах горячего водоснабжения.

Фильтрующий материал – полипропиленовое волокно.

Специальная термостойкая сердцевина обеспечивает широкий диапазон рабочих температур.

Инновационная технология фильтрации:

- + Препятствует образованию в фильтрующем материале грязевых «пробок» и преждевременному падению давления в системе водоснабжения
- + Эффективное использование 100% объёма картриджа

КОД	АТИКУЛ	НОМЕНКЛАТУРА	ПРОИЗВОДИТЕЛЬНОСТЬ, м³/ч	РЕСУРС, л	СТЕПЕНЬ ФИЛЬТРАЦИИ, мкм	ДЛИНА, дюйм
0-25-9006	FCPS(G)10SL-H1M	Карtridge из вспененного полипропилена АКВАТЕК 10° SL для гор воды 1 мкм	1,2	15 000	1	10
0-25-9007	FCPS(G)10SL-H5M	Карtridge из вспененного полипропилена АКВАТЕК 10° SL для гор воды 5 мкм	1,2	15 000	5	10
0-25-9008	FCPS(G)10SL-H10M	Карtridge из вспененного полипропилена АКВАТЕК 10° SL для гор воды 10 мкм	1,2	15 000	10	10
0-25-9019	FCPS(G)10BB-H1M	Карtridge из вспененного полипропилена АКВАТЕК 10° BB для гор воды 1 мкм	1,8	30 000	1	10
0-25-9020	FCPS(G)10BB-H5M	Карtridge из вспененного полипропилена АКВАТЕК 10° BB для гор воды 5 мкм	1,8	30 000	5	10
0-25-9021	FCPS(G)10BB-H10M	Карtridge из вспененного полипропилена АКВАТЕК 10° BB для гор воды 10 мкм	1,8	30 000	10	10
0-25-9027	FCPS(G)20BB-H1M	Карtridge из вспененного полипропилена АКВАТЕК 20° BB для гор воды 1 мкм	3,6	60 000	1	20
0-25-9028	FCPS(G)20BB-H5M	Карtridge из вспененного полипропилена АКВАТЕК 20° BB для гор воды 5 мкм	3,6	60 000	5	20
0-25-9029	FCPS(G)20BB-H10M	Карtridge из вспененного полипропилена АКВАТЕК 20° BB для гор воды 10 мкм	3,6	60 000	10	20

КАРТРИДЖ НИТЯНОЙ АКВАТЕК ДЛЯ ГОРЯЧЕЙ ВОДЫ



Карtridge предназначен для удаления механических примесей в системах горячего водоснабжения.

Фильтрующий материал – полипропиленовый шнур.

Специальная термостойкая сердцевина обеспечивает широкий диапазон рабочих температур.

Инновационная технология фильтрации:

- + Препятствует образованию в фильтрующем материале грязевых «пробок» и преждевременному падению давления в системе водоснабжения
- + Эффективное использование 100% объёма картриджа

КОД	АТИКУЛ	НОМЕНКЛАТУРА	ПРОИЗВОДИТЕЛЬНОСТЬ, м³/ч	РЕСУРС, л	СТЕПЕНЬ ФИЛЬТРАЦИИ, мкм	ДЛИНА, дюйм
0-25-9035	FCPP(G)10SL-H1M	Карtridge нитяной АКВАТЕК 10° SL для гор воды 1 мкм	1,2	15 000	1	10
0-25-9036	FCPP(G)10SL-H5M	Карtridge нитяной АКВАТЕК 10° SL для гор воды 5 мкм	1,2	15 000	5	10
0-25-9037	FCPP(G)10SL-H10M	Карtridge нитяной АКВАТЕК 10° SL для гор воды 10 мкм	1,2	15 000	10	10

КАРТРИДЖ НИТЯНОЙ АКВАТЕК ДЛЯ ОБЕЗЖЕЛЕЗИВАНИЯ



Карtridge предназначен для комбинированной очистки воды от механических примесей и растворенного железа (до 3 мг/л).

Фильтрующий элемент – катионно-обменная нить, с селективностью на железо и тяжелые металлы

Инновационная технология фильтрации:

+ Препятствует образованию в фильтрующем материале грязевых «пробок» и преждевременному падению давления в системе водоснабжения

+ Эффективное использование 100% объема картриджа

Увеличенный ресурс – 10 sl - 10м³, 10 BB - 30м³, 20 BB- 60м³ (при содержании железа 1 мг/л)

КОД	Артикул	НОМЕНКЛАТУРА	ПРОИЗВОДИТЕЛЬНОСТЬ, м³/ч	РЕСУРС, л	СТЕПЕНЬ ФИЛЬТРАЦИИ, мкм	ДЛИНА, дюйм
0-25-9100	FCPPFE(G)10SL-C10M	Карtridge нитяной Акватек 10° SL для обезжелезивания 10 мкм	1,2	15 000	10	10
0-25-9102	FCPPFE(G) 10BB-C10M	Карtridge нитяной Акватек 10° BB для обезжелезивания 10 мкм	1,8	30 000	10	10
0-25-9104	FCPPFE(G)20BB-C10M	Карtridge нитяной АКВАТЕК 20° BB для обезжелезивания 10 мкм	3,6	60 000	10	20

КАРТРИДЖ ВСПЕНЕННЫЙ АКВАТЕК ЭКО ДЛЯ ГОРЯЧЕЙ ВОДЫ



Карtridge предназначен для удаления механических примесей в системах горячего водоснабжения. Фильтрующий материал – полипропиленовое волокно. Специальная термостойкая сердцевина обеспечивает широкий диапазон рабочих температур.

Экономичный продукт, успешно прошедший испытания государственной лаборатории:

+ Изготовлен из пищевого полипропилена, обладают гипоаллергенными свойствами

+ После использования может быть полностью переработан и использован другими производствами. Рабочая температура – +2...+93 °C

КОД	Артикул	НОМЕНКЛАТУРА	ПРОИЗВОДИТЕЛЬНОСТЬ, м³/ч	РЕСУРС, л	СТЕПЕНЬ ФИЛЬТРАЦИИ, мкм	ДЛИНА, дюйм
0-25-9058	FCPS(E)10SL-H1M	Карtridge из вспененного полипропилена АКВАТЕК ЭКО 10° SL для гор воды 1 мкм	1,2	10 000	1	10
0-25-9059	FCPS(E)10SL-H5M	Карtridge из вспененного полипропилена АКВАТЕК ЭКО 10° SL для гор воды 5 мкм	1,2	10 000	5	10
0-25-9060	FCPS(E)10SL-H10M	Карtridge из вспененного полипропилена АКВАТЕК ЭКО 10° SL для гор воды 10 мкм	1,2	10 000	10	10

КАРТРИДЖ ВСПЕНЕННЫЙ АКВАТЕК ЭКО



Карtridge предназначен для удаления механических примесей. Фильтрующий материал – полипропиленовое волокно.

Экономичный продукт, успешно прошедший испытания государственной лаборатории:

+ Изготовлен из пищевого полипропилена, обладают гипоаллергенными свойствами

+ После использования может быть полностью переработан и использован другими производствами

Рабочая температура – +2...+45 °C

КОД	Артикул	НОМЕНКЛАТУРА	ПРОИЗВОДИТЕЛЬНОСТЬ, м³/ч	РЕСУРС, л	СТЕПЕНЬ ФИЛЬТРАЦИИ, мкм	ДЛИНА, дюйм
0-25-9053	FCPS(E)10SL-C1M	Карtridge из вспененного полипропилена АКВАТЕК ЭКО 10° SL для хол воды 1 мкм	1,2	10 000	1	10
0-25-9054	FCPS(E)10SL-C5M	Карtridge из вспененного полипропилена АКВАТЕК ЭКО 10° SL для хол воды 5 мкм	1,2	10 000	5	10
0-25-9055	FCPS(E)10SL-C10M	Карtridge из вспененного полипропилена АКВАТЕК ЭКО 10° SL для хол воды 10 мкм	1,2	10 000	10	10
0-25-9056	FCPS(E)10SL-C20M	Карtridge из вспененного полипропилена АКВАТЕК ЭКО 10° SL для хол воды 20 мкм	1,2	10 000	20	10
0-25-9057	FCPS(E)10SL-C50M	Карtridge из вспененного полипропилена АКВАТЕК ЭКО 10° SL для хол воды 50 мкм	1,2	10 000	50	10
0-25-4250	FCPS(E)30SL-C1M	Карtridge из вспененного полипропилена АКВАТЕК ЭКО 30° SL для хол воды 1 мкм	2,4	30 000	1	30
0-25-4252	FCPS(E)30SL-C5M	Карtridge из вспененного полипропилена АКВАТЕК ЭКО 30° SL для хол воды 5 мкм	2,4	30 000	5	30
0-25-4254	FCPS(E)30SL-C10M	Карtridge из вспененного полипропилена АКВАТЕК ЭКО 30° SL для хол воды 10 мкм	2,4	30 000	10	30
0-25-4256	FCPS(E)30SL-C20M	Карtridge из вспененного полипропилена АКВАТЕК ЭКО 30° SL для хол воды 20 мкм	2,4	30 000	20	30
0-25-4258	FCPS(E)30SL-C50M	Карtridge из вспененного полипропилена АКВАТЕК ЭКО 30° SL для хол воды 50 мкм	2,4	30 000	50	30
0-25-4280	FCPS(E)40SL-C1M	Карtridge из вспененного полипропилена АКВАТЕК ЭКО 40° SL для хол воды 1 мкм	3,0	45 000	1	40
0-25-4282	FCPS(E)40SL-C5M	Карtridge из вспененного полипропилена АКВАТЕК ЭКО 40° SL для хол воды 5 мкм	3,0	45 000	5	40
0-25-4284	FCPS(E)40SL-C10M	Карtridge из вспененного полипропилена АКВАТЕК ЭКО 40° SL для хол воды 10 мкм	3,0	45 000	10	40
0-25-4286	FCPS(E)40SL-C20M	Карtridge из вспененного полипропилена АКВАТЕК ЭКО 40° SL для хол воды 20 мкм	3,0	45 000	20	40
0-25-4288	FCPS(E)40SL-C50M	Карtridge из вспененного полипропилена АКВАТЕК ЭКО 40° SL для хол воды 50 мкм	3,0	45 000	50	40
0-25-9066	FCPS(E)10BB-C1M	Карtridge из вспененного полипропилена АКВАТЕК ЭКО 10° BB для хол воды 1 мкм	1,5	25 000	1	10
0-25-9067	FCPS(E)10BB-C5M	Карtridge из вспененного полипропилена АКВАТЕК ЭКО 10° BB для хол воды 5 мкм	1,5	25 000	5	10
0-25-9068	FCPS(E)10BB-C10M	Карtridge из вспененного полипропилена АКВАТЕК ЭКО 10° BB для хол воды 10 мкм	1,5	25 000	10	10
0-25-9069	FCPS(E)10BB-C20M	Карtridge из вспененного полипропилена АКВАТЕК ЭКО 10° BB для хол воды 20 мкм	1,5	25 000	20	10
0-25-9070	FCPS(E)10BB-C50M	Карtridge из вспененного полипропилена АКВАТЕК ЭКО 10° BB для хол воды 50 мкм	1,5	25 000	50	10
0-25-9071	FCPS(E)20BB-C1M	Карtridge из вспененного полипропилена АКВАТЕК ЭКО 20° BB для хол воды 1 мкм	3,0	50 000	1	20
0-25-9072	FCPS(E)20BB-C5M	Карtridge из вспененного полипропилена АКВАТЕК ЭКО 20° BB для хол воды 5 мкм	3,0	50 000	5	20
0-25-9073	FCPS(E)20BB-C10M	Карtridge из вспененного полипропилена АКВАТЕК ЭКО 20° BB для хол воды 10 мкм	3,0	50 000	10	20
0-25-9074	FCPS(E)20BB-C20M	Карtridge из вспененного полипропилена АКВАТЕК ЭКО 20° BB для хол воды 20 мкм	3,0	50 000	20	20
0-25-9075	FCPS(E)20BB-C50M	Карtridge из вспененного полипропилена АКВАТЕК ЭКО 20° BB для хол воды 50 мкм	3,0	50 000	50	20

КАРТРИДЖ НИТЯНОЙ АКВАТЕК ЭКО



Картридж предназначен для удаления механических примесей. Фильтрующий материал – полипропиленовый шнур.

Экономичный продукт, успешно прошедший испытания государственной лаборатории:

+ Изготовлен из пищевого полипропилена, обладают гипоаллергенными свойствами

+ После использования может быть полностью переработан и использован другими производствами

Рабочая температура – +2...+45 °С

КОД	АТИКУЛ	НОМЕНКЛАТУРА	ПРОИЗВОДИТЕЛЬНОСТЬ, м³/ч	РЕСУРС, л	СТЕПЕНЬ ФИЛЬТРАЦИИ, мкм	ДЛИНА, дюйм
0-25-9076	FCPP(E)10SL-C1M	Картридж нитяной АКВАТЕК ЭКО 10° SL для хол воды 1 мкм	1,2	10 000	1	10
0-25-9077	FCPP(E)10SL-C5M	Картридж нитяной АКВАТЕК ЭКО 10° SL для хол воды 5 мкм	1,2	10 000	5	10
0-25-9078	FCPP(E)10SL-C10M	Картридж нитяной АКВАТЕК ЭКО 10° SL для хол воды 10 мкм	1,2	10 000	10	10
0-25-9079	FCPP(E)10SL-C20M	Картридж нитяной АКВАТЕК ЭКО 10° SL для хол воды 20 мкм	1,2	10 000	20	10
0-25-9080	FCPP(E)10SL-C50M	Картридж нитяной АКВАТЕК ЭКО 10° SL для хол воды 50 мкм	1,2	10 000	50	10
0-25-9089	FCPP(E)10BB-C1M	Картридж нитяной АКВАТЕК ЭКО 10° BB для хол воды 1 мкм	1,5	25 000	1	10
0-25-9090	FCPP(E)10BB-C5M	Картридж нитяной АКВАТЕК ЭКО 10° BB для хол воды 5 мкм	1,5	25 000	5	10
0-25-9091	FCPP(E)10BB-C10M	Картридж нитяной АКВАТЕК ЭКО 10° BB для хол воды 10 мкм	1,5	25 000	10	10
0-25-9092	FCPP(E)10BB-C20M	Картридж нитяной АКВАТЕК ЭКО 10° BB для хол воды 20 мкм	1,5	25 000	20	10
0-25-9093	FCPP(E)10BB-C50M	Картридж нитяной АКВАТЕК ЭКО 10° BB для хол воды 50 мкм	1,5	25 000	50	10
0-25-9110	FCPP(E)20BB-C1M	Картридж нитяной АКВАТЕК ЭКО 20° BB для хол воды 1 мкм	3,0	50 000	1	20
0-25-9111	FCPP(E)20BB-C5M	Картридж нитяной АКВАТЕК ЭКО 20° BB для хол воды 5 мкм	3,0	50 000	5	20
0-25-9112	FCPP(E)20BB-C10M	Картридж нитяной АКВАТЕК ЭКО 20° BB для хол воды 10 мкм	3,0	50 000	10	20
0-25-9113	FCPP(E)20BB-C20M	Картридж нитяной АКВАТЕК ЭКО 20° BB для хол воды 20 мкм	3,0	50 000	20	20
0-25-9114	FCPP(E)20BB-C50M	Картридж нитяной АКВАТЕК ЭКО 20° BB для хол воды 50 мкм	3,0	50 000	50	20

КАРТРИДЖ НИТЯНОЙ АКВАТЕК ЭКО ДЛЯ ГОРЯЧЕЙ ВОДЫ



Картридж предназначен для удаления механических примесей в системах горячего водоснабжения.

Фильтрующий материал – полипропиленовый шнур.

Специальная термостойкая сердцевина обеспечивает широкий диапазон рабочих температур.

Экономичный продукт, успешно прошедший испытания государственной лаборатории:

+ Изготовлен из пищевого полипропилена, обладают гипоаллергенными свойствами

+ После использования может быть полностью переработан и использован другими производствами.

Рабочая температура – +2...+93 °С

КОД	АТИКУЛ	НОМЕНКЛАТУРА	ПРОИЗВОДИТЕЛЬНОСТЬ, м³/ч	РЕСУРС, л	СТЕПЕНЬ ФИЛЬТРАЦИИ, мкм	ДЛИНА, дюйм
0-25-9081	FCPP(E)10SL-H1M	Картридж нитяной АКВАТЕК ЭКО 10° SL для гор воды 1 мкм	1,2	10 000	1	10
0-25-9082	FCPP(E)10SL-H5M	Картридж нитяной АКВАТЕК ЭКО 10° SL для гор воды 5 мкм	1,2	10 000	5	10
0-25-9083	FCPP(E)10SL-H10M	Картридж нитяной АКВАТЕК ЭКО 10° SL для гор воды 10 мкм	1,2	10 000	10	10

КАРТРИДЖ ПОЛИФОСФАТНЫЙ АКВАТЕК



Картридж предназначен для защиты бытовой техники от накипи.

Фильтрующий элемент – гранулы полифосфата и силиката, позволяющие предотвратить образование отложений / накипи.

Использовать только для технического умягчения воды.

Рабочая температура - +5...+30 °С

КОД	АТИКУЛ	НОМЕНКЛАТУРА	ПРОИЗВОДИТЕЛЬНОСТЬ, м³/ч	РЕСУРС, л	СТЕПЕНЬ ФИЛЬТРАЦИИ, мкм	ДЛИНА, дюйм
0-25-5707	PH-10	Фильтр умягчающий (для стир. машин) ¾	-	6 месяцев	-	-
0-25-5770	AT-FCPF10SL	Картридж полифосфатный 10° SL	0,36	6 месяцев	-	10
0-25-5780	AT-PF1000	Полифосфат (1 кг)	-	-	-	-

КАРТРИДЖ ДЛЯ УМЯГЧЕНИЯ ВОДЫ АКВАТЕК



Картридж предназначен для умягчения воды.

Фильтрующий материал – ионообменная смола, заменяющая ионы кальция и магния на безвредные ионы натрия.

Рабочая температура – +2...+45 °С

КОД	АТИКУЛ	НОМЕНКЛАТУРА	ПРОИЗВОДИТЕЛЬНОСТЬ, м³/ч	РЕСУРС, л	СТЕПЕНЬ ФИЛЬТРАЦИИ, мкм	ДЛИНА, дюйм
0-25-5675	AT-FCCST10SL	Картридж для умягчения воды 10° SL	0,36	4 000	-	10
0-25-5678	AT-FCCST10BB	Картридж для умягчения воды 10° BB	0,72	12 000	-	10
0-25-5625	AT-FCCST20BB	Картридж для умягчения воды 20° BB	1,08	18 000	-	20

КАРТРИДЖ С АКТИВИРОВАННЫМ УГЛЕМ И ЭЛЕМЕНТОМ KDF АКВАТЕК



Карtridge эффективен в отношении удаления активного хлора, тяжелых металлов и обладает бактерицидным эффектом благодаря добавлению KDF.

Фильтрующий материал – гранулированный активированный уголь с KDF.

Рабочая температура – +2...+45 °С

КОД	Артикул	НОМЕНКЛАТУРА	ПРОИЗВОДИТЕЛЬНОСТЬ, м³/ч	РЕСУРС, л	СТЕПЕНЬ ФИЛЬТРАЦИИ, мкм	ДЛИНА, дюйм
0-25-5720	AT-FCCBKDF10SL	Карtridge с активированным углем и элементом KDF 10" SL	0,36	10 000	-	10
0-25-5730	AT-FCCBKDF10BB	Карtridge с активированным углем и элементом KDF 10" BB	0,72	30 000	-	10
0-25-5740	AT-FCCBKDF20BB	Карtridge с активированным углем и элементом KDF 20" BB	1,08	50 000	-	20

КАРТРИДЖ ДЛЯ ОБЕЗЖЕЛЕЗИВАНИЯ АКВАТЕК



Карtridge предназначен для удаления ионов железа из воды, предотвращают появление пятен ржавчины, устраняют специфический, металлический привкус воды, улучшают ее запах и вкус.

Фильтрующий материал – комбинированная фильтрующая загрузка, которая удаляет ионы железа из воды.

Рабочая температура – +2...+45 °С

КОД	Артикул	НОМЕНКЛАТУРА	ПРОИЗВОДИТЕЛЬНОСТЬ, м³/ч	РЕСУРС, л	СТЕПЕНЬ ФИЛЬТРАЦИИ, мкм	ДЛИНА, дюйм
0-25-5750	AT-FCCFE10SL	Карtridge обезжелезивания 10" SL	0,36	10 000	-	10
0-25-5755	AT-FCCFE10BB	Карtridge обезжелезивания 10" BB	0,72	30 000	-	10
0-25-5760	AT-FCCFE20BB	Карtridge обезжелезивания 20" BB	1,08	50 000	-	20

КАРТРИДЖ УГОЛЬНЫЙ ИЗ ГРАНУЛИРОВАННОГО УГЛЯ АКВАТЕК



Карtridge предназначен для удаления вредных органических соединений, устранения нежелательных запахов и привкуса воды.

Фильтрующий материал – гранулированный активированный уголь.

Рабочая температура – +2...+45 °С

КОД	Артикул	НОМЕНКЛАТУРА	ПРОИЗВОДИТЕЛЬНОСТЬ, м³/ч	РЕСУРС, л	СТЕПЕНЬ ФИЛЬТРАЦИИ, мкм	ДЛИНА, дюйм
0-25-5670	AT-FCCB10SL	Карtridge угольный (гранулированный) 10" SL	0,36	10 000	-	10
0-25-5605	AT-FCCB10BB	Карtridge угольный (гранулированный) 10" BB	0,72	30 000	-	10
0-25-5610	AT-FCCB20BB	Карtridge угольный (гранулированный) 20" BB	1,08	50 000	-	20

КАРТРИДЖ УГОЛЬНЫЙ ИЗ ПРЕССОВАННОГО УГЛЯ АКВАТЕК



Карtridge предназначен для улучшения привкуса и запаха воды, отлично устраняет хлор. Фильтрующий материал – прессованный активированный уголь. Рабочая температура – +2...+45 °С

КОД	Артикул	НОМЕНКЛАТУРА	ПРОИЗВОДИТЕЛЬНОСТЬ, м³/ч	РЕСУРС, л	СТЕПЕНЬ ФИЛЬТРАЦИИ, мкм	ДЛИНА, дюйм
0-25-5662	AT-FCCBL5M10SL	Карtridge угольный (прессованный) 10" SL, 5мкм	0,36	10 000	5	10
0-25-5665	AT-FCCBL10M10SL	Карtridge угольный (прессованный) 10" SL, 10мкм	0,36	10 000	10	10
0-25-5615	AT-FCCBL10BB	Карtridge угольный (прессованный) 10" BB	0,72	30 000	-	10
0-25-5620	AT-FCCBL20BB	Карtridge угольный (прессованный) 20" BB	1,08	50 000	-	20

**УСТАНОВКИ ДЛЯ ОЧИСТКИ ВОДЫ С УПРАВЛЯЮЩИМИ КЛАПАНАМИ
CLACK, RUNXIN, ПРОМАТИК СЕРИЯ FASMC**



НАЗНАЧЕНИЕ	Удаление из воды железа и марганца
ФИЛЬТРУЮЩИЙ МАТЕРИАЛ	Используется фильтрующие среды Сорбент АС, Сорбент МС, Акватеррика D
ОСОБЕННОСТИ	Промывка фильтрующего материала проводится автоматически
УПРАВЛЕНИЕ	Программируемый электронный блок
ОПИСАНИЕ	Установка состоит из корпуса, блока управления, фильтрующей среды, поддерживающего слоя гравия, дренажно-распределительной системы
ПРИНЦИП ДЕЙСТВИЯ ФИЛЬТРОВ СЕРИИ FASMC	Напорные фильтры с зернистыми фильтрующими средами АС, МС, Акватеррика D, повышают pH воды в среднем на 1-1,5 ед. и служат катализаторами реакции окисления, при которой растворенные в воде железо и марганец переходят в нерастворимую форму и выпадают в осадок. Осадок задерживается в слое фильтрующей загрузки и в дальнейшем вымывается в дренаж при обратной промывке. Перед поступлением на фильтры модели FASMC исходная вода должна подвергаться предварительной аэрации, если растворенного кислорода в исходной воде недостаточно.
ПОДБОР УСТАНОВОК	Номинальный режим(при неравномерном потреблении) – при линейной скорости фильтрования 12-15 м/час Обратная промывка – при линейной скорости 24-29 м/час
ОБЪЕМ ФИЛЬТРУЮЩЕГО МАТЕРИАЛА	Может изменяться в пределах ±10% по сравнению с указанными значениями

ТЕХНИЧЕСКИЕ ПАРАМЕТРЫ УСТАНОВОК СЕРИИ FASMC

МОДЕЛЬ	ПРОИЗВОДИТЕЛЬНОСТЬ, м³/ч	ПОТЕРИ ДАВЛЕНИЯ, бар	ОБЪЕМ ФИЛЬТРУЮЩЕГО МАТЕРИАЛА / ПОДДЕРЖ. СЛОЯ, л	ТРЕБУЕМАЯ ПОДАЧА ВОДЫ НА ОБРАТНУЮ ПРОМЫВКУ, м³/ч	РАСХОД ВОДЫ НА ОДНУ ПРОМЫВКУ НЕ БОЛЕЕ м³	ВХОД / ВЫХОД / ДРЕНАЖ	РАЗМЕРЫ ФИЛЬТРА (Ø X В), мм
FASMC-08	0,4-0,5 (0,6)*	0,2-0,4	20/3	1	0,3	1" / 1" / 3/4"	206 x 1020
FASMC-09	0,5-0,6 (0,8)*	0,2-0,4	25/5	1,5	0,4	1" / 1" / 3/4"	257 x 890
FASMC-10	0,6-0,8 (1,0)*	0,2-0,4	40/6	1,8	0,4	1" / 1" / 3/4"	257 x 1370
FASMC-12	0,9-1,1 (1,5)*	0,2-0,4	52/8	2,5	0,65	1" / 1" / 3/4"	308 x 1340
FASMC-13	1,0-1,3 (1,7)*	0,2-0,4	60/8	2,8	0,65	1" / 1" / 3/4"	334 x 1370
FASMC-14	1,2-1,5 (2,0)*	0,3-0,5	84/10	3	0,75	1" / 1" / 3/4"	360 x 1650
FASMC-16	1,6-1,9 (2,6)*	0,3-0,5	112/13	3,8	0,95	1" / 1" / 3/4"	410 x 1650
FASMC-18	2,0-2,5	0,3-0,5	150/20	5	0,65	1 1/4" / 1 1/4" / 1"	470 x 1650
FASMC-21	2,7-3,4	0,4-0,7	200/33	6,5	0,65	1 1/4" / 1 1/4" / 1"	540 x 1590
FASMC-24	3,5-4,4	0,5-0,8	300/50	8	1,75	1 1/4" / 1 1/4" / 3/4"	620 x 1780

*Пиковая производительность при неравномерной схеме потребления при линейной скорости 20 м/ч

**УСТАНОВКИ ДЛЯ ОЧИСТКИ ВОДЫ С УПРАВЛЯЮЩИМИ КЛАПАНАМИ
CLACK, RUNXIN, ПРОМАТИК СЕРИЯ FBI**



НАЗНАЧЕНИЕ	Удаление из воды железа и марганца
ФИЛЬТРУЮЩИЙ МАТЕРИАЛ	Используется фильтрующая среда BIRM, гранулы которой покрыты пленкой двуокиси марганца
ОСОБЕННОСТИ	Промывка фильтрующего материала проводится автоматически
УПРАВЛЕНИЕ	Программируемый электронный блок
ОПИСАНИЕ	Установка состоит из корпуса, блока управления, фильтрующей среды, поддерживающего слоя гравия, дренажно-распределительной системы
ПРИНЦИП ДЕЙСТВИЯ ФИЛЬТРОВ СЕРИИ FBI	Напорные фильтры с зернистой фильтрующей средой, служащей катализатором реакции окисления, при которой растворенные в воде железо и марганец переходят в нерастворимую форму и выпадают в осадок. Осадок задерживается в слое фильтрующей загрузки и в дальнейшем вымывается в дренаж при обратной промывке. Перед поступлением на фильтры модели FBI, исходная вода должна подвергаться предварительной аэрации для эффективного окисления железа и марганца
ПОДБОР УСТАНОВОК	Номинальный режим – при линейной скорости фильтрования 12-15 м/час Обратная промывка – при линейной скорости 24-29 м/час
ПОТЕРИ НАПОРА	Указаны для чистой загрузки в начальный период фильтрования
ОБЪЕМ ФИЛЬТРУЮЩЕГО МАТЕРИАЛА	Может изменяться в пределах $\pm 10\%$ по сравнению с указанными значениями

ТЕХНИЧЕСКИЕ ПАРАМЕТРЫ УСТАНОВОК СЕРИИ FBI

МОДЕЛЬ	ПРОИЗВОДИТЕЛЬНОСТЬ, м³/ч	ПОТЕРИ ДАВЛЕНИЯ, бар	ОБЪЕМ ФИЛЬТРУЮЩЕГО МАТЕРИАЛА / ПОДДЕРЖ. СЛОЯ, л	ТРЕБУЕМАЯ ПОДАЧА ВОДЫ НА ОБРАТНУЮ ПРОМЫВКУ, м³/ч	РАСХОД ВОДЫ НА ОДНУ ПРОМЫВКУ НЕ БОЛЕЕ м³	ВХОД / ВЫХОД / ДРЕНАЖ	РАЗМЕРЫ ФИЛЬТРА (Ø X В), мм
FBI-08	0,4-0,5 (0,6)*	0,2-0,4	20/3	1	0,3	1" / 1" / 3/4"	206 x 1020
FBI-09	0,5-0,6 (0,8)*	0,2-0,4	30/5	1,5	0,4	1" / 1" / 3/4"	257 x 890
FBI-10	0,6-0,8 (1,0)*	0,2-0,4	40/6	1,8	0,4	1" / 1" / 3/4"	257 x 1370
FBI-12	0,9-1,1 (1,5)*	0,2-0,4	56/8	2,5	0,65	1" / 1" / 3/4"	308 x 1340
FBI-13	1,0-1,3 (1,7)*	0,2-0,4	60/8	2,8	0,65	1" / 1" / 3/4"	334 x 1370
FBI-14	1,2-1,5 (2,0)*	0,3-0,5	84/10	3	0,75	1" / 1" / 3/4"	360 x 1650
FBI-16	1,6-1,9(2,6)*	0,3-0,5	112/13	3,8	0,95	1" / 1" / 3/4"	410 X 1650
FBI-18	2,0-2,5	0,3-0,5	150/20	5	1,25	1 1/4" / 1 1/4" / 3/4"	470 x 1650
FBI-21	2,7-3,4	0,4-0,7	200/33	6,5	1,55	1 1/4" / 1 1/4" / 3/4"	540 x 1590
FBI-24	3,5-4,4	0,5-0,8	300/50	8	1,75	1 1/4" / 1 1/4" / 3/4"	620 x 1780

*Пиковая производительность при неравномерной схеме потребления при линейной скорости 20 м/ч

УСТАНОВКИ ДЛЯ ОЧИСТКИ ВОДЫ ОТ ЖЕЛЕЗА, МАРГАНЦА С УПРАВЛЯЮЩИМИ КЛАПАНАМИ CLACK, RUNXIN, ПРОМАТИК СЕРИЯ FAD



НАЗНАЧЕНИЕ	Удаление из воды железа и марганца
ФИЛЬТРУЮЩИЙ МАТЕРИАЛ	Используется фильтрующая среда природного происхождения Акватеррика D
ОСОБЕННОСТИ	Промывка фильтрующего материала проводится автоматически
УПРАВЛЕНИЕ	Программируемый электронный блок
ОПИСАНИЕ	Установка состоит из корпуса, блока управления, фильтрующей среды, поддерживающего слоя гравия, дренажно-распределительной системы
ПРИНЦИП ДЕЙСТВИЯ ФИЛЬТРОВ СЕРИИ FAPT1	Напорные фильтры с зернистой фильтрующей средой, служащей катализатором реакции окисления, при которой растворенные в воде железо и марганец переходят в нерастворимую форму и выпадают в осадок. Осадок задерживается в слое фильтрующей загрузки и в дальнейшем вымывается в дренаж при обратной промывке. Перед поступлением на фильтры модели FAD исходная вода должна подвергаться предварительной аэрации для эффективного окисления железа и марганца
ПОДБОР УСТАНОВОК	Номинальный режим – при линейной скорости фильтрования 12-15 м/час Обратная промывка – при линейной скорости 24-29 м/час
ПОТЕРИ НАПОРА	Указаны для чистой загрузки в начальный период фильтрования
ОБЪЕМ ФИЛЬТРУЮЩЕГО МАТЕРИАЛА	Может изменяться в пределах $\pm 10\%$ по сравнению с указанными значениями

ТЕХНИЧЕСКИЕ ПАРАМЕТРЫ УСТАНОВОК СЕРИИ FAD

МОДЕЛЬ	ПРОИЗВОДИТЕЛЬНОСТЬ, м³/ч	ПОТЕРИ ДАВЛЕНИЯ, бар	ОБЪЕМ ФИЛЬТРУЮЩЕГО МАТЕРИАЛА / ПОДДЕРЖ. СЛОЯ, л	ТРЕБУЕМАЯ ПОДАЧА ВОДЫ НА ОБРАТНУЮ ПРОМЫВКУ, м³/ч	РАСХОД ВОДЫ НА ОДНУ ПРОМЫВКУ НЕ БОЛЕЕ м³	ВХОД / ВЫХОД / ДРЕНАЖ	РАЗМЕРЫ ФИЛЬТРА (Ø X В), мм
FAD-08	0,4-0,5 (0,6)*	0,2-0,4	20/3	1	0,3	1" / 1" / 3/4"	206 x 1020
FAD-09	0,5-0,6 (0,8)*	0,2-0,4	30/5	1,5	0,4	1" / 1" / 3/4"	257 x 890
FAD-10	0,6-0,8 (1,0)*	0,2-0,4	40/6	1,8	0,4	1" / 1" / 3/4"	257 x 1370
FAD-12	0,9-1,1 (1,5)*	0,2-0,4	56/8	2,5	0,65	1" / 1" / 3/4"	308 x 1340
FAD-13	1,0-1,3 (1,7)*	0,2-0,4	60/8	2,8	0,65	1" / 1" / 3/4"	334 x 1370
FAD-14	1,2-1,5 (2,0)*	0,3-0,5	84/10	3	0,75	1" / 1" / 3/4"	360 x 1650
FAD-16	1,6-1,9 (2,6)*	0,3-0,5	112/13	3,8	0,95	1" / 1" / 3/4"	410 x 1650
FAD-18	2,0-2,5	0,3-0,5	150/20	5	1,25	1 1/4" / 1 1/4" / 3/4"	470 x 1650
FAD-21	2,7-3,4	0,4-0,7	200/33	6,5	1,55	1 1/4" / 1 1/4" / 3/4"	540 x 1590
FAD-24	3,5-4,4	0,5-0,8	300/50	8	1,75	1 1/4" / 1 1/4" / 3/4"	620 x 1780

*Пиковая производительность при неравномерной схеме потребления при линейной скорости 20 м/ч

УСТАНОВКИ ДЛЯ ОЧИСТКИ ВОДЫ ОТ ЖЕЛЕЗА, МАРГАНЦА И СЕРОВОДОРОДА С УПРАВЛЯЮЩИМИ КЛАПАНАМИ CLACK, RUNXIN, ПРОМАТИК СЕРИЯ FGI



НАЗНАЧЕНИЕ	Удаление из воды железа, марганца и сероводорода
ФИЛЬТРУЮЩИЙ МАТЕРИАЛ	Марганцевый зеленый песок (MGS) – глауконитовый песок, обогащенный оксидами марганца (IV), который способен извлекать из воды железо, марганец и сероводород с помощью окисления и фильтрации
ОСОБЕННОСТИ	Немедленная или отложенная регенерация фильтрующей среды. Чередование рабочего процесса и цикла регенерации (восстановления окислительной способности песка)
УПРАВЛЕНИЕ	Программируемый электронный блок
ОПИСАНИЕ	Установка состоит из корпуса, блока управления, фильтрующей среды, поддерживающего слоя гравия, дренажно-распределительной системы, реагентного бака
ПРИНЦИП ДЕЙСТВИЯ ФИЛЬТРОВ СЕРИИ FGI	Растворенные железо и марганец окисляются при контакте с высшими оксидами марганца и осаждаются на гранулы зеленого песка (MGS). Когда окислительная способность слоя марганцевого зеленого песка истощается, слой должен быть регенерирован с помощью слабого раствора марганцовокислого калия (KMnO4), восстанавливая таким образом окислительную способность слоя
ПОДБОР УСТАНОВОК	Номинальный режим – при линейной скорости фильтрования 12-15 м/час Обратная промывка – при линейной скорости 30 м/час
ПОТЕРИ НАПОРА	Указаны для чистой загрузки в начальный период фильтрования
ОБЪЕМ ФИЛЬТРУЮЩЕГО МАТЕРИАЛА	Может изменяться в пределах ±10% по сравнению с указанными значениями

ТЕХНИЧЕСКИЕ ПАРАМЕТРЫ УСТАНОВОК СЕРИИ FGI

МОДЕЛЬ	ПРОИЗВОДИТЕЛЬНОСТЬ, м³/ч	ПОТЕРИ ДАВЛЕНИЯ, бар	ОБЪЕМ ФИЛЬТРУЮЩЕГО МАТЕРИАЛА / ПОДДЕРЖ. СЛОЯ, л	ТРЕБУЕМАЯ ПОДАЧА ВОДЫ НА ОБРАТНУЮ ПРОМЫВКУ, м³/ч	РАСХОД ВОДЫ НА ОДНУ ПРОМЫВКУ НЕ БОЛЕЕ м³	ВХОД / ВЫХОД / ДРЕНАЖ	РАЗМЕРЫ ФИЛЬТРА (Ø X В), мм
FGI-08	0,4-0,5 (0,6)*	0,2-0,4	20/3	1	0,3	1" / 1" / 3/4"	206 x 1020
FGI-09	0,5-0,6 (0,8)*	0,2-0,4	30/5	1,5	0,4	1" / 1" / 3/4"	257 x 890
FGI-10	0,6-0,8 (1,0)*	0,2-0,4	40/6	1,8	0,4	1" / 1" / 3/4"	257 x 1370
FGI-12	0,9-1,1 (1,5)*	0,2-0,4	56/8	2,5	0,65	1" / 1" / 3/4"	308 x 1340
FGI-13	1,0-1,3 (1,7)*	0,2-0,4	60/8	2,8	0,65	1" / 1" / 3/4"	334 x 1370
FGI-14	1,2-1,5 (2,0)*	0,3-0,5	84/10	3	0,75	1" / 1" / 3/4"	360 x 1650
FGI-16	1,6-1,9 (2,6)*	0,3-0,5	112/13	3,8	0,95	1" / 1" / 3/4"	410 x 1650
FGI-18	2,0-2,5	0,3-0,5	150/20	5	1,25	1 1/4" / 1 1/4" / 3/4"	470 x 1650
FGI-21	2,7-3,4	0,4-0,7	200/33	6,5	1,55	1 1/4" / 1 1/4" / 3/4"	540 x 1590

*Пиковая производительность при неравномерной схеме потребления при линейной скорости 20 м/ч

УСТАНОВКИ КОМПЛЕКСНОЙ ОЧИСТКИ ВОДЫ ПЕРИОДИЧЕСКОГО ДЕЙСТВИЯ С УПРАВЛЯЮЩИМИ КЛАПАНАМИ CLACK, RUNXIN, ПРОМАТИК СЕРИЯ ULTRAMIX P, ULTRAMIX C



НАЗНАЧЕНИЕ	Удаление из воды железа, марганца, органических веществ, солей аммония, жесткости
ФИЛЬТРУЮЩИЙ МАТЕРИАЛ	Используется фильтрующие среды Ultramix P, Ultramix C
ОСОБЕННОСТИ	Немедленная или отложенная регенерация фильтрующей среды. Чередование рабочего процесса и цикла регенерации (восстановление ионообменной емкости смолы). Регенерация фильтрующего материала может быть проведена в автоматическом режиме по сигналу встроенного таймера (1 раз в заданное количество суток) или встроенного счетчика (по объему пропущенной воды).
УПРАВЛЕНИЕ	Программируемый электронный блок
ОПИСАНИЕ	Установка состоит из корпуса, блока управления, фильтрующей среды, поддерживающего слоя гравия, дренажно-распределительной системы, реагентного бака
ПРИНЦИП ДЕЙСТВИЯ ФИЛЬТРОВ СЕРИИ PROMIX B, PROMIX C	Фильтрующие среды Ultramix P, Ultramix C предназначены для очистки воды с повышенным содержанием железа и жесткости и высокой перманганатной окисляемостью. Не требуется дополнительная аэрация воды, не требуется дозирование окислителей. Примеси удаляются из воды ионообменным способом, для регенерации загрузки используется раствор хлорида натрия (8%-10%).
ПОДБОР УСТАНОВОК	Номинальный режим (при неравномерном потреблении) – при линейной скорости фильтрации не более 20 м/ч. Обменная емкость: Ultramix P – 800 мг-экв/л, Ultramix C – 600 мг-экв/л. Обратная промывка – при линейной скорости 10-15 м/час.
ОБЪЕМ ФИЛЬТРУЮЩЕГО МАТЕРИАЛА	Может изменяться в пределах ±10% по сравнению с указанными значениями

ТЕХНИЧЕСКИЕ ПАРАМЕТРЫ УСТАНОВОК СЕРИИ ULTRAMIX P, ULTRAMIX C

МОДЕЛЬ (Ultramix) КОМПЛЕКСНАЯ ОЧИСТКА	ПРОИЗВОДИТЕЛЬНОСТЬ, м³/ч	ПОТЕРИ ДАВЛЕНИЯ, бар	ОБЪЕМ ФИЛЬТРУЮЩЕГО МАТЕРИАЛА / ПОДДЕРЖ. СЛОЯ, л	ТРЕБУЕМАЯ ПОДАЧА ВОДЫ НА ОБРАТНУЮ ПРОМЫВКУ, м³/ч	РАСХОД ВОДЫ НА ОДНУ ПРОМЫВКУ НЕ БОЛЕЕ м³	ВХОД / ВЫХОД / ДРЕНАЖ	РАЗМЕРЫ ФИЛЬТРА (Ø X В), мм
Ultramix P-08	0,5-0,6	0,2-0,4	20/3	0,4	0,3	1" / 1" / 3/4"	206 x 1020
Ultramix P-09	0,6-0,8	0,2-0,4	25/5	0,6	0,4	1" / 1" / 3/4"	257 x 890
Ultramix P-10	0,8-1,0	0,2-0,4	40/6	0,6	0,4	1" / 1" / 3/4"	257 x 1370
Ultramix P-12	1,1-1,5	0,2-0,4	52/8	0,8	0,65	1" / 1" / 3/4"	308 x 1340
Ultramix P-13	1,3-1,7	0,2-0,4	60/8	1	0,65	1" / 1" / 3/4"	334 x 1370
Ultramix P-14	1,5-2,0	0,3-0,5	84/10	1,2	0,75	1" / 1" / 3/4"	360 x 1650
Ultramix P-16	1,9-2,6	0,3-0,5	112/13	1,5	0,95	1" / 1" / 3/4"	410 x 1650
Ultramix P-18	2,5-3,3	0,3-0,5	150/20	2	1,25	1 1/4" / 1 1/4" / 1"	470 x 1650
Ultramix P-21	3,4-4,4	0,4-0,7	200/33	2,7	1,55	1 1/4" / 1 1/4" / 1"	540 x 1590
Ultramix P-24	4,5-5,8	0,5-0,8	272/50	3,5	1,8	1 1/4" / 1 1/4" / 1"	620 x 1780
Ultramix C-08	0,5-0,6	0,2-0,4	20/3	0,4	0,3	1" / 1" / 3/4"	206 x 1020
Ultramix C-09	0,6-0,8	0,2-0,4	25/5	0,6	0,4	1" / 1" / 3/4"	257 x 890
Ultramix C-10	0,8-1,0	0,2-0,4	40/6	0,6	0,4	1" / 1" / 3/4"	257 x 1370
Ultramix C-12	1,1-1,5	0,2-0,4	52/8	0,8	0,65	1" / 1" / 3/4"	308 x 1340
Ultramix C-13	1,3-1,7	0,2-0,4	60/8	1	0,65	1" / 1" / 3/4"	334 x 1370
Ultramix C-14	1,5-2,0	0,3-0,5	84/10	1,2	0,75	1" / 1" / 3/4"	360 x 1650
Ultramix C-16	1,9-2,6	0,3-0,5	112/13	1,5	0,95	1" / 1" / 3/4"	410 x 1650
Ultramix C-18	2,5-3,3	0,3-0,5	150/20	2	1,25	1 1/4" / 1 1/4" / 1"	470 x 1650
Ultramix C-21	3,4-4,4	0,4-0,7	200/33	2,7	1,55	1 1/4" / 1 1/4" / 1"	540 x 1590
Ultramix C-24	4,5-5,8	0,5-0,8	272/50	3,5	1,8	1 1/4" / 1 1/4" / 1"	620 x 1780

*Пиковая производительность при неравномерной схеме потребления при линейной скорости 20 м/ч

УСТАНОВКИ КОМПЛЕКСНОЙ ОЧИСТКИ ВОДЫ ПЕРИОДИЧЕСКОГО ДЕЙСТВИЯ С УПРАВЛЯЮЩИМИ КЛАПАНАМИ CLACK, RUNXIN, ПРОМАТИК СЕРИЯ FSA



НАЗНАЧЕНИЕ	Обезжелезивание, деманганация, удаление из воды солей жесткости
ФИЛЬТРУЮЩИЙ МАТЕРИАЛ	Комплексная засыпка на основе комбинации фильтрующих сред Акватеррика D и АПТ-2
ОСОБЕННОСТИ	Немедленная или отложенная регенерация фильтрующей среды. Чередуется рабочий процесс и цикла регенерации (восстановление ионообменной емкости смолы). Регенерация фильтрующего материала может быть проведена в автоматическом режиме по сигналу встроенного таймера (1 раз в заданное количество суток) или встроенного счетчика (по объему пропущенной воды)
УПРАВЛЕНИЕ	Программируемый электронный блок
ОПИСАНИЕ	Установка состоит из корпуса, блока управления, фильтрующей среды, поддерживающего слоя гравия, дренажно-распределительной системы, реагентного бака
ПРИНЦИП ДЕЙСТВИЯ	Очистка воды основана на обмене ионов солей жесткости (кальция и магния), ионов железа и марганца на ионы натрия при прохождении ее через слой фильтрующей среды. Кроме того, данная комбинация засыпок обладает каталитическим действием, ускоряя процессы окисления железа и марганца. После истощения рабочей обменной емкости фильтрующей среды она теряет способность очищать воду и её необходимо регенерировать. Регенерация засыпки достигается фильтрованием через него хлористого натрия концентрацией 5-8% (раствор поваренной соли).
ПОДБОР УСТАНОВОК	Для конкретных условий производится по величине требуемой рабочей обменной емкости и проверяется по расчетной производительности
ПОТЕРИ НАПОРА	Указаны для чистой загрузки в начальный период фильтрования
ОБЪЕМ ФИЛЬТРУЮЩЕГО МАТЕРИАЛА	Может изменяться в пределах $\pm 10\%$ по сравнению с указанными значениями

ТЕХНИЧЕСКИЕ ПАРАМЕТРЫ УСТАНОВОК СЕРИИ FSA

МОДЕЛЬ (водосчетчик)	ПРОИЗВОДИТЕЛЬНОСТЬ, м³/ч	ПОТЕРИ ДАВЛЕНИЯ, бар	ОБЪЕМ ФИЛЬТРУЮЩЕГО МАТЕРИАЛА / ПОДДЕРЖ. СЛОЯ, л	ТРЕБУЕМАЯ ПОДАЧА ВОДЫ НА ОБРАТНУЮ ПРОМЫВКУ, м³/ч	РАСХОД ВОДЫ НА ОДНУ ПРОМЫВКУ НЕ БОЛЕЕ м³	ВХОД / ВЫХОД / ДРЕНАЖ	РАЗМЕРЫ БАЛЛОНА (Ø X В), мм	РАЗМЕРЫ РЕАГЕНТНОГО БАКА (Ø X В), мм
FSA-08	0,5-0,6	0,2-0,4	20/3	1	0,3	1" / 1" / 3/4"	206 x 1020	440 x 680
FSA-09	0,6-0,8	0,2-0,4	30/5	1,5	0,4	1" / 1" / 3/4"	257 x 890	440 x 680
FSA-10	0,8-1,0	0,2-0,4	40/6	1,8	0,4	1" / 1" / 3/4"	257 x 1370	440 x 680
FSA-12	1,1-1,5	0,2-0,4	56/8	2,5	0,65	1" / 1" / 3/4"	308 x 1340	440 x 680
FSA-13	1,3-1,7	0,2-0,4	60/8	2,8	0,65	1" / 1" / 3/4"	334 x 1370	440 x 680
FSA-14	1,5-2,0	0,3-0,5	84/10	3	0,75	1" / 1" / 3/4"	360 x 1650	530 x 1050
FSA-16	1,9-2,6	0,3-0,5	112/13	3,8	0,95	1" / 1" / 3/4"	410 x 1650	530 x 1050
FSA-18	2,5-3,3	0,3-0,6	142/20	2,5	1,1	1 1/4" / 1 1/4" / 3/4"	470 x 1650	710 x 1060
FSA-21	3,4-4,5	0,4-0,7	187/33	3	1,4	1 1/4" / 1 1/4" / 3/4"	540 x 1590	710 x 1060
FSA-24	4,4-5,8	0,5-0,8	272/50	3,5	1,8	1 1/4" / 1 1/4" / 3/4"	620 x 1780	910 x 1130

УСТАНОВКИ УМЯГЧЕНИЯ ВОДЫ ПЕРИОДИЧЕСКОГО ДЕЙСТВИЯ С УПРАВЛЯЮЩИМИ КЛАПАНАМИ CLACK, RUNXIN, ПРОМАТИК СЕРИЯ FS



НАЗНАЧЕНИЕ	Удаление из воды солей жесткости
ФИЛЬТРУЮЩИЙ МАТЕРИАЛ	Сильнокислотная катионнообменная смола гелевого типа в Na-форме
ОСОБЕННОСТИ	Немедленная или отложенная регенерация фильтрующей среды. Чередование рабочего процесса и цикла регенерации (восстановление ионообменной емкости смолы). Регенерация фильтрующего материала может быть проведена в автоматическом режиме по сигналу встроенного таймера (1 раз в заданное количество суток) или встроенного счетчика (по объему пропущенной воды)
УПРАВЛЕНИЕ	Программируемый электронный блок
ОПИСАНИЕ	Установка состоит из корпуса, блока управления, фильтрующей среды, поддерживающего слоя гравия, дренажно-распределительной системы, реагентного бака
ПРИНЦИП ДЕЙСТВИЯ	Умягчение воды основано на обмене ионов солей жесткости (кальция и магния) на ионы натрия при прохождении ее через слой ионообменной смолы. После истощения обменной емкости катионит теряет способность умягчать воду и его необходимо регенерировать. Регенерация Na-катионита достигается фильтрованием через него раствора хлорида натрия (поваренная соль) концентрацией 5-8%
ПОДБОР УСТАНОВОК	Для конкретных условий производится по величине требуемой рабочей обменной емкости и проверяется по расчетной производительности
ПОТЕРИ НАПОРА	Указаны для чистой загрузки в начальный период фильтрования
ОБЪЕМ ФИЛЬТРУЮЩЕГО МАТЕРИАЛА	Может изменяться в пределах $\pm 10\%$ по сравнению с указанными значениями

ТЕХНИЧЕСКИЕ ПАРАМЕТРЫ УСТАНОВОК СЕРИИ FS

МОДЕЛЬ	ПРОИЗВОДИТЕЛЬНОСТЬ, м ³ /ч	ПОТЕРИ ДАВЛЕНИЯ, бар	ОБЪЕМ ФИЛЬТРУЮЩЕГО МАТЕРИАЛА / ПОДДЕРЖ. СЛОЯ, л	ТРЕБУЕМАЯ ПОДАЧА ВОДЫ НА ОБРАТНУЮ ПРОМЫВКУ, м ³ /ч	РАСХОД ВОДЫ НА ОДНУ ПРОМЫВКУ НЕ БОЛЕЕ м ³	ВХОД / ВЫХОД / ДРЕНАЖ	РАЗМЕРЫ БАЛЛОНА (Ø X В), мм	РАЗМЕРЫ РЕАГЕНТНОГО БАКА (Ø X В), мм	КОД
FS-08	0,8-1,0	0,2-0,4	20/3	0,4	0,2	1" / 1" / 3/4"	206 x 1020	440 x 680	0-25-0048
FS-09	1,0-1,2	0,2-0,4	30/5	0,5	0,25	1" / 1" / 3/4"	257 x 890	440 x 680	0-25-0050
FS-10	1,3-1,5	0,2-0,4	38/6	0,6	0,35	1" / 1" / 3/4"	257 x 1370	440 x 680	0-25-0052
FS-12	1,8-2,2	0,2-0,4	56/8	0,9	0,45	1" / 1" / 3/4"	308 x 1340	440 x 680	0-25-0054
FS-13	2,1-2,6	0,2-0,4	70/8	1	0,5	1" / 1" / 3/4"	334 x 1370	440 x 680	0-25-0056
FS-14	2,5-3,0	0,3-0,5	84/10	1,5	0,6	1" / 1" / 3/4"	360 x 1650	530 x 1050	0-25-0058
FS-16	3,2-3,9	0,3-0,5	112/13	2	0,9	2" / 2" / 1"	410 x 1650	530 x 1050	1-25-0830
FS-18	4,1-4,9	0,3-0,6	160/20	2,5	1,1	2" / 2" / 1"	470 x 1650	710 x 1060	1-25-0832
FS-21	5,6-6,7	0,4-0,7	196/33	3	1,4	2" / 2" / 1"	540 x 1590	710 x 1060	1-25-0834
FS-24	7,3-8,8	0,5-0,8	280/50	3,5	1,8	2" / 2" / 1"	620 x 1780	910 x 1130	1-25-0836

**УСТАНОВКИ УМЯГЧЕНИЯ ВОДЫ ПЕРИОДИЧЕСКОГО ДЕЙСТВИЯ
«КАБИНЕТНОГО ТИПА», АКВАТЕК, СЕРИЯ АТ-САВ**



НАЗНАЧЕНИЕ	Бытовые полностью автоматизированные фильтры умягчения воды в исполнении «кабинет» (фильтры «кабинет») моделей АТ-Сав1017, АТ-Сав1035, предназначены для удаления из воды солей жесткости
ФИЛЬТРУЮЩИЙ МАТЕРИАЛ	Сильнокислотная катионнообменная смола гелевого типа в Na-форме (не входит в комплект поставки)
ОСОБЕННОСТИ	Немедленная или отложенная регенерация фильтрующей среды. Чередование рабочего процесса и цикла регенерации (восстановление ионообменной емкости смолы). Регенерация фильтрующего материала может быть проведена в автоматическом режиме по сигналу встроенного счетчика (по объему пропущенной воды)
УПРАВЛЕНИЕ	Программируемый электронный блок
ОПИСАНИЕ	Установка состоит из корпуса, блока управления, баллона, байпасного клапана, гибкой подводки, дренажно-распределительной системы, не содержит фильтрующую среду, подбирается и приобретается отдельно исходя из анализа воды.
ПРИНЦИП ДЕЙСТВИЯ	Умягчение воды в фильтрах «кабинет» серии «АТ-Сав» осуществляется методом натрий - катионирования при фильтровании исходной воды через слой ионообменной смолы. Регенерация ионообменной смолы производится раствором поваренной соли автоматически с заданной периодичностью
ОСНОВНЫЕ УСЛОВИЯ ПРИМЕНЕНИЯ ФИЛЬТРОВ	<ul style="list-style-type: none"> • минимальное давление воды – 1,5 бар, максимальное – 6,0 бар; • максимальный расход воды, поступающей на установку - не менее требуемой подачи на промывку; • помещение должно быть оборудовано дренажной магистралью; • температура воздуха в помещении – 4 – 40 °С, влажность – не более 90%; • напряжение электрической сети – 220Вт 10%, 50Гц, сила тока – до 6 А.

ТЕХНИЧЕСКИЕ ПАРАМЕТРЫ УСТАНОВОК СЕРИИ АТ-Сав (ПРОМЫВКА ПО ВОДОСЧЕТЧИКУ)

КОД	МОДЕЛЬ	ПРОИЗВОДИТЕЛЬНОСТЬ, м³/ч	ПОТЕРИ ДАВЛЕНИЯ, бар	ОБЪЕМ ФИЛЬТРУЮЩЕГО МАТЕРИАЛА / ПОДДЕРЖ. СЛОЯ, л	ТРЕБУЕМАЯ ПОДАЧА ВОДЫ НА ОБРАТНУЮ ПРОМЫВКУ, м³/ч	РАСХОД ВОДЫ НА ОДНУ ПРОМЫВКУ НЕ БОЛЕЕ м³	ВХОД / ВЫХОД / ДРЕНАЖ
0-25-0610	АТ-Сав1017	0,6-0,8 (1,0)*	0,2-0,4	11/3	0,5	0,15	3/4" / 3/4" / 1/2"
0-25-0620	АТ-Сав1035	1,0-1,2 (1,5)*	0,2-0,4	25/5	0,7	0,25	3/4" / 3/4" / 1/2"

*Пиковая производительность при неравномерной схеме потребления при линейной скорости 40 м/ч

ВАРИАНТЫ КОМПЛЕКТАЦИИ КАБИНЕТНЫХ УМЯГЧИТЕЛЕЙ ФИЛЬТРУЮЩИМИ СРЕДАМИ

МОДЕЛЬ	УМЯГЧЕНИЕ ВОДЫ (ВАРИАНТЫ ЗАГРУЗОК)	УМЯГЧЕНИЕ + ОБЕЗЖЕЛЕЗИВАНИЕ+ ДЕМАНГАНАЦИЯ (ВАРИАНТЫ ЗАГРУЗОК)	УМЯГЧЕНИЕ + ОБЕЗЖЕЛЕЗИВАНИЕ+ДЕМАНГАНАЦИЯ + УДАЛЕНИЕ ОРГАНИЧЕСКИХ ПРИМЕСЕЙ (ВАРИАНТЫ ЗАГРУЗОК)
АТ-Сав1035	Ионообменная смола (25 л.) Canature Resin NaFG (25L/Bag)	Среда фильтрующая для умягчения АПТ-2 (20 л.)+ Среда фильтрующая для обезжелезивания АПТ-1 (5 л.)	Среда фильтрующая PROMIX С (24л)
	Среда фильтрующая для умягчения АПТ-2 (25 л.)	Среда фильтрующая для умягчения АПТ-2 (15 л.) + Ионообменная смола Canature Fine Mesh Resin (10 л.)	
	Ионообменная смола Canature Fine Mesh Resin (25 л.)	Среда фильтрующая PROMIX В (24л)	Среда фильтрующая Ultramix С (25л)
	Ионообменная смола Canature Resin NaFG (25л)	Среда фильтрующая Ultramix Р (25л)	

УСТАНОВКИ УМЯГЧЕНИЯ ВОДЫ НЕПРЕРЫВНОГО ДЕЙСТВИЯ С УПРАВЛЯЮЩИМИ КЛАПАНАМИ CLACK, RUNXIN, ПРОМАТИК СЕРИЯ TS

НАЗНАЧЕНИЕ	Удаление из воды солей жесткости
ФИЛЬТРУЮЩИЙ МАТЕРИАЛ	Сильнокислотная катионообменная смола гелевого типа в Na-форме на основе сульфонируемого полистирола
ОСОБЕННОСТИ	Непрерывная подача умягченной воды. Регенерация (восстановление ионообменной емкости смолы) фильтрующего материала проводится в автоматическом режиме по сигналу встроенного счетчика (по объему пропущенной воды)
УПРАВЛЕНИЕ	Программируемый электронный блок
ОПИСАНИЕ	Установка состоит из двух корпусов, блока управления, фильтрующей среды, поддерживающего слоя гравия, дренажно-распределительной системы, реагентного бака
ПРИНЦИП ДЕЙСТВИЯ	Умягчение воды основано на обмене ионов солей жесткости (кальция и магния) на ионы натрия при прохождении ее через слой ионообменной смолы. После истощения обменной емкости катионит теряет способность умягчать воду и его необходимо регенерировать. Регенерация Na-катионита достигается фильтрованием через него раствора хлорида натрия концентрацией 5-8%
ПОДБОР УСТАНОВОК	Для конкретных условий производится по величине требуемой рабочей обменной емкости и проверяется по расчетной производительности
ПОТЕРИ НАПОРА	Указаны для чистой загрузки в начальный период фильтрования
ОБЪЕМ ФИЛЬТРУЮЩЕГО МАТЕРИАЛА	Может изменяться в пределах $\pm 10\%$ по сравнению с указанными значениями



ТЕХНИЧЕСКИЕ ПАРАМЕТРЫ УСТАНОВОК СЕРИИ TS

МОДЕЛЬ	ПРОИЗВОДИТЕЛЬНОСТЬ, м³/ч	ПОТЕРИ ДАВЛЕНИЯ, бар	ОБЪЕМ ФИЛЬТРУЮЩЕГО МАТЕРИАЛА / ПОДДЕРЖ. СЛОЯ, л	ТРЕБУЕМАЯ ПОДАЧА ВОДЫ НА ОБРАТНУЮ ПРОМЫВКУ, м³/ч	РАСХОД ВОДЫ НА ОДНУ ПРОМЫВКУ НЕ БОЛЕЕ м³	ВХОД / ВЫХОД / ДРЕНАЖ	РАЗМЕРЫ ФИЛЬТРА (Ø X В), мм
TS-08	0,8-1,0	0,3-0,5	40/6	0,4	0,2	1" / 1" / 3/4"	206 x 1020
TS-09	1,0-1,2	0,4-0,6	50/10	0,5	0,25	1" / 1" / 3/4"	257 x 890
TS-10	1,3-1,5	0,4-0,6	76/12	0,6	0,35	1" / 1" / 3/4"	257 x 1370
TS-12	1,8-2,2	0,5-0,7	112/13	0,9	0,45	1" / 1" / 3/4"	308 x 1340
TS-13	2,1-2,6	0,8-1,0	140/16	1	0,5	1" / 1" / 3/4"	334 x 1370
TS-14	2,5-3,0	0,8-1,0	168/20	1,5	0,6	1" / 1" / 3/4"	360 x 1650
TS-16	3,2-3,9	1,0-1,5	224/26	2	0,9	1" / 1" / 3/4"	410 x 1650
TS-18	4,1-4,9	1,0-2,0	320/40	2,5	1,1	1,5" / 1,5" / 1"	470 x 1650
TS-21	5,6-6,7	1,0-2,5	392/66	3,0	1,4	1,5" / 1,5" / 1"	540 x 1590
TS-24	7,3-8,8	1,0-3,5	560/100	3,5	1,8	1,5" / 1,5" / 1"	620 x 1780

УСТАНОВКИ ДЛЯ ОЧИСТКИ ВОДЫ ОТ МЕХАНИЧЕСКИХ ПРИМЕСЕЙ С УПРАВЛЯЮЩИМИ КЛАПАНАМИ CLACK, RUNXIN, ПРОМАТИК СЕРИЯ FM



НАЗНАЧЕНИЕ	Удаление из воды механических и органических взвесей, мутности, осадка, ржавчины
ФИЛЬТРУЮЩИЙ МАТЕРИАЛ	Filter-Ag – безводный силикат алюминия. В установках большой производительности (баллоны диаметром больше 14 дюймов) производится комбинированная загрузка из антрацита, Filter-Ag и гарнета
ОСОБЕННОСТИ	Промывка фильтрующего материала проводится автоматически. Антрацит, Filter-Ag и гарнет обеспечивают трехступенчатую очистку воды сначала от крупных загрязнений, затем от примесей среднего размера и, наконец, от мелких частиц
УПРАВЛЕНИЕ	Программируемый электронный блок
ОПИСАНИЕ	Установка состоит из корпуса, блока управления, фильтрующей среды, поддерживающего слоя гравия, дренажно-распределительной системы
ПРИНЦИП ДЕЙСТВИЯ	Напорные фильтры с зернистой фильтрующей средой. Взвесь задерживается в слое фильтрующей загрузки и в дальнейшем вымывается в дренаж при обратной промывке
ПОДБОР УСТАНОВОК	Номинальный режим – при линейной скорости фильтрования 12-15 м/час Обратная промывка – при линейной скорости 20-24 м/час. Эта величина может изменяться в зависимости от типа фильтрующего материала
ПОТЕРИ НАПОРА	Указаны для чистой загрузки в начальный период фильтрования
ОБЪЕМ ФИЛЬТРУЮЩЕГО МАТЕРИАЛА	Может изменяться в пределах $\pm 10\%$ по сравнению с указанными значениями

ТЕХНИЧЕСКИЕ ПАРАМЕТРЫ УСТАНОВОК СЕРИИ FM

МОДЕЛЬ	ПРОИЗВОДИТЕЛЬНОСТЬ, м³/ч	ПОТЕРИ ДАВЛЕНИЯ, бар	ОБЪЕМ ФИЛЬТРУЮЩЕГО МАТЕРИАЛА / ПОДДЕРЖ. СЛОЯ, л	ТРЕБУЕМАЯ ПОДАЧА ВОДЫ НА ОБРАТНУЮ ПРОМЫВКУ, м³/ч	РАСХОД ВОДЫ НА ОДНУ ПРОМЫВКУ НЕ БОЛЕЕ м³	ВХОД / ВЫХОД / ДРЕНАЖ	РАЗМЕРЫ ФИЛЬТРА (Ø X В), мм
FM-08	0,4-0,5 (0,6)*	0,2-0,4	20/3	1	0,3	1" / 1" / 3/4"	206 x 1020
FM-09	0,5-0,6 (0,8)*	0,2-0,4	30/5	1,5	0,4	1" / 1" / 3/4"	257 x 890
FM-10	0,6-0,8 (1,0)*	0,2-0,4	40/6	1,8	0,4	1" / 1" / 3/4"	257 x 1370
FM-12	0,9-1,1 (1,5)*	0,2-0,4	56/8	2,5	0,65	1" / 1" / 3/4"	308 x 1340
FM-13	1,0-1,3 (1,7)*	0,2-0,4	60/8	2,8	0,65	1" / 1" / 3/4"	334 x 1370
FM-14	1,2-1,5 (2,0)*	0,3-0,5	84/10	3	0,75	1" / 1" / 3/4"	360 x 1650
FM-16	1,6-1,9 (2,6)*	0,3-0,5	112/13	3,8	0,95	1" / 1" / 3/4"	410 x 1650
FM-18	2,0-2,5	0,3-0,5	60/20	5	1,25	1 1/4" / 1 1/4" / 1"	470 x 1650
FM-21	2,7-3,4	0,4-0,7	200/33	6,5	1,55	1 1/4" / 1 1/4" / 1"	540 x 1590
FM-24	3,5-4,4	0,5-0,8	300/50	8	1,75	1 1/4" / 1 1/4" / 1"	620 x 1780

УСТАНОВКИ ДЛЯ ОЧИСТКИ ВОДЫ ОТ ОРГАНИЧЕСКИХ СОЕДИНЕНИЙ И ХЛОРА С УПРАВЛЯЮЩИМИ КЛАПАНАМИ CLACK, RUNXIN, ПРОМАТИК СЕРИЯ FS



НАЗНАЧЕНИЕ	Удаление из воды хлора, органических соединений, устранение неприятного запаха и вкуса
ФИЛЬТРУЮЩИЙ МАТЕРИАЛ	Уголь активированный NWC Carbon 12*40 (мешок 25 кг / 50 л)
ОСОБЕННОСТИ	Промывка фильтрующего материала проводится автоматически
УПРАВЛЕНИЕ	Программируемый электронный блок
ОПИСАНИЕ	Установка состоит из корпуса, блока управления, фильтрующей среды, поддерживающего слоя гравия, дренажно-распределительной системы
ПРЕИМУЩЕСТВА	Высокоэффективное удаление запаха, цвета и растворенных органических соединений. Использование в широком диапазоне pH. Высокая сорбционная емкость. Устойчивость к истиранию
ПРИНЦИП ДЕЙСТВИЯ	Напорные фильтры с гранулированным активированным углем. Органические соединения, нефтепродукты и хлор адсорбируются на гранулах фильтрующей загрузки и в дальнейшем вымываются в дренаж при обратной промывке
ПОДБОР УСТАНОВОК	Номинальный режим – при линейной скорости фильтрования 12-15 м/час Обратная промывка – при линейной скорости 24-29 м/час. Эта величина может изменяться в зависимости от типа фильтрующего материала
ПОТЕРИ НАПОРА	Указаны для чистой загрузки в начальный период фильтрования
ОБЪЕМ ФИЛЬТРУЮЩЕГО МАТЕРИАЛА	Может изменяться в пределах ±10% по сравнению с указанными значениями

ТЕХНИЧЕСКИЕ ПАРАМЕТРЫ УСТАНОВОК СЕРИИ FS

МОДЕЛЬ	ПРОИЗВОДИТЕЛЬНОСТЬ, м³/ч	ПОТЕРИ ДАВЛЕНИЯ, бар	ОБЪЕМ ФИЛЬТРУЮЩЕГО МАТЕРИАЛА / ПОДДЕРЖ. СЛОЯ, л	ТРЕБУЕМАЯ ПОДАЧА ВОДЫ НА ОБРАТНУЮ ПРОМЫВКУ, м³/ч	РАСХОД ВОДЫ НА ОДНУ ПРОМЫВКУ НЕ БОЛЕЕ м³	ВХОД / ВЫХОД / ДРЕНАЖ	РАЗМЕРЫ ФИЛЬТРА (Ø X В), мм
FS-08	0,4-0,5 (0,6)*	0,2-0,4	20/3	1	0,3	1" / 1" / 3/4"	206 x 1020
FS-09	0,5-0,6 (0,8)*	0,2-0,4	30/5	1,5	0,4	1" / 1" / 3/4"	257 x 890
FS-10	0,6-0,8 (1,0)*	0,2-0,4	40/6	1,8	0,4	1" / 1" / 3/4"	257 x 1370
FS-12	0,9-1,1 (1,5)*	0,2-0,4	56/8	2,5	0,65	1" / 1" / 3/4"	308 x 1340
FS-13	1,0-1,3 (1,7)*	0,2-0,4	60/8	2,8	0,65	1" / 1" / 3/4"	334 x 1370
FS-14	1,2-1,5 (2,0)*	0,3-0,5	84/10	3	0,75	1" / 1" / 3/4"	360 x 1650
FS-16	1,6-1,9 (2,6)*	0,3-0,5	112/13	3,8	0,95	1" / 1" / 3/4"	410 x 1650
FS-18	2,0-2,5	0,3-0,5	60/20	5	1,25	1 1/4" / 1 1/4" / 1"	470 x 1650
FS-21	2,7-3,4	0,4-0,7	200/33	6,5	1,55	1 1/4" / 1 1/4" / 1"	540 x 1590
FS-24	3,5-4,4	0,5-0,8	300/50	8	1,75	1 1/4" / 1 1/4" / 1"	620 x 1780

*Пиковая производительность при неравномерной схеме потребления при линейной скорости 20 м/ч

Многокомпонентные загрузки AQUASEGMENTUM

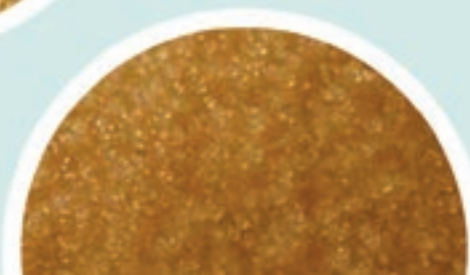
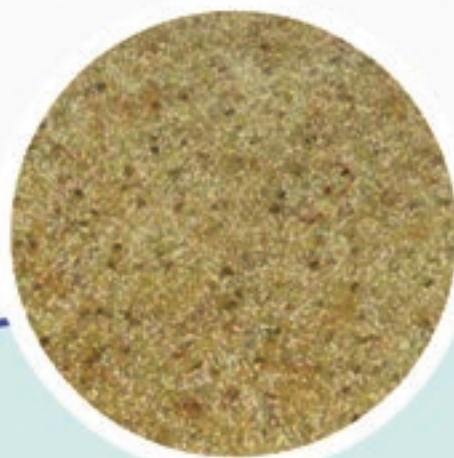
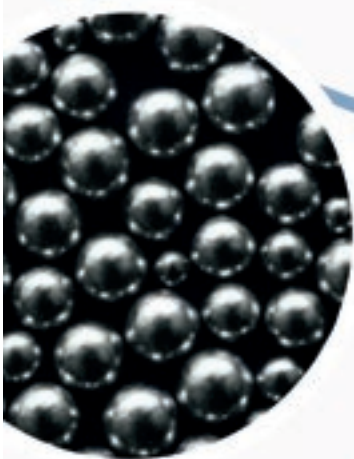
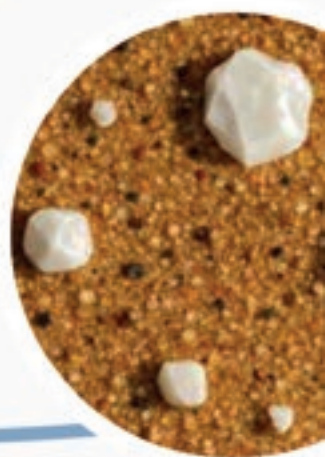
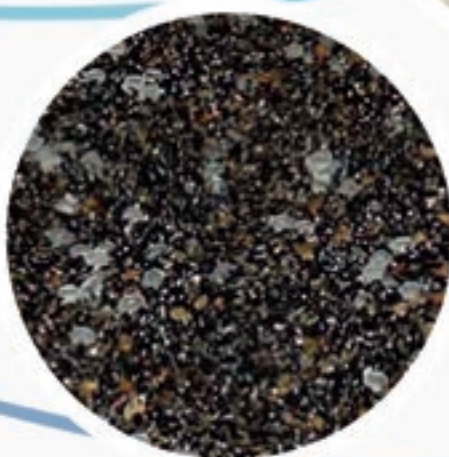
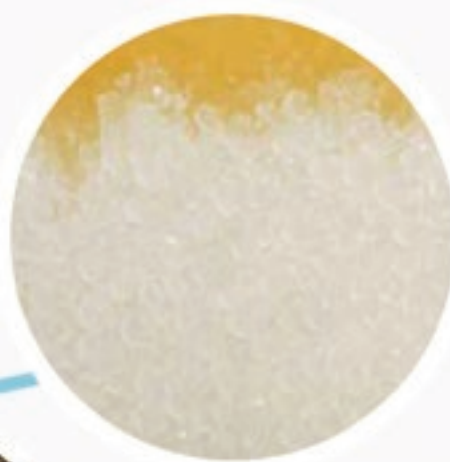
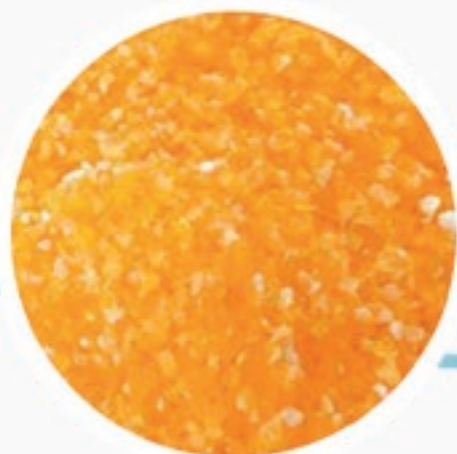

МУЛЬТИ А

Мультизагрузка AQUASEGMENTUM МУЛЬТИ А

Работает при сезонных изменениях воды.

Высокоэффективный фильтрующий материал для сложной воды.

Предназначена для очистки скважинной и водопроводной воды с умеренной окисляемостью для промышленных целей, питьевого и хозяйственного назначения.

- избавит от налета на сантехнике и накипи на нагревательных элементах;
- уберет металлический привкус воды.

Мультизагрузка AQUASEGMENTUM А снижает:

- Жесткость
- Железо
- Марганец
- Окисляемость (содержание органических веществ) на 50%
- Аммоний



НАИМЕНОВАНИЕ	Загрузка А на основе AQUASEGMENTUM 001x8 (12,5л)
КОД	0-25-8310
АРТИКУЛ	А 001x8
ЖЕСТКОСТЬ, МГ-ЭКВ/Л	15
ЖЕЛЕЗО РАСТВОРЕННОЕ, МГ/Л	10 (при больших концентрациях комбинируем с Р)
МАРГАНЕЦ, МГ/Л	3
ПО, МГ/Л	20
АММОНИЙ, МГ/Л	4
МУТНОСТЬ, МГ/Л	Удаляет до 1, но использовать на смолу не рекомендуется. Любой микс теряет свои эксплуатационные качества и время работы

МУЛЬТИ С

Мультизагрузка AQUASEGMENTUM МУЛЬТИ С

Работает при сезонных изменениях воды с практически неизменным качеством на выходе.

Высокоэффективный фильтрующий материал для сложной воды.

Предназначен для очистки скважинной и водопроводной воды с высокой окисляемостью для промышленных целей, питьевого и хозяйственно-бытового назначения.

- избавит от налета на сантехнике и накипи на нагревательных элементах;
- уберет металлический привкус воды.

Мультизагрузка AQUASEGMENTUM С снижает:

- Жесткость
- Железо
- Марганец
- Окисляемость (содержание органических веществ) на 80%
- Аммоний



НАИМЕНОВАНИЕ	Загрузка С на основе AQUASEGMENTUM 001x8 (12,5л)
КОД	0-25-8312
АРТИКУЛ	С 001x8
ЖЕСТКОСТЬ, МГ-ЭКВ/Л	15
ЖЕЛЕЗО РАСТВОРЕННОЕ, МГ/Л	15 (при больших концентрациях Железа комбинируем с Р)
МАРГАНЕЦ, МГ/Л	3
ПО, МГ/Л	10
АММОНИЙ, МГ/Л	4
МУТНОСТЬ, МГ/Л	Удаляет до 1, но использовать на смолу не рекомендуется. Любой микс теряет свои эксплуатационные качества и время работы

МУЛЬТИ Р

Мультизагрузка AQUASEGMENTUM МУЛЬТИ Р

Работает при неизменном составе воды.

Высокоэффективный фильтрующий материал для сложной воды.

Предназначен для очистки скважинной и водопроводной воды постоянного состава для промышленных целей, питьевого и хозяйственно-бытового назначения.

- избавит от налета на сантехнике и накипи на нагревательных элементах;
- уберет металлический привкус воды.

Мультизагрузка AQUASEGMENTUM Р снижает:

- Жесткость
- Железо
- Марганец

- не изменяет окисляемость (концентрацию органических веществ в воде)
- не снижает аммоний



НАИМЕНОВАНИЕ	Загрузка Р на основе AQUASEGMENTUM 001x8 (12,5л)
КОД	0-25-8314
АРТИКУЛ	Р 001x8
ЖЕСТКОСТЬ, МГ-ЭКВ/Л	15
ЖЕЛЕЗО РАСТВОРЕННОЕ, МГ/Л	15 (при больших концентрациях Железа и ПМО комбинируем с А или С)
МАРГАНЕЦ, МГ/Л	3
ПО, МГ/Л	3
АММОНИЙ, МГ/Л	1 (при больших концентрациях комбинируем с А или С)
МУТНОСТЬ, МГ/Л	Удаляет до 1, но использовать на смолу не рекомендует-ся. Любой микс теряет свои эксплуатационные качества и время работы

МУЛЬТИ HS

Мультизагрузка AQUASEGMENTUM МУЛЬТИ HS

Инновационная загрузка для водоподготовки, разработанная для использования в различных условиях, включая загородные дома и производственные объекты.

Эта мультикомпонентная загрузка обеспечивает комплексную очистку воды от широкого спектра загрязнений, в том числе с аномально высокими концентрациями примесей и при наличии сероводорода. В состав загрузки входит сорбент для удаления сероводорода, сераорганических соединений и растворенных сульфидов.

- Комплексная очистка проблемной воды вне зависимости от pH
- Экономичная регенерация таблетированной поваренной солью
- Эффективная работа без блоков азрации и дозирования реагентов



НАИМЕНОВАНИЕ	Загрузка Hs на основе AQUASEGMENTUM 001x8 (12,5 л)
КОД	0-25-8316
АРТИКУЛ	AS Hs-12,5
ЖЕСТКОСТЬ, МГ-ЭКВ/Л	20+
ЖЕЛЕЗО РАСТВОРЕННОЕ, МГ/Л	25+
МАРГАНЕЦ, МГ/Л	5+
ПО, МГ/Л	5+ (при большем ПМО комбинируем с А или С)
АММОНИЙ, МГ/Л	2+
МУТНОСТЬ, МГ/Л	До 3
РАБОТА ПО ВОДЕ С СОДЕРЖАНИЕМ СЕРОВОДОРОДА, МГ/Л	2-4

IRON FILTER

AQUASEGMENTUM IRON FILTER

Сорбционно-окислительная загрузка на основе диоксида марганца.

Обеспечивает хемосорбцию и каталитическое окисление Fe²⁺ до Fe³⁺ с последующей фильтрацией.

Рекомендована для систем с нестабильным качеством исходной воды, включая промышленные и сельскохозяйственные объекты. Устойчива к колебаниям нагрузки, подходит для автоматизированных систем регенерации с частотой 1-2 раза в неделю.

AQUASEGMENTUM IRON FILTER PH

Специализированная загрузка с модифицированной поверхностью, оптимизированная для условий pH>6

Повышенная активность Mn²⁺

Идеальна для объектов с предварительной аэрацией и стабильным pH, включая ЖКХ, водоканалы, пищевые производства. Требуется более точного контроля параметров входной воды, но обеспечивает более длительный цикл между регенерациями.



НАИМЕНОВАНИЕ	Загрузка обезжелезивания AQUASEGMENTUM IRON FILTER (12,5 л)	Загрузка обезжелезивания AQUASEGMENTUM IRON FILTER PH (12,5 л)
КОД	0-25-8318	0-25-8319
Артикул	AS IRON FILTER-12,5	AS IRON FILTER PH -12,5
ЖЕЛЕЗО РАСТВОРЕННОЕ МГ/Л	до 15	до 12
МАРГАНЕЦ, МГ/Л	до 3	до 4
ПО, МГ/Л	до 7	до 5
АММОНИЙ, МГ/Л	до 2,5	до 2,5
МУТНОСТЬ, ИГ/Л	до 12	до 10
НАЛИЧИЕ ХЛОРА	да	
НАСЫПНОЙ ВЕС, КГ/М ³	0,95–0,99	0,95–0,99
МАКСИМАЛЬНОЕ СОДЕРЖАНИЕ РАСТВОРЕННОГО FE И MN, МГ/Л	"Fe до 15 Mn до 3"	"Fe до 12 Mn до 3"
PH	6,8–9	до 6–8
НАЛИЧИЕ СУЛЬФИДОВ, СЕРОВОДОРОДА		да
НАЛИЧИЕ МАСЛА, НЕФТЕПРОДУКТОВ		да
НАЛИЧИЕ В ВОДЕ ХЛОРА		да
НАЛИЧИЕ ОРГАНИКИ, ПМО, МГО/Л	до 7	до 5
НЕОБХОДИМЫЙ ОКИСЛИТЕЛЬ	При использовании аэрации или окислителей повышается эффективность для удаления железа и марганца, сероводорода	
СПОСОБ ОЧИСТКИ	Окисление	
РЕАГЕНТ ДЛЯ РЕГЕНЕРАЦИИ	Вода	
НАЛИЧИЕ КИСЛОРОДА	Концентрация растворённого кислорода на 15 % больше (Fe + Mn)	
СКОРОСТЬ ОБРАТНОЙ ПРОМЫВКИ, М/Ч	24–29	
СКОРОСТЬ ФИЛЬТРОВАНИЯ, М/Ч	8–14	
СТРУКТУРА ЦИКЛА РЕГЕНЕРАЦИИ, АЛГОРИТМ РЕГЕНЕРАЦИИ	Взрыхляющая промывка	
РАБОЧЕЕ МИНИМАЛЬНОЕ ДАВЛЕНИЕ, АТМ	2,5	

ФИЛЬТРУЮЩИЕ ЗАГРУЗКИ И РАСХОДНЫЕ МАТЕРИАЛЫ



КОД	НАИМЕНОВАНИЕ	ОПИСАНИЕ	ФАСОВКА
0-25-8292	Сорбент минеральный Акватеррика D	сорбент для удаления железа (0,3-0,7 мм)	25 л
0-25-8284	Сорбент MC	сорбент для удаления железа (0,7-1,4 мм)	18,5 л
0-25-8452	Ultramix P	фильтрующая среда для удаления железа, марганца, солей жесткости	12,5 л
0-25-8454	Ultramix C	фильтрующая среда для удаления железа, марганца, солей жесткости, органических примесей, солей аммония	12,5 л
0-25-8300	BIRM	сорбент для удаления железа и марганца	28,3 л
0-25-8320	MGS-Greensand	сорбент для удаления железа, марганца, сероводорода	14,16 л
0-25-8294	Сорбент минеральный Акватеррика D	сорбент для удаления железа (0,8-2,0 мм)	25 л
0-25-8422	Ионообменная смола (1 л.) Canature Resin NaFG (25L/Bag)	смола для удаления солей жесткости	25 л
0-25-8424	Ионообменная смола (1 л.) Canature Fine Mesh Resin	смола для удаления солей жесткости, железа, марганца	25 л
0-25-8395	Уголь активированный NWC Carbon 12*40 (мешок 25 кг/50л)	сорбент для удаления органики	50 л
0-25-8460	Filter Ag	технологическая засыпка	28,3 л
0-25-8350	Кварцевый песок	технологическая засыпка	1 л
0-25-8370	Антрацит	технологическая засыпка	65 л
0-25-8340	Гравий кварцевый	технологическая засыпка	30 л
0-25-8400	Перманганат калия	для регенерации MGS	1 кг
0-25-8410	Соль таблетированная NaCl, производство Россия (Акватек)	для регенерации ионообменной смолы	25 кг
0-25-8430	АПТ-1	фильтрующий и каталитический материал для удаления железа и марганца	50 л
0-25-8440	АПТ-2	ионообменный материал для обезжелезивания, деманганации, умягчения	30 л

ПРИНАДЛЕЖНОСТИ И УСТАНОВОЧНЫЕ МАТЕРИАЛЫ



КОМПЛЕКС ПРОПОРЦИОНАЛЬНОГО ДОЗИРОВАНИЯ

Комплекс пропорционального дозирования предназначен для использования в системах водоподготовки для пропорционального дозирования реагентов.
Комплектация: насос-дозатор SEKO, емкость для реагента, электронный блок и датчик расхода, в едином корпусе.

КОМПЛЕКСЫ АЭРАЦИИ

Комплексы аэрации предназначены для подачи воздуха в воду для более эффективной работы систем обезжелезивания и деманганации воды.
Включает в себя компрессор, датчик потока и аэрационную колонну.

КОД	НАИМЕНОВАНИЕ
2-25-7305	Комплекс дозирования (насос Stenner) производительность 1,5 м/час
0-25-7240	Комплекс дозирования (насос ЕМЕС) производительность 1,5 л/ч
2-25-7310	Комплекс дозирования производительность 3,5 м/час
2-25-7315	Комплекс дозирования (насос Stenner) производительность 6,0 м/час
2-25-7322	Комплекс дозирования производительность 10,0 м/час
1-52-8530	Гипохлорит натрия (25л)

КОД	НАИМЕНОВАНИЕ
0-25-7248	Компрессор AF1-100 ST воздушный безмасляный в сборе
0-25-7255	Компрессор HP-40C Pro в сборе
0-25-7253	Компрессор AS-19-2 Canature (заказ в комплекте с 0-25-7254)
1-25-6200	Оголовок аэрационной колонны
0-25-7260	Оголовок аэрационной колонны F 107B (в сборе)
1-25-6260	Датчик потока BRIO-M 2000
0-25-6065	Устройство пресс-контроль Waterstry FLOW 230 B, 12A (аналог Brio 2000-M)

РЕАГЕНТНЫЕ БАКИ



КОД	НАИМЕНОВАНИЕ
0-25-7005	Бак для соли 70 л (в сборе)
0-25-7010	Бак для соли 100 л (в сборе)
0-25-6895	Бак для соли 200 л (в сборе)
1-25-2299	Бак для соли 350 л (в сборе)
1-25-2305	Бак для соли 500 л для (в сборе)

ДРЕНАЖНЫЕ РАСПРЕДЕЛИТЕЛЬНЫЕ СИСТЕМЫ



КОД	НАИМЕНОВАНИЕ
0-25-7500	Нижняя распред. корзина с водоподъемной трубой 1"
0-25-7520	Дистрибьютор лучевой с водопод. трубой 1,05" (для баллона 14"-16")
0-25-7480	Дистрибьютор лучевой с водопод. трубой 50 мм (для баллона 18"-24")
0-25-7300	Редуктор 4" - 2,5"
1-25-8600	Крышка 4"

ЧЕХЛЫ ДЛЯ БАЛЛОНОВ



КОД	НАИМЕНОВАНИЕ
0-25-7350	Термочехол для баллонов 0844
0-25-7351	Термочехол для баллонов 1035
0-25-7352	Термочехол для баллонов 1044
0-25-7353	Термочехол для баллонов 1054
0-25-7354	Термочехол для баллонов 1252
0-25-7355	Термочехол для баллонов 1354
0-25-7356	Термочехол для баллонов 1465
0-25-7357	Термочехол для баллонов 1665

БАЛЛОНЫ АКВАТЕК

КОД	НАИМЕНОВАНИЕ	Н, ММ	ДИАМЕТР, ММ
0-25-7375	Баллон 0844	1121	206
0-25-7378	Баллон 1035	889	257
0-25-7379	Баллон 1044	1121	257
0-25-7380	Баллон 1054	1371	257
0-25-7385	Баллон 1252	1344	308
0-25-7390	Баллон 1354	1373	334
0-25-7395	Баллон 1465	1649	360
0-25-7398	Баллон 1665	1649	410
1-25-7385	Баллон 1865	1649	480
1-25-7390	Баллон С-2160-А3	1715	543
1-25-7400	Баллон Q-2472-А3	1901	619
2-25-6805	Баллон Q-3072-F3	2129	772
2-25-6810	Баллон С-3672-F7	2159	927
2-25-6815	Баллон С-4272-F7	2159	1050

ЧЕХЛЫ ДЛЯ МАГИСТРАЛЬНОГО ФИЛЬТРА



КОД	НАИМЕНОВАНИЕ
0-25-2850	Термочехол для магистрального фильтра 10BB
0-25-2851	Термочехол для магистрального фильтра 20BB
0-25-2852	Термочехол для магистрального фильтра 10SL
0-25-2853	Термочехол для магистрального фильтра 10SLПЭТ

МЕНЮ НА
РУССКОМ ЯЗЫКЕ



СРОК СЛУЖБЫ
ОТ 10 ЛЕТ

ПРОСТОЕ
ОБСЛУЖИВАНИЕ

КЛАПАН УПРАВЛЕНИЯ
ПРОМАТИК 100
ДЛЯ СИСТЕМ ОЧИСТКИ ВОДЫ

СОВРЕМЕННЫЙ КЛАПАН УПРАВЛЕНИЯ ДЛЯ ТОЧНОГО И ЭФФЕКТИВНОГО КОНТРОЛЯ РАБОТЫ ФИЛЬТРУЮЩИХ СИСТЕМ, КОТОРЫЙ СОЧЕТАЕТ В СЕБЕ ПЕРЕДОВЫЕ ИНЖЕНЕРНЫЕ РЕШЕНИЯ, ДОСТУПНОСТЬ СЕРВИСА И ДОЛГОВЕЧНОСТЬ.

УПРАВЛЯЮЩИЕ КЛАПАНЫ ПРОМАТИК, CLACK, RUNXIN



КОД	НАИМЕНОВАНИЕ	ПОДСОЕДИНЕНИЕ К БАЛЛОНУ	ДИСТРИБ. СИСТЕМА	ВХОД/ВЫХОД/ДРЕНАЖ	РЕАГ. ЛИНИЯ
ЭЛЕКТРОННЫЕ УПРАВЛЯЮЩИЕ КЛАПАНА С РЕГЕНЕРАЦИЕЙ ПО ТАЙМЕРУ					
0-25-7632	Клапан управления WS1TC DNT I- F (12В, 50Гц, таймер, 3 кнопки).	2 1/2"	1,05	1"1"/3/4"	3/8"
ЭЛЕКТРОННЫЕ, УПРАВЛЯЮЩИЕ КЛАПАНА С ПРОМЫВКОЙ ПО ТАЙМЕРУ					
0-25-7692	Клапан управления WS1TC BWT I- Z (таймер, 3 кнопки)	2 1/2"	1,05	1"1"/3/4"	-
0-25-7694	Клапан управления WS1CI BWT I- Z (12В, 50Гц, таймер, 5 кнопок)	2 1/2"	1,05	1"1"/3/4"	-
0-25-7436	Клапан управления Проматик 100 Т3 фильтр, таймер (на баллоны 8-16")	2 1/2"	1,05	1"1"/3/4"	-
1-25-7442	Клапан управления Проматик 510 Т3 С ББП фильтр, таймер (на баллоны 18-24")	4"	50 мм	2"2"/2"	-
0-25-7454	Клапан управления Runxin F67P1-A (фильтр, до 4 м³/ч)	2 1/2"	1,05	1"1"/3/4"	-
0-25-7458	Клапан управления Runxin F75A1 фильтр (на баллоны 18-24")	4"	50 мм	2"2"/2"	-
ЭЛЕКТРОННЫЕ, ЭЛЕКТРО МЕХАНИЧЕСКИЕ УПРАВЛЯЮЩИЕ КЛАПАНА С РЕГЕНЕРАЦИЕЙ ПО ВОДОСЧЕТЧИКУ					
0-25-7722	Клапан управления WS1CI DNM I- E (12В, 50Гц, счетчик, таймер 5 кнопок)	2 1/2"	1,05	1"1"/3/4"	3/8"
0-25-7432	Клапан управления Проматик 100 С5 умягчение, счетчик (на баллоны 8-16")	2 1/2"	1,05	1"1"/3/4"	3/8"
1-25-7438	Клапан управления Проматик 300 С5 С TWIN, умягчение, счетчик (на баллоны 8-16")	2 1/2"	1,05	1"1"/3/4"	3/8"
1-25-7444	Клапан управления Проматик 510 С5 С ББП умягчение, счетчик (на баллоны 18-30")	4"	50 мм	2"2"/2"	3/8"
0-25-7725	Клапан управления TT1CI DNM I- E (12В, 50Гц, твин, счетчик, таймер) подсоединение к баллону	2 1/2"	1,05	1"1"/3/4"	
1-25-7440	Клапан управления Проматик 350 С5 С TWIN, умягчение, счетчик (на баллоны 18-24")	4"	50 мм	2"2"/2"	3/8"
1-25-2325	Клапан F 73A (Runxin твин)	2 1/2"	1,05	1"1"/3/4"	3/8"
0-25-7456	Клапан управления Runxin F74A3 умягчение (на баллоны 18-30")	4"	50 мм	2"2"/1"	3/8"
0-25-7452	Клапан управления Runxin F63P3-A (умягчение, до 4 м³/ч)	2 1/2"	1,05	1"1"/3/4"	3/8"
0-25-7450	Клапан управления Runxin F65P3-A (умягчение, до 2 м³/ч)	2 1/2"	1,05	3/4"/3/4"/1/2"	3/8"

ОГРАНИЧИТЕЛИ ПОТОКА ДРЕНАЖНОЙ ЛИНИИ

КОД	НАИМЕНОВАНИЕ
0-25-8210	Ограничитель протока дренажной линии DLFC 017 3/4
0-25-8211	Ограничитель протока дренажной линии DLFC 022 3/4
0-25-8212	Ограничитель протока дренажной линии DLFC 027 3/4
0-25-8213	Ограничитель протока дренажной линии DLFC 032 3/4
0-25-8214	Ограничитель протока дренажной линии DLFC 042 3/4
0-25-8215	Ограничитель протока дренажной линии DLFC 053 3/4
0-25-8216	Ограничитель протока дренажной линии DLFC 065 3/4

КОД	НАИМЕНОВАНИЕ
0-25-8217	Ограничитель протока дренажной линии DLFC 075 3/4
0-25-8219	Ограничитель протока дренажной линии DLFC 090 3/4
0-25-8221	Ограничитель протока дренажной линии DLFC 100 3/4
0-25-8224	Ограничитель протока дренажной линии DLFC 150 1"
0-25-8226	Ограничитель протока дренажной линии DLFC 200 1"
0-25-8209	Адаптор дренажной линии 3/4" / 1".
0-25-8208	Фитинг DLFC V1-V2QC 3/4" без глушителя

ИНЖЕКТОРА, БЛОКИ ПИТАНИЯ, БАЙПАСЫ, НАКИДНЫЕ ГАЙКИ, ПРОЧЕЕ

КОД	НАИМЕНОВАНИЕ
1-25-2552	US Инжектор С (фиолетовый)
1-25-2554	US Инжектор D (красный)
1-25-2556	US Инжектор E (белый)
1-25-2558	US Инжектор F (синий)
1-25-2562	US Инжектор H (зелёный)
1-25-2564	US Инжектор I (оранжевый)
1-25-2566	US Инжектор J (голубой)
1-25-2570	US Инжектор Z (пробка)

КОД	НАИМЕНОВАНИЕ
0-25-8239	Байпас WS1.
0-25-8240	Блок питания БП 12-05 HU4.
0-25-8241	Гайки накидные WS1 1" (комплект).
0-25-8242	Дистрибьютор верхний 287С. (Clack 1,05)
0-25-7446	Байпас с угловыми присоединениями для Проматик 100
1-25-2540	Байпас NHWB WS1/125 F-M.
0-25-8245	Ключ WS1.
0-25-7472	Дистрибьютор верхний 1,05" (для клапанов Runxin: 63P3, 65P3, 67P1, F73)

ПРИМЕРЫ

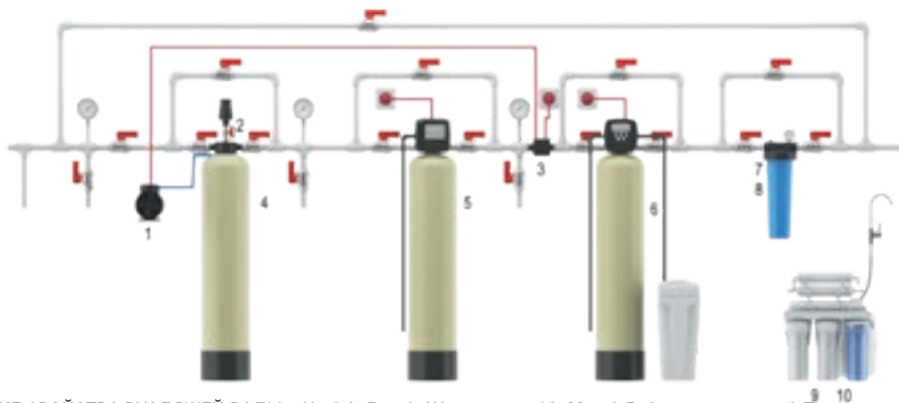

ФИЗИКО-ХИМИЧЕСКИЕ СВОЙСТВА ВХОДЯЩЕЙ ВОДЫ: pH >6,8; Fe < 3; Жесткость < 12; Мп< 0,5; Окисляемость < 3 Производительность системы не более 1м³/ч (аэрация на базе компрессора производства США)

(аэрация на базе компрессора производства Китая)

СПЕЦИФИКАЦИЯ

КОД	№	НАИМЕНОВАНИЕ
1-25-6050	1	Компрессор LP12 в сборе (без датчика потока)
1-25-6200	2	Оголовок аэрационной колонны
1-25-6250	3	Блок управления компрессором (насосом) Турби
0-25-7380	4	Баллон 1054
0-25-1133	5	Обезжелезиватель FBI WS1TC-12 T
0-25-0010	6	Умягчитель FS WS1CI-08 M (водосчетчик)
0-25-3051	7	Корпус Big Blue 20", 1" (с кронштейном, без ниппелей) для холодной воды
0-25-5620	8	Картридж угольный (прессованный) 20", ВВ
0-25-8410	9	Соль таблетированная NaCl, производство Россия (Акватек) (25кг)
0-25-3285	10	Фильтр 5 ступени (обратный осмос, вер.2)

СПЕЦИФИКАЦИЯ

КОД	№	НАИМЕНОВАНИЕ
0-25-7253	1	Компрессор AS-19-2 Canature (заказ в комплекте с 0-25-7254)
1-25-6210	2	Оголовок аэрационной колонны F 107B (без водопод.трубы)
1-25-6250	3	Блок управления компрессором (насосом) Турби
0-25-7380	4	Баллон 1054
0-25-1133	5	Обезжелезиватель FBI WS1TC-12 T
0-25-0010	6	Умягчитель FS WS1CI-08 M (водосчетчик)
0-25-3051	7	Корпус Big Blue 20", 1" (с кронштейном, без ниппелей) для холодной воды
0-25-5620	8	Картридж угольный (прессованный) 20", ВВ
0-25-8410	9	Соль таблетированная NaCl, производство Россия (Акватек) (25кг)
0-25-3285	10	Фильтр 5 ступени (обратный осмос, вер.2)

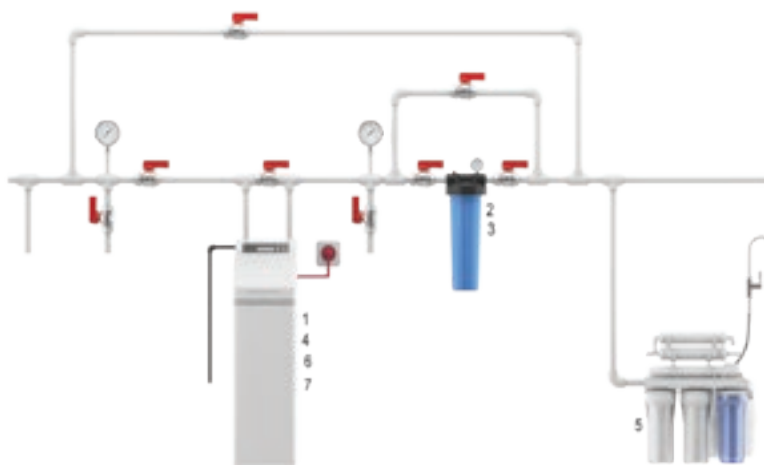

ФИЗИКО-ХИМИЧЕСКИЕ СВОЙСТВА ВХОДЯЩЕЙ ВОДЫ: Fe < 0,5; Жесткость < 12; Мп< 0,1 Мутность< ПДК; сероводород – отсутствие

КОМПЛЕКТАЦИЯ СИСТЕМЫ:
стандартный умягчитель на базе управляющего клапана Clack 1м³/ч

КОМПЛЕКТАЦИЯ СИСТЕМЫ:
умягчитель кабинетного типа AT-1035 "Акватек Все Для Воды" 1,2м³/ч

СПЕЦИФИКАЦИЯ

КОД	№	НАИМЕНОВАНИЕ
0-25-0010	1	Умягчитель FS WS1CI-08 M (водосчетчик)
0-25-3051	2	Корпус Big Blue 20", 1" (с кронштейном, без ниппелей) для холодной воды
0-25-5620	3	Картридж угольный (прессованный) 20", ВВ
0-25-8410	4	Соль таблетированная NaCl, производство Россия (Акватек) (25кг)
0-25-3285	5	Фильтр 5 ступени (обратный осмос, вер.2)

СПЕЦИФИКАЦИЯ

КОД	№	НАИМЕНОВАНИЕ
0-25-0620	1	Установка очистки воды типа «кабинет», AT-Cab1035
0-25-3051	2	Корпус Big Blue 20", 1" (с кронштейном, без ниппелей) для холодной воды
0-25-5620	3	Картридж угольный (прессованный) 20", ВВ
0-25-8410	4	Соль таблетированная NaCl, производство Россия (Акватек)(25кг)
0-25-3285	5	Фильтр 5 ступени (обратный осмос, вер.2)
0-25-8422	6	Ионообменная смола Canature Resin NaFG (25L/Bag)
0-25-8340	7	Кварц. гравий (1 л)



АВТОМАТИКА И РЕГУЛИРУЮЩАЯ АРМАТУРА

Wester. Быть с лидером – лучший выбор



приводы Wester серии WA

предназначены для автоматического управления поворотными клапанами



контроллеры Wester серии WK

предназначены для установки на поворотные клапаны для поддержания установленной температуры жидкости в контурах систем отопления и водоснабжения путём смешения потоков подающего и обратного трубопроводов



клапан Wester серии WV

предназначены для ручного или автоматического регулирования потоков жидкости в контурах систем теплоснабжения, холодоснабжения и водоснабжения

Автоматика и регулирующая арматура Wester производится надежным европейским предприятием, которое с 80-х годов прошлого века, выпускает свою продукцию под известными мировыми брендами.



ЭКОНОМИЧНОСТЬ
энергоэффективное
регулирование отопительных
и охлаждающих систем



НАДЕЖНОСТЬ
проверенный временем
европейский производитель



СОВМЕСТИМОСТЬ
с автоматикой и регулирующей
арматурой других брендов (ESBE,
Danfoss, Meibes Barberi, Lovato)

Электроприводы поворотные Wester серии WA предназначены для управления поворотными клапанами. Приводы имеют угол вращения 90°. Подходят для установки на поворотные клапаны Wester серии WV, VRS, ESBE серии VRG, 3F.

СЕРИЯ WA



КОД	НАИМЕНОВАНИЕ	СИГНАЛ УПРАВЛЕНИЯ	ПИТАНИЕ	ВРЕМЯ ОТКРЫТИЯ, СЕК	УСИЛИЕ, НМ	Максимальный диаметр клапана*
0-04-0100	S11 3P21500A	3-х точечный	220В, 50Гц AC	150	5	DN50
0-04-0102	S11 MOD X 20758A-K	Пропорциональный	24В, AC/DC	75	5	DN50
0-04-0104	S11 3P20500B	3-х точечный	220В, 50Гц AC	50	10	DN100
0-04-0106	S11 3P21500A	3-х точечный	220В, 50Гц AC	150	10	DN50
0-04-0108	S11 3P20500A	3-х точечный	220В, 50Гц AC	50	5	DN50
0-04-0110	S11 MOD X 20758-K	Пропорциональный	24В, AC/DC	75	10	DN100

*при перепаде давления на клапане до 100кПа
Переходники для установки на клапаны (поставляются в комплекте с приводами)

КОД	НАЗВАНИЕ
1-04-0800	Переходник (для прив./контр. Wester WA/WK на клап. ESBE VRG, DANFOSS, BARBERI, LOVATO)

СЕРИЯ ARS

Производство: Китай



КОД	НАИМЕНОВАНИЕ	СИГНАЛ УПРАВЛЕНИЯ	ПИТАНИЕ	ВРЕМЯ ОТКРЫТИЯ, СЕК	УСИЛИЕ, НМ	Максимальный диаметр клапана*	ПРИМЕЧАНИЕ
0-04-3005	ARS6 230 3P 60	3-х точечный	220В, 50Гц	60	6	DN50	
0-04-3010	ARS6 230 3P 120	3-х точечный	220В, 50Гц AC	120	6	DN50	
0-04-3012	ARS10 230 3P 120	3-х точечный	220В, 50Гц AC	120	10	DN100	
0-04-3013	ARS10 24 3P 120	3-х точечный	24В, 50Гц AC	120	10	DN100	
0-04-3014	ARS6 230 3P 60A	3-х точечный	220В, 50Гц AC	60	6	DN50	С концевым выключателем
0-04-3016	ARS6 24 M 60	Пропорциональный	24В, 50Гц AC/DC	60	6	DN50	
0-04-3018	ARS6 230 2P 60	2-х позиционный	220В, 50Гц AC	60	6	DN50	С концевым выключателем

*при перепаде давления на клапане до 100кПа

Электроприводы поворотные MUT серии V200 предназначены для управления поворотными клапанами MUT серии VDF3 1000 диаметрами до DN50. Приводы имеют угол вращения 90°.

СЕРИЯ V200



КОД	НАИМЕНОВАНИЕ	СИГНАЛ УПРАВЛЕНИЯ	ПИТАНИЕ	ВРЕМЯ ОТКРЫТИЯ, СЕК	Диаметр клапана
0-11-0090	V200/220/230/00	3-точечный	220В, 50Гц AC	125	до DN50
1-11-7010	V200/90/24/M0/A	Пропорциональный 0-10В	24В, AC/DC	120	до DN50
0-11-0088	V200/220/60/00	3-х точечный	220В, 50Гц	60	до DN50

Электроприводы поворотные MUT серии M1000 предназначены для управления поворотными клапанами MUT серии VDF3 1000 диаметрами от DN65. Приводы имеют угол вращения 90°.

СЕРИЯ M1000



КОД	НАИМЕНОВАНИЕ	УСИЛИЕ, Нм	СИГНАЛ УПРАВЛЕНИЯ	ПИТАНИЕ	ВРЕМЯ ОТКРЫТИЯ, СЕК	Диаметр клапана
0-11-0096	M1000/60/220/00	20	3-точечный	220В, 50Гц	60	от DN65
0-11-0098	M1000/125/220/00	20	3-точечный	220В, 50Гц	125	от DN65
0-11-0100	M1000/220/220/00	20	3-точечный	220В, 50Гц	220	от DN65
0-11-0110	M1000/240/24/M0	20	Пропорциональный 0-10В	AC 24В	240	от DN65

Контроллеры поворотные Wester серии WK предназначены для поддержания заданной температуры жидкости в контурах систем отопления и горячего водоснабжения в диапазоне от 5 до 90 °С. Комплектность поставки: контроллер-привод с ЖК-дисплеем, датчик температурный накладной, провод сетевой с вилкой, установочный комплект для соединения с клапаном.

Подходят для установки на поворотные клапаны Wester серии WV, VRS, ESBE серии VRG, 3F.

СЕРИЯ WK



КОД	НАИМЕНОВАНИЕ	ПИТАНИЕ	ВРЕМЯ ОТКРЫТИЯ, СЕК	УСИЛИЕ, НМ	Максимальный диаметр клапана*
0-04-0200	S11 CT-K 230	220В, 50Гц AC	75	5	DN50
0-04-0202	S11 MOD X 20758A-K	220В, 50Гц AC	75	10	DN100

*при перепаде давления на клапане до 100кПа
Переходники для установки на клапаны (поставляются в комплекте с приводами)

КОД	НАЗВАНИЕ
1-04-0800	Переходник (для прив./контр. Wester WA/WK на клап. ESBE VRG, DANFOSS, BARBERI, LOVATO)

Контроллеры поворотные Wester серии CS предназначены для поддержания заданной температуры жидкости в контурах систем отопления, охлаждения в диапазоне от 5 до 90 °С. Комплектность поставки: контроллер-привод с ЖК-дисплеем, датчик температурный накладной, провод сетевой с вилкой, установочный комплект для соединения с клапаном.

Переходники на клапаны VRS поставляются в комплекте с контроллером.

СЕРИЯ CS



КОД	НАИМЕНОВАНИЕ	ПИТАНИЕ	ВРЕМЯ ОТКРЫТИЯ, СЕК	УСИЛИЕ, НМ	Максимальный диаметр клапана*
0-04-3100	CS6230120	220В, 50Гц AC	120	6	DN50

*при перепаде давления на клапане до 100кПа

КОД	НАЗВАНИЕ
1-04-0310	Комплект монтажный (для прив./контр. Wester ARS/CS на клап. ESBE VRG, DANFOSS, BARBERI, LOVATO)
1-04-0312	M6*10 латунная шпилька (для прив./контр. Wester ARS на клап. Wester WV (FMV))

Серийные непружинные приводы воздушных заслонок ARV специально разработаны для применения в системах отопления, вентиляции и кондиционирования воздуха, таких как: воздушные заслонки, воздухораспределители, вентиляционные клапаны. Реверсивное крепление позволяет использовать привод как для вращения по часовой стрелке (CW), так и против часовой стрелки (CCW).

Преимущества использования приводов воздушных заслонок серии ARV

- Высоконадежный бесщеточный двигатель японского производства – без износа
- Шестерни – очень прочные, 7 г/см³, шведское сырье Hognapas
- Синхронизированная параллельная работа
- Очень тихая работа – менее 40 дБ
- Широкий ассортимент продукции от 5Nm, 10Nm, 20Nm,
- Автоматическое отключение либо при достижении запрограммированной жесткой остановки, либо при достижении механической конечной остановки
- Компактный размер, прямой монтаж даже в ограниченном пространстве
- Благодаря хорошо продуманной системе фиксации, она обеспечивает центрирование вала.
- Направление вращения (CW или CCW) и сигнал 0...10 В и 2...10 В, вспомогательный переключатель может быть отрегулирован, отключение и обслуживание выбирается с помощью переключателя

ПРИВОДЫ ARV



Артикул	Код	Напряжение	Сигнал управления	Крутящий момент	Площадь заслонки	Время работы	Мощность	Размер вала
ARV-230-05	0-04-2100	230 В переменного тока	Управление 2P/3P	5 Нм	1.0 м ²	150с/95°	1,5 Вт, (в режиме ожидания-0,5 Вт)	∅ 6-14 мм / Ø 6-20 мм
ARV-230-05S	0-04-2102	230 В переменного тока	Управление 2P/3P+ Вспомогательный выключатель	5 Нм	1.0 м ²	150с/95°	1,5 Вт, (в режиме ожидания-0,5 Вт)	∅ 6-14 мм / Ø 6-20 мм
ARV-24-05	0-04-2104	24В перем./пост. тока	Управление 2P/3P	5 Нм	1.0 м ²	150с/95°	1,5 Вт, (в режиме ожидания-0,5 Вт)	∅ 6-14 мм / Ø 6-20 мм
ARV-24-05S	0-04-2106	24В перем./пост. тока	Управление 2P/3P+ Вспомогательный выключатель	5 Нм	1.0 м ²	150с/95°	1,5 Вт, (в режиме ожидания-0,5 Вт)	∅ 6-14 мм / Ø 6-20 мм
ARV-24-05PRO	0-04-2108	24В перем./пост. тока	0(2)-10в Модулирующее управление,	5 Нм	1.0 м ²	150с/95°	1,5 Вт, (в режиме ожидания-0,5 Вт)	∅ 6-14 мм / Ø 6-20 мм
ARV-230-10	0-04-2110	230 В переменного тока	Управление 2P/3P	10 Нм	2.0 м ²	150с/95°	2,0 Вт, (в режиме ожидания-0,6 Вт)	∅ 8-18 мм / Ø 8-26 мм
ARV-230-10S	0-04-2112	230 В переменного тока	Управление 2P/3P+ Вспомогательный выключатель	10 Нм	2.0 м ²	150с/95°	2,0 Вт, (в режиме ожидания-0,6 Вт)	∅ 8-18 мм / Ø 8-26 мм
ARV-24-10	0-04-2114	24В перем./пост. тока	Управление 2P/3P	10 Нм	2.0 м ²	150с/95°	2,0 Вт, (в режиме ожидания-0,6 Вт)	∅ 8-18 мм / Ø 8-26 мм
ARV-24-10S	0-04-2116	24В перем/пост	Управление 2P/3P+ Вспомогательный выключатель	10 Нм	2.0 м ²	150с/95°	2,0 Вт, (в режиме ожидания-0,6 Вт)	∅ 8-18 мм / Ø 8-26 мм
ARV-24-10PRO	0-04-2118	24В перем/пост	0(2)-10в Модулирующее управление,	10 Нм	2.0 м ²	150с/95°	2,0 Вт, (в режиме ожидания-0,6 Вт)	∅ 8-18 мм / Ø 8-26 мм
ARV-230-20	0-04-2120	230 В переменного тока	Управление 2P/3P	20 Нм	4.0 м ²	150с/95°	3,0 Вт, (в режиме ожидания-0,7 Вт)	∅ 8-18 мм / Ø 8-26 мм
ARV-230-20S	0-04-2122	230 В переменного тока	Управление 2P/3P+ Вспомогательный выключатель	20 Нм	4.0 м ²	150с/95°	3,0 Вт, (в режиме ожидания-0,7 Вт)	∅ 8-18 мм / Ø 8-26 мм
ARV-24-20	0-04-2124	24В перем/пост	Управление 2P/3P	20 Нм	4.0 м ²	150с/95°	3,0 Вт, (в режиме ожидания-0,7 Вт)	∅ 8-18 мм / Ø 8-26 мм
ARV-24-20S	0-04-2126	24В перем/пост	Управление 2P/3P+ Вспомогательный выключатель	20 Нм	4.0 м ²	150с/95°	3,0 Вт, (в режиме ожидания-0,7 Вт)	∅ 8-18 мм / Ø 8-26 мм
ARV-24-20PRO	0-04-2128	24В перем/пост	0(2)-10в Модулирующее управление,	20 Нм	4.0 м ²	150с/95°	3,0 Вт, (в режиме ожидания-0,7 Вт)	∅ 8-18 мм / Ø 8-26 мм

РАЗМЕРЫ ПРИВОДОВ ARV

Усилие 5Нм

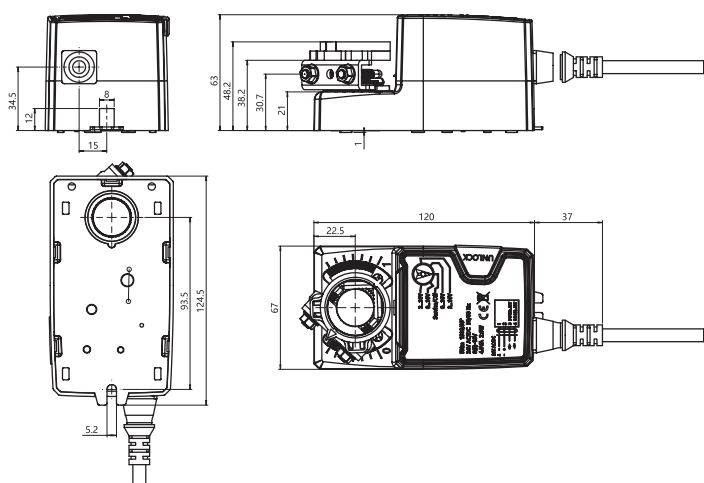

6...20	≥6	≤20

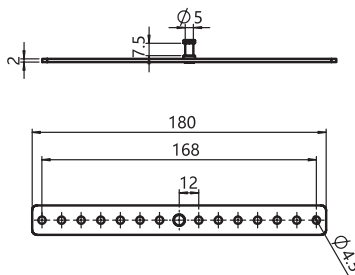

Усилие 10Нм

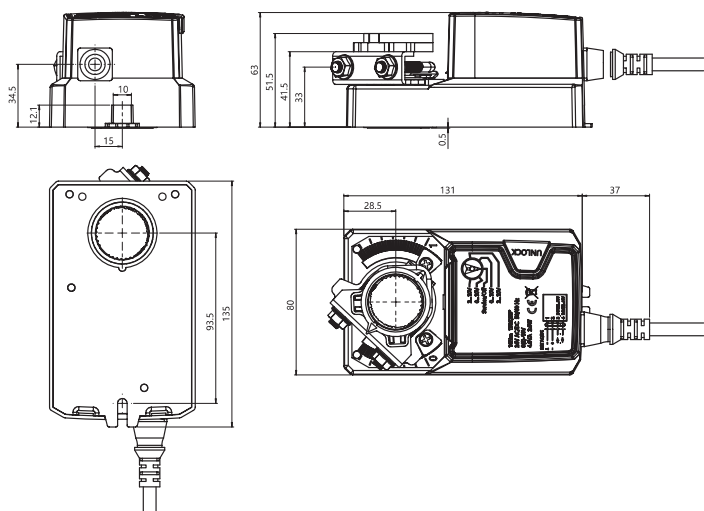

			 Минимум 43 мм Минимум 20 мм
8...26.7	≥8	≤26.7	
8...20	≥8	≤20	

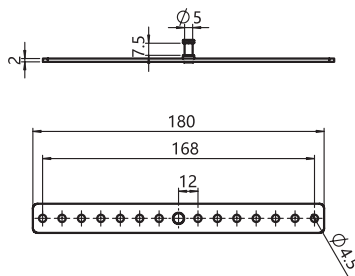

Усилие 20Нм

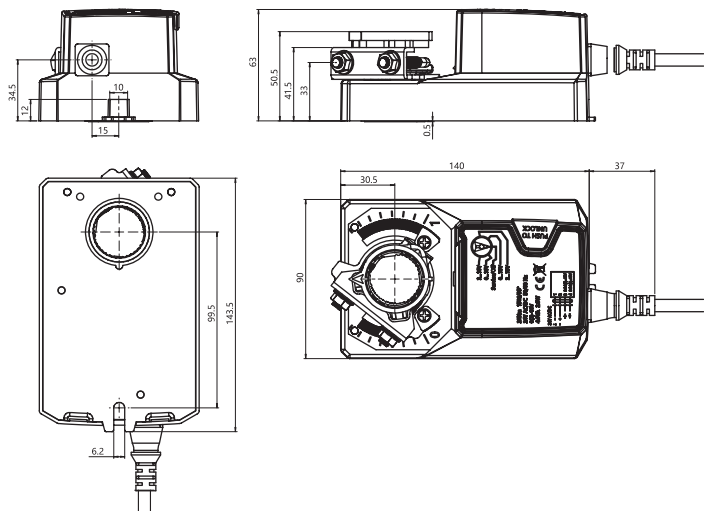

			 Минимум 43 мм Минимум 18 мм
8...26.7	≥8	≤26.7	
8...20	≥8	≤20	

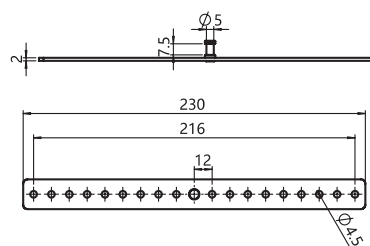

Серия приводов воздушных заслонок ARP с возвратной пружиной специально разработана для применения в системах отопления, вентиляции и кондиционирования воздуха. Наш широкий ассортимент стандартных приводов заслонок ARP был разработан для управления и регулирования положения воздушных заслонок различных размеров.

Преимущества использования привода воздушной заслонки с пружинным возвратом ARP

- Высоконадежный бесщеточный двигатель японского производства – не изнашивается и не выходит из строя
- Очень прочные шестерни, $\rho=7,0 \text{ г/см}^3$, сырье Nipponas
- Синхронизированная параллельная работа
- Очень тихая работа благодаря хорошо продуманной системе редуктора – уровень шума менее 50 дБ
- Широкий ассортимент продукции – 4 Н-м, 8 Н-м, 18 Н-м,
- Автоматическое отключение либо при достижении условий запрограммированной внезапной остановки, либо при достижении конечных условий механической остановки
- Малое время возврата пружины, менее 20 с
- Детали корпуса из литого под давлением алюминия, прочные и надежные
- Самоцентрирующийся вал для приводов с усилием 8 Н-м и 18 Н-м помогает приводу удерживать вал клапана в максимально возможном центральном положении

ПРИВОДЫ ARP

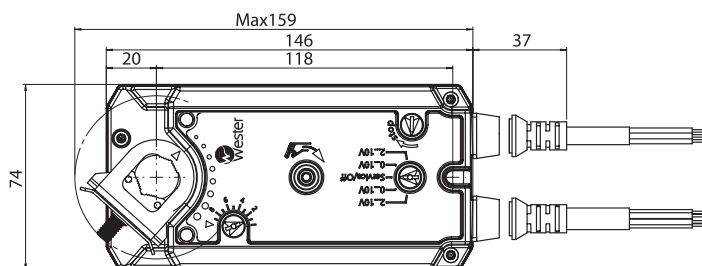
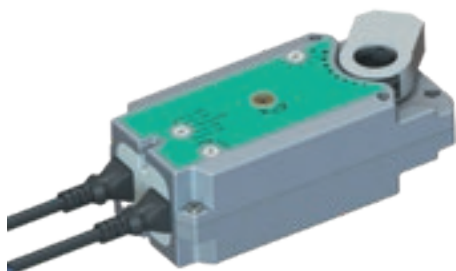

МОДЕЛЬ	ARP-230-04	ARP-230-04S	ARP-24-04	ARP-24-04S	ARP-24-04PRO
КОД	0-04-2150	0-04-2152	0-04-2154	0-04-2156	0-04-2158
КРУТЯЩИЙ МОМЕНТ	4 Н-м	4 Н-м	4 Н-м	4 Н-м	4 Н-м
НАПРЯЖЕНИЕ	230 В пер. тока	230 В пер. тока	24 В пер./пост. тока	24 В пер./пост. тока	24 В пер./пост. тока
УПРАВЛЯЮЩИЙ СИГНАЛ	вкл-выкл	вкл-выкл	вкл-выкл	вкл-выкл	Модулирующее управление 0(2)-10 В
ВСПОМОГАТЕЛЬНЫЙ ПЕРЕКЛЮЧАТЕЛЬ	отсутствует	2 вспомогательных переключателя (1 фиксированный, 1 регулируемый)	отсутствует	2 вспомогательных переключателя (1 фиксированный, 1 регулируемый)	отсутствует
ВРЕМЯ РАБОТЫ УГОЛ ПОВОРОТА	90с/90° 90° (95° механический)	90с/90° 90° (95° механический)	90с/90° 90° (95° механический)	90с/90° 90° (95° механический)	90с/90° 90° (95° механический)
ВРЕМЯ ВОЗВРАТА ПРУЖИНЫ	в пределах 20 с	в пределах 20 с	в пределах 20 с	в пределах 20 с	в пределах 20 с
ВАЛ	Ø 8-16мм; □ 6-12мм; ◇ макс. 11мм	Ø 8-16мм; □ 6-12мм; ◇ макс. 11мм	Ø 8-16мм; □ 6-12мм; ◇ макс. 11мм	Ø 8-16мм; □ 6-12мм; ◇ макс. 11мм	Ø 8-16мм; □ 6-12мм; ◇ макс. 11мм
ПОТРЕБЛЕНИЕ ЭНЕРГИИ ПРИ РАБОТЕ	2,9 Вт	2,9 Вт	2,5 Вт	2,5 Вт	2,5 Вт
ПОТРЕБЛЕНИЕ ЭНЕРГИИ ПРИ УДЕРЖАНИИ	1,5 Вт	1,5 Вт	1,5 Вт	1,5 Вт	1,5 Вт
КАБЕЛЬ	1 кабель * 1 метр длины	2 кабеля * 1 метр длины	1 кабель * 1 метр длины	2 кабеля * 1 метр длины	1 кабель * 1 метр длины

ПРИВОДЫ ARP

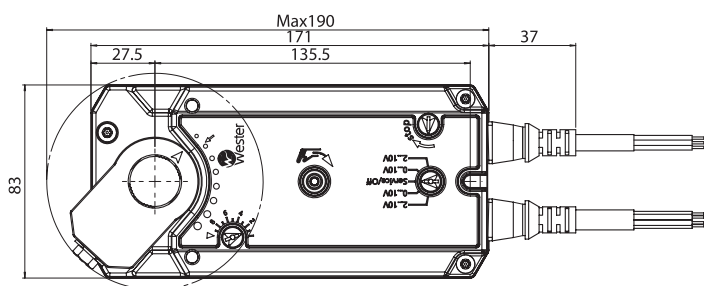

МОДЕЛЬ	ARP-230-08	ARP-230-08S	ARP-24-08	ARP-24-08S	ARP-24-08PRO
КОД	0-04-2160	0-04-2162	0-04-2164	0-04-2166	0-04-2168
КРУТЯЩИЙ МОМЕНТ	8 Н·м	8 Н·м	8 Н·м	8 Н·м	8 Н·м
НАПРЯЖЕНИЕ	230 В пер. тока	230 В пер. тока	24 В пер./пост. тока	24 В пер./пост. тока	24 В пер./пост. тока
УПРАВЛЯЮЩИЙ СИГНАЛ	вкл-выкл	вкл-выкл	вкл-выкл	вкл-выкл	Модулирующее управление 0(2)-10 В
ВСПОМОГАТЕЛЬНЫЙ ПЕРЕКЛЮЧАТЕЛЬ	отсутствует	2 вспомогательных переключателя (1 фиксированный, 1 регулируемый)	отсутствует	2 вспомогательных переключателя (1 фиксированный, 1 регулируемый)	отсутствует
ВРЕМЯ РАБОТЫ УГОЛ ПОВОРОТА	90с/90° 90° (95° механический)	90с/90° 90° (95° механический)	90с/90° 90° (95° механический)	90с/90° 90° (95° механический)	90с/90° 90° (95° механический)
ВРЕМЯ ВОЗВРАТА ПРУЖИНЫ	в пределах 20 с	в пределах 20 с	в пределах 20 с	в пределах 20 с	в пределах 20 с
ВАЛ	Ø 8-20,5мм; □ 6-14мм; ◇ макс. 16,8мм	Ø 8-20,5мм; □ 6-14мм; ◇ макс. 16,8мм	Ø 8-20,5мм; □ 6-14мм; ◇ макс. 16,8мм	Ø 8-20,5мм; □ 6-14мм; ◇ макс. 16,8мм	Ø 8-20,5мм; □ 6-14мм; ◇ макс. 16,8мм
ПОТРЕБЛЕНИЕ ЭНЕРГИИ ПРИ РАБОТЕ	4,0 Вт	4,0 Вт	3,5 Вт	3,5 Вт	3,5 Вт
ПОТРЕБЛЕНИЕ ЭНЕРГИИ ПРИ УДЕРЖАНИИ	2,5 Вт	2,5 Вт	2,5 Вт	2,5 Вт	2,5 Вт
КАБЕЛЬ	1 кабель * 1 метр длины	2 кабеля * 1 метр длины	1 кабель * 1 метр длины	2 кабеля * 1 метр длины	1 кабель * 1 метр длины

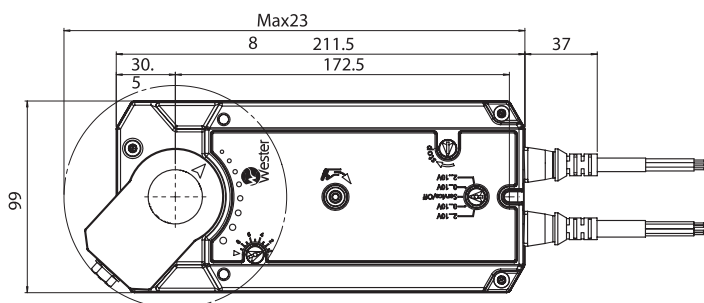

МОДЕЛЬ	ARP-230-18	ARP-230-18S	ARP-24-18	ARP-24-18S	ARP-24-18PRO
КОД	0-04-2170	0-04-2172	0-04-2170	0-04-2176	0-04-2178
КРУТЯЩИЙ МОМЕНТ	18 Н·м	18 Н·м	18 Н·м	18 Н·м	18 Н·м
НАПРЯЖЕНИЕ	230 В пер. тока	230 В пер. тока	24 В пер./пост. тока	24 В пер./пост. тока	24 В пер./пост. тока
УПРАВЛЯЮЩИЙ СИГНАЛ	вкл-выкл	вкл-выкл	вкл-выкл	вкл-выкл	Модулирующее управление 0(2)-10 В
ВСПОМОГАТЕЛЬНЫЙ ПЕРЕКЛЮЧАТЕЛЬ	отсутствует	2 вспомогательных переключателя (1 фиксированный, 1 регулируемый)	отсутствует	2 вспомогательных переключателя (1 фиксированный, 1 регулируемый)	отсутствует
ВРЕМЯ РАБОТЫ УГОЛ ПОВОРОТА	90с/90° 90° (95° механический)	90с/90° 90° (95° механический)	90с/90° 90° (95° механический)	90с/90° 90° (95° механический)	90с/90° 90° (95° механический)
ВРЕМЯ ВОЗВРАТА ПРУЖИНЫ	в пределах 20 с	в пределах 20 с	в пределах 20 с	в пределах 20 с	в пределах 20 с
ВАЛ	Ø 10-25,6мм; □ 8-18мм; ◇ макс. 25,6мм	Ø 10-25,6мм; □ 8-18мм; ◇ макс. 25,6мм	Ø 10-25,6мм; □ 8-18мм; ◇ макс. 25,6мм	Ø 10-25,6мм; □ 8-18мм; ◇ макс. 25,6мм	Ø 10-25,6мм; □ 8-18мм; ◇ макс. 25,6мм
ПОТРЕБЛЕНИЕ ЭНЕРГИИ ПРИ РАБОТЕ	6,0 Вт	6,0 Вт	5,5 Вт	5,5 Вт	5,5 Вт
ПОТРЕБЛЕНИЕ ЭНЕРГИИ ПРИ УДЕРЖАНИИ	3,0 Вт	3,0 Вт	3,0 Вт	3,0 Вт	3,0 Вт
КАБЕЛЬ	1 кабель * 1 метр длины	2 кабеля * 1 метр длины	1 кабель * 1 метр длины	2 кабеля * 1 метр длины	1 кабель * 1 метр длины

Клапаны поворотные 3-ходовые Wester предназначены для ручного или автоматического* регулирования жидкости контуров систем отопления, вентиляции, горячего водоснабжения. Вращающаяся клиновидная заслонка осуществляет смешение потоков подающей и обратной магистралей контура. Латунный корпус, максимальное рабочее давление 10 бар, диапазон рабочих температур -10...+110 °С.

*при установке электроприводов Wester серии WA, ARS и контроллерами серии WK.

СЕРИЯ WV

Производство: Словения

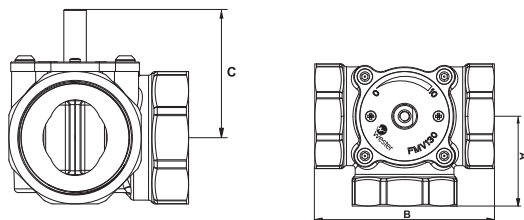

КОД	НАИМЕНОВАНИЕ	DN	Kvs	Масса, кг	A	B	C	ПРИСОЕДИНЕНИЕ
0-04-0010	FMV131E 15-4	15	4	0,42	36	72	45	1/2" ВР
0-04-0012	FMV131E 20-6,3	20	6,3	0,48	36	72	45	3/4" ВР
0-04-0014	FMV131E 25-10	25	10	0,52	41	82	45	1" ВР
0-04-0016	FMV131E 32-15	32	15	0,85	47	94	48	1 1/4" ВР
0-04-0018	FMV131E 40-25	40	25	1,6	53	106	66	1 1/2" ВР
0-04-0020	FMV131E 50-40	50	40	2,3	30	120	68	2" ВР

График потерь давления, Kvs

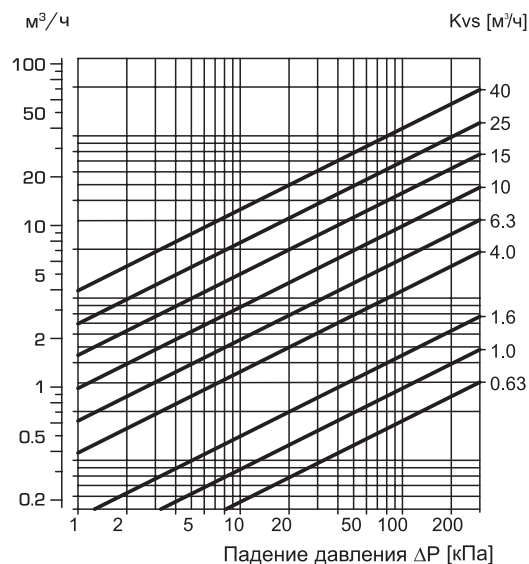

СЕРИЯ VRS

Производство: Китай

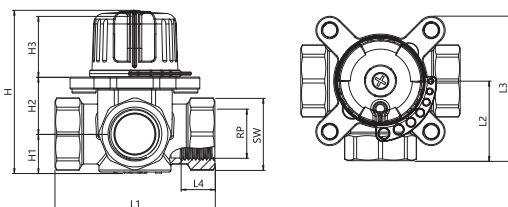

КОД	НАИМЕНОВАНИЕ	DN	Kvs	L1	L3	H	ПРИСОЕДИНЕНИЕ
0-04-1980	VRS3 15-0,4	15	0,4	80	72,5	79,5	1/2" ВР
0-04-1990	VRS3 15-0,63	15	0,63	80	72,5	79,5	1/2" ВР
0-04-2000	VRS3 15-1	15	1	80	72,5	79,5	1/2" ВР
0-04-2002	VRS3 15-1,6	15	1,6	80	72,5	79,5	1/2" ВР
0-04-2004	VRS3 15-2,5	15	2,5	80	72,5	79,5	1/2" ВР
0-04-2006	VRS3 20-4	20	4	80	72,5	81,5	3/4" ВР
0-04-2008	VRS3 20-6,3	20	6,3	80	72,5	81,5	3/4" ВР
0-04-2010	VRS3 25-10	25	10	80	72,5	81,5	1" ВР
0-04-2012	VRS3 32-16	32	16	90	77,5	89,5	1 1/4" ВР
0-04-2014	VRS3 40-25	40	25	115	88,5	101	1 1/2" ВР
0-04-2016	VRS3 50-40	50	40	125	93,5	101	2" ВР
0-04-2018	VRS3 50-63	50	63	125	93,5	101	2" ВР

Клапаны поворотные 3-ходовые фланцевые серии VDF3 1000 предназначены для ручного или автоматического* регулирования жидкости контуров систем тепло и холодоснабжения. Вращающаяся клиновидная заслонка осуществляет смешение потоков подающей и обратной магистралей контура. Максимальное рабочее давление 6 бар, диапазон рабочих температур +2...+110 °С.

*при установке электроприводов MUT серии V200 на клапаны диаметром до DN50 и серии M1000 на клапаны DN65-DN125.

СЕРИЯ VDF3 1000

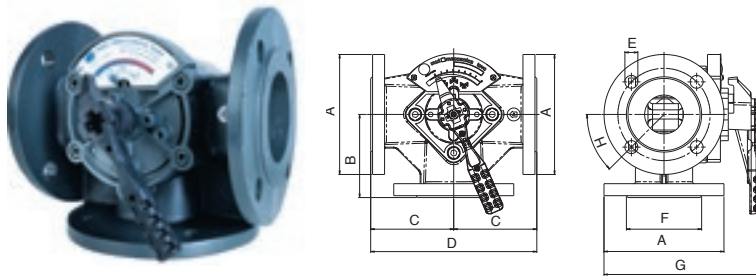

КОД	НАИМЕНОВАНИЕ	DN	Kvs	A	B	C	D	E	F	G
0-11-0005	VDF 3 - 32	32	60	DN 32	85	85	170	4x11	70	170
0-11-0010	VDF 3 - 40	40	70	DN 40	90	90	180	4x14	80	170
0-11-0015	VDF 3 - 50	50	80	DN 50	90	90	180	4x14	90	170
0-11-0020	VDF 3 - 65	65	90	DN 65	100	100	200	4x14	110	170
0-11-0025	VDF 3 - 80	80	150	DN 80	115	115	230	4x18	128	170
0-11-0030	VDF 3 - 100	100	200	DN 100	130	130	260	4x18	148	170
0-11-0035	VDF 3 - 125	125	250	DN 125	145	145	290	4x18	178	170

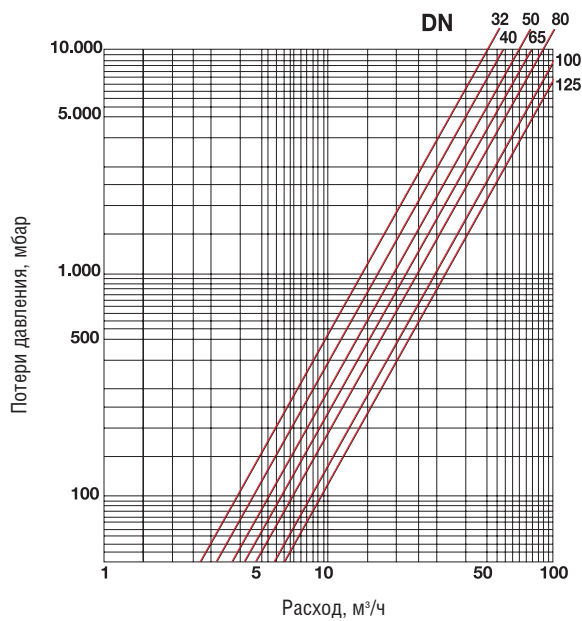

Термостатические смесительные клапаны Wester предназначены для поддержания температуры жидкости в системах горячего водоснабжения, напольного отопления. Встроенный термостатический элемент Vernet (Франция) и функция защиты от ошпаривания* Корпус: латунь марки CW617N. Максимальное рабочее давление 10 бар. Максимальная температура 95 °С.

*перекрывание клапаном линии подачи горячей воды при отсутствии холодной для подмеса.

СЕРИЯ VTS

серия
S

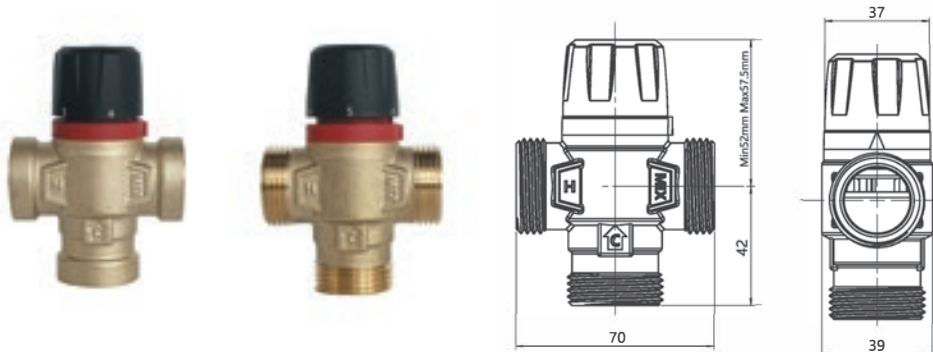

КОД	НАИМЕНОВАНИЕ	ТЕМПЕРАТУРНЫЙ ДИАПАЗОН, °С	DN	Kvs	ПРИСОЕДИНЕНИЕ
0-04-2050	VTS3 3/4 20-43 1,6	20-43	20	1,6	3/4" ВР
0-04-2052	VTS3 3/4 35-60 1,6	35-60	20	1,6	3/4" ВР
0-04-2054	VTS3 1 20-43 1,6	20-43	25	1,6	1" НР
0-04-2056	VTS3 1 35-60 1,6	35-60	25	1,6	1" НР
0-04-2058	VTS3 1 20-43 2,5	20-43	25	2,5	1" НР
0-04-2060	VTS3 1 35-60 2,5	35-60	25	2,5	1" НР

ГРАФИК ПОТЕРЬ ДАВЛЕНИЯ Kvs

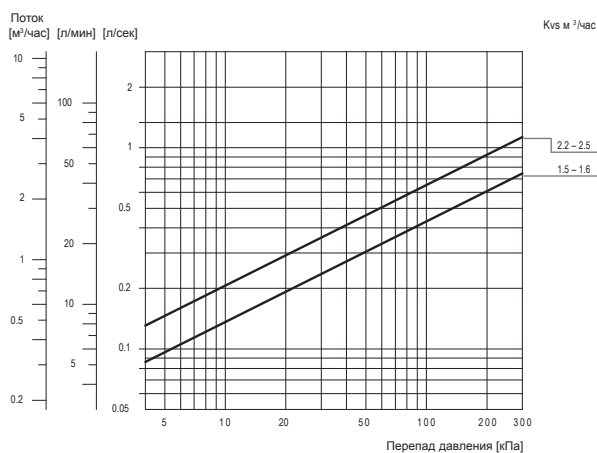

СЕРИЯ RAW



КОД	НАИМЕНОВАНИЕ	ТЕМПЕРАТУРНЫЙ ДИАПАЗОН, °С	DN	Пропускная способность KVs, м³/ч	ПРИСОЕДИНЕНИЕ
0-11-0610	RAW-KVs4 20-43	20-43	25	4	1" НР
0-11-0620	RAW-KVs4 30-60	30-65	25	4	1" НР



КЛАПАНЫ

Клапаны балансировочные ручные Wester серии VBS с измерительными ниппелями. Корпус клапана выполнен из латуни марки CW617N.
 Максимальная рабочая температура: 120 °С;
 Максимальное рабочее давление: 20 бар;
 Рабочая среда: вода, водный раствор гликоля с содержанием гликоля до 50%.
 Максимальный перепад давления: 150 кПа

серия
S



КОД	НАИМЕНОВАНИЕ	ДИАМЕТР НОМИНАЛЬНЫЙ, DN	ПРИСОЕДИНЕНИЕ	L	H
0-04-3200	Клапан баланс. ручной с измер. ниппелями Wester DN15 1/2" BP Kvs 2,56	15	1/2"BP	90	98
0-04-3202	Клапан баланс. ручной с измер. ниппелями Wester DN20 G3/4" BP Kvs 5,39	20	3/4"BP	97	98
0-04-3204	Клапан баланс. ручной с измер. ниппелями Wester DN25 G1" BP Kvs 8,59	25	1"BP	110	101



КЛАПАНЫ БАЛАНСИРОВОЧНЫЕ

Производство: Италия

Клапаны балансировочные ручные с измерительными штуцерами предназначены для создания дополнительного гидравлического сопротивления заданной величины при гидравлической увязке контуров или ветвей жидкостных систем тепло и холодоснабжения. Латунный корпус. Максимальное рабочее давление 16 бар, Диапазон температур рабочей жидкости: -20 °С-+120 °С.

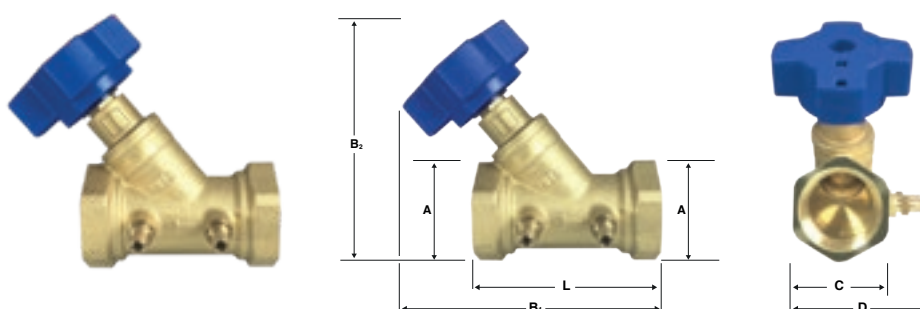

КОД	НАИМЕНОВАНИЕ	KVS	L	B1	B2	C	D	ПРИСОЕДИНЕНИЕ
0-11-0300	Клапан балансировочный VBX ECO DN15 BP 1/2" KVs 5.75	5.75	75	110	115	26	55	1/2"BP
0-11-0302	Клапан балансировочный VBX ECO DN 20 BP 3/4" KVs 7.85	7.85	75	115	110	33	60	3/4"BP
0-11-0304	Клапан балансировочный VBX ECO DN 25 BP 1" KVs 8.5	8.5	83	122	120	39	66	1"BP
0-11-0306	Клапан балансировочный VBX ECO DN 32 BP 1 1/4" KVs	14.0	93	132	130	49	74	1 1/4"BP
0-11-0308	Клапан балансировочный VBX ECO DN 40 BP 1 1/2" KVs	15.9	98	125	145	55	81	1 1/2"BP
0-11-0310	Клапан балансировочный VBX ECO DN 50 BP 2" KVs	17.1	105	128	155	68	93	2"BP

ТЕРМОСТАТИЧЕСКАЯ ГОЛОВКА

Термостатическая головка устанавливается на термостатический радиаторный клапан для совместной работы с ним в качестве терморегулятора. Диапазон настройки температуры воздуха 6 - 28 °С.



0-21-2060



0-06-0550

КОД	АРТИКУЛ	НАИМЕНОВАНИЕ
0-21-2060	G452	Термоголовка жидкостная М30 х 1,5 конусная белая
0-21-2070	G453	Термоголовка жидкостная М30 х 1,5 цилиндрическая серая

КЛАПАН НАСТРОЕЧНЫЙ

Клапан настроечный устанавливается на входе теплоносителя в прибор отопления. Позволяет настроить расход теплоносителя через прибор отопления.



0-21-2020



0-21-2030

КОД	АРТИКУЛ	НАИМЕНОВАНИЕ	ХАРАКТЕРИСТИКИ
0-21-2020	G262.04	Клапан настроечный угловой ВР-НР, радиаторный 1/2"	10 бар, 95°С, Kvs 1,2
0-21-2030	G264.04	Клапан настроечный прямой ВР-НР, радиаторный 1/2"	10 бар, 95°С, Kvs 1,2

КЛАПАН ТЕРМОСТАТИЧЕСКИЙ

Клапан термостатический устанавливается на входе теплоносителя в прибор отопления. Работает совместно с термостатической головкой. Позволяет автоматически поддерживать заданную температуру воздуха в помещении путем изменения расхода теплоносителя через прибор отопления.



0-21-2000



0-21-2010

КОД	АРТИКУЛ	НАИМЕНОВАНИЕ	ХАРАКТЕРИСТИКИ
0-21-2000	G261.04	Клапан термостатический угловой ВР-НР, радиаторный 1/2"	10 бар, 95°С, Kvs 1,2
0-21-2010	G263.04	Клапан термостатический прямой ВР-НР, радиаторный 1/2"	10 бар, 95°С, Kvs 1,2

КЛАПАН РУЧНОЙ РЕГУЛИРОВКИ

Клапан ручной регулировки устанавливается на входе теплоносителя в прибор отопления. Позволяет вручную регулировать температуру воздуха в помещении путем изменения расхода теплоносителя через прибор отопления.



0-21-2040



0-21-2050

КОД	АРТИКУЛ	НАИМЕНОВАНИЕ	ХАРАКТЕРИСТИКИ
0-21-2040	G265.04	Клапан ручной регулировки угловой ВР-НР, радиаторный 1/2"	10 бар, 95°С, Kvs 1,2
0-21-2050	G266.04	Клапан ручной регулировки прямой ВР-НР, радиаторный 1/2"	10 бар, 95°С, Kvs 1,2

АРМАТУРА | КЛАПАНЫ

ОБРАТНЫЙ КЛАПАН

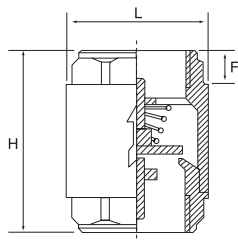

Рабочее давление	до 10 бар
Температурный диапазон	-10...+90 °С
Рабочая среда	вода, воздух
Корпус	латунь CW617N

КОД	ПРИСОЕДИНЕНИЕ	ШТ. В УПАКОВКЕ	F, MM	H, MM	L, MM
0-22-3050	1/2" Wester	20	12	48	30
0-22-3100	3/4" Wester	20	14	53	37
0-22-3150	1" Wester	10	15	59	44

ГРЯЗЕВИК

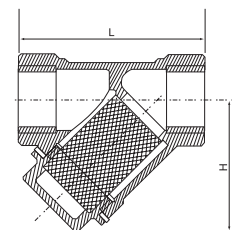

Рабочее давление	до 16 бар
Температурный диапазон	-10...+90 °С
Корпус	латунь CW617N

КОД	ПРИСОЕДИНЕНИЕ	ШТ. В УПАКОВКЕ	L, MM	H, MM
0-22-4050	Грязевик 1/2" Wester	20	50	40
0-22-4100	Грязевик 3/4" Wester	20	40	35
0-22-4150	Грязевик 1" Wester	10	57	50

Кран шаровой ВН/ВН



Рабочее давление	30 бар
Температура	-20 +150С
Рабочая среда	вода, раствор гликоля до 50%
Корпус	латунь CW617N

КОД	ПРИСОЕДИНЕНИЕ	ШТ. В УПАКОВКЕ	СТРОИТ.ДЛИНА
0-21-0206	1/2"	100	48,9
0-21-0210	3/4"	60	56,1
0-21-0202	1"	50	68

Кран шаровой ВН/ВН "бабочка"

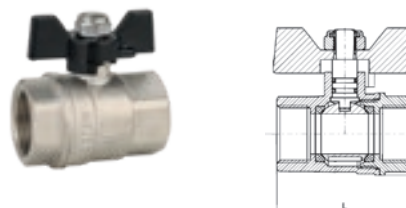

Рабочее давление	30 бар
Температура	-20 +150С
Рабочая среда	вода, раствор гликоля до 50%
Корпус	латунь CW617N

КОД	ПРИСОЕДИНЕНИЕ	ШТ. В УПАКОВКЕ	СТРОИТ.ДЛИНА
0-21-0204	1/2"	100	48,9
0-21-0208	3/4"	100	56,1
0-21-0200	1"	60	68

Кран шаровой ВН/НР



Рабочее давление	30 бар
Температура	-20 +150С
Рабочая среда	вода, раствор гликоля до 50%
Корпус	латунь CW617N

КОД	ПРИСОЕДИНЕНИЕ	ШТ. В УПАКОВКЕ	СТРОИТ.ДЛИНА
0-21-0214	1/2"	100	56,9
0-21-0218	3/4"	60	64,3
0-21-0212	1"	50	77

Кран шаровой ВН/НР "бабочка"

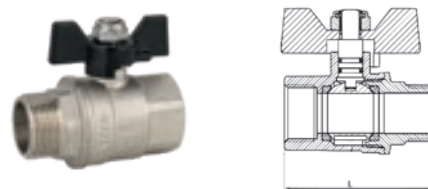

Рабочее давление	30 бар
Температура	-20 +150С
Рабочая среда	вода, раствор гликоля до 50%
Корпус	латунь CW617N

КОД	ПРИСОЕДИНЕНИЕ	ШТ. В УПАКОВКЕ	СТРОИТ.ДЛИНА
0-21-0216	1/2"	100	56,9
0-21-0220	3/4"	100	64,3

Кран шаровой ВН/НР "бабочка" с разъёмным соединением

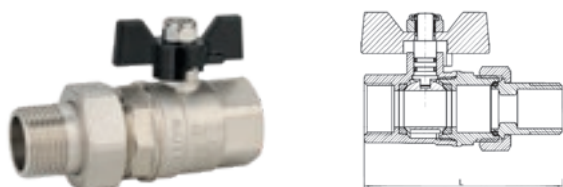

Рабочее давление	30 бар
Температура	-20 +150С
Рабочая среда	вода, раствор гликоля до 50%
Корпус	латунь CW617N

КОД	ПРИСОЕДИНЕНИЕ	ШТ. В УПАКОВКЕ	СТРОИТ.ДЛИНА
0-21-0224	1/2"	60	79,2
0-21-0226	3/4"	60	90,4
0-21-0222	1"	40	101,8

ГРУППЫ БЫСТРОГО МОНТАЖА WESTER

Предназначены для быстрой, простой, компактной и энергоэффективной обвязки котельного оборудования мощностью до 85 кВт и распределения тепла разным потребителям (водонагреватель, радиаторное отопление, напольное отопление, теплообменник и т.д.). Поставляются в собранном виде в теплоизоляционном кожухе запорными шаровыми кранами с термометрами, обратным клапаном и гидравлической обвязкой. Монтажная длина насоса 180 мм (насос приобретается отдельно). Настенный монтаж или установка на распределительный коллектор.

Группа быстрого монтажа Wester (прямая подача) предназначена для прямой подачи теплоносителя в контур системы отопления или нагрева водонагревателя. Насосная группа готова к работе с циркуляционными насосами монтажного размера 180 мм и присоединением 1".

Группа быстрого монтажа Wester (со смесителем) предназначена для регулирования температуры теплоносителя в контуре системы радиаторного или напольного отопления с помощью поворотного трехходового клапана. Насосная группа готова к работе с циркуляционными насосами монтажного размера 180 мм и присоединением 1".

Группа быстрого монтажа Wester с термостатическим клапаном предназначена для регулирования температуры теплоносителя в контуре системы напольного отопления. Насосная группа готова к работе с циркуляционными насосами монтажного размера 180мм и присоединением 1".



Группа быстрого монтажа Wester с термостатическим клапаном



Группа быстрого монтажа Wester со смесительным клапаном



Группа быстрого монтажа Wester со смесительным клапаном



Группа быстрого монтажа Wester прямой подачи

ТЕХНИЧЕСКИЕ ХАРАКТЕРИСТИКИ

ПАРАМЕТР	ГРУППА БЫСТРОГО МОНТАЖА ПРЯМАЯ ПОДАЧА (БЕЗ НАСОСА)	ГРУППА БЫСТРОГО МОНТАЖА СО СМЕСИТЕЛЬНЫМ КЛАПАНОМ (БЕЗ НАСОСА)	ГРУППА БЫСТРОГО МОНТАЖА WESTER DN25 СО СМЕСИТЕЛЬНЫМ КЛАПАНОМ, БЕЗ НАСОСА (ПОДАЧА СЛЕВА)	ГРУППА БЫСТРОГО МОНТАЖА С ТЕРМОСТАТИЧЕСКИМ КЛАПАНОМ (БЕЗ НАСОСА)
Код	0-05-0010	0-05-0020	0-05-0022	0-05-0030
Максимальная рабочая температура, °C	100	100	100	100
Максимальное рабочее давление, бар	6	6	6	6
Мощность при ΔT-20 °C, кВт	50	50	50	
Мощность при ΔT-7 °C, кВт				12
Пропускная способность, Kvs	6,2	6,2	6,2	4,5
Расход при ΔT-20 °C, м3/ч	2,15	2,15	2,15	35-60
Подключение к потребителю	1" ВР	1" ВР	1" ВР	1" ВР
Подключение к коллектору или источнику тепла	1 1/2" НР (плоское уплотнение)	1 1/2" НР (плоское уплотнение)	1 1/2" НР (плоское уплотнение)	1 1/2" НР (плоское уплотнение)
Межосевое расстояние, мм	125	125	125	125
Подключение для насоса	1 1/2" НГ (накидная гайка)	1 1/2" НГ (накидная гайка)	1 1/2" НГ (накидная гайка)	1 1/2" НГ (накидная гайка)
Комплектация	Кран шаровой с термометром-2шт.; кран шаровой-1шт.; обратный клапан-1шт.	Кран шаровой с термометром-2шт.; клапан смесительный-1шт.; обратный клапан-1шт.	Кран шаровой с термометром-2шт.; клапан смесительный-1шт.; обратный клапан-1шт.	Кран шаровой с термометром-2шт.; клапан термостатический-1шт.; обратный клапан-1шт.
Монтаж	На распределительном коллекторе или настенный.	На распределительном коллекторе или настенный.	На распределительном коллекторе или настенный.	На распределительном коллекторе или настенный.
Подключение (подача)	Правое/Левое	Правое	Левое	Правое/Левое
Расположение	Вертикальное	Вертикальное	Вертикальное	Вертикальное
Высота, мм	420	420	420	420
Длина, мм	250	250	250	250
Ширина, мм	250	250	250	250

КОЛЛЕКТОР WESTER

Коллекторы распределительные Wester предназначены для распределения рабочей жидкости, поступающей от источника тепла и распределения между контурами. Без смешения между подающей и обратной линиями. В зависимости от количества контуров потребителей коллекторы распределительные Wester поставляются в ассортименте до 3 контуров, до 5 контуров. Кронштейн для монтажа коллектора на стену входит в комплект. Поставляется в теплоизоляционном кожухе.



КОД	НАИМЕНОВАНИЕ	КОЛИЧЕСТВО КОНТУРОВ	A	B	C	МАКС. МОЩНОСТЬ, КВТ ПРИ ΔT 25 °C	МАКС. РАСХОД, М³/ЧАС	МАКС. ТЕМПЕРАТУРА, °C	МАКС. РАБОЧЕЕ ДАВЛЕНИЕ, БАР	МЕЖОСЕВОЕ РАССТОЯНИЕ, ММ	ПОДКЛЮЧЕНИЕ: ПОДАЧА	ПРИСОЕДИНЕНИЕ К ГРУППАМ	ПРИСОЕДИНЕНИЕ К ИСТОЧНИКУ ТЕПЛА
0-05-0110	Коллектор распределительный Wester до 3 контуров с кронштейном	3	500	135	110	85	3	100	6	125	Правое/Левое	1 1/2" (НГ)	1 1/2" (НГ)
0-05-0120	Коллектор распределительный Wester до 5 контуров с кронштейном	5	750	135	110	85	3	100	6	125	Правое/Левое	1 1/2" (НГ)	1 1/2" (НГ)
0-05-0130	Коллектор распределительный Wester до 7 контуров с кронштейном	7	1000	135	110	85	3	100	6	125	Правое/Левое	1 1/2" (НГ)	1 1/2" (НГ)

ГИДРАВЛИЧЕСКИЙ РАЗДЕЛИТЕЛЬ WESTER



Гидравлический разделитель Wester предназначен для предотвращения влияния насосов контуров на систему и подключения настенных котлов со встроенными циркуляционными насосами с группами быстрого монтажа. Поставляется в теплоизоляционном кожухе.

КОД	НАИМЕНОВАНИЕ	МАКС. МОЩНОСТЬ, КВТ ПРИ ΔT 25 °C	МАКС. РАСХОД, М³/ЧАС	ПРИСОЕДИНЕНИЕ К ИСТОЧНИКУ	ПРИСОЕДИНЕНИЕ К ПОТРЕБИТЕЛЮ	КОМПЛЕКТАЦИЯ
0-05-0300	Разделитель гидравлический	85	3	1 1/2" (НГ)	1 1/2" (НГ)	Кран сливной, манометр, автоматический воздухоудалитель

КОМПЛЕКСНЫЕ РЕШЕНИЯ С ПРИМЕНЕНИЕМ РЕГУЛИРУЮЩЕЙ АРМАТУРЫ И АВТОМАТИКИ WESTER



Схема регулирования системы подогрева пола с применением термостатического клапана WESTER

СПЕЦИФИКАЦИЯ

№	НАИМЕНОВАНИЕ	№	НАИМЕНОВАНИЕ
1	Коллектор распределительный Wester W902	5	Грязевик
2	Клапан термостатический WESTER VTS3 20-43 0С	6	Труба металлопластиковая
3	Насос циркуляционный	7	Евроконус
4	Кран шаровой		

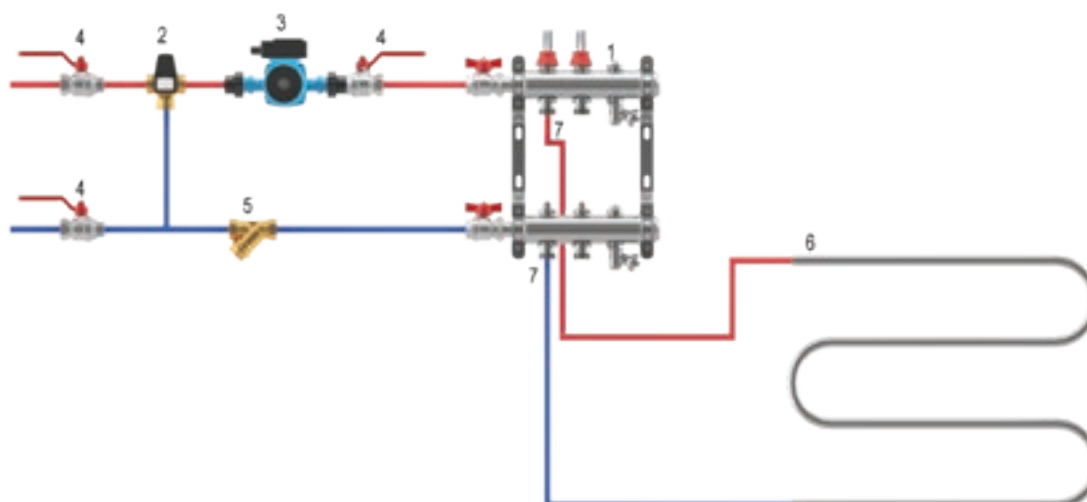

Схема регулирования системы радиаторного отопления с применением поворотного клапана и электропривода WESTER

СПЕЦИФИКАЦИЯ

№	НАИМЕНОВАНИЕ	№	НАИМЕНОВАНИЕ
1	Котел	7	Термостат комнатный
2	Радиатор	8	Кран шаровой
3	Насос циркуляционный	9	Вентиль терморегулирующий
4	Коллектор распределительный	10	Грязевик
5	Клапан поворотный WESTER WV/VRS3	11	Комплект подключения коллектора
6	Электропривод поворотный WESTER WA/ARS	12	Вентиль терморегулирующий

КОМПЛЕКСНЫЕ РЕШЕНИЯ ОБВЯЗКИ КОТЕЛЬНОГО ОБОРУДОВАНИЯ С ПРИМЕНЕНИЕМ ГРУПП БЫСТРОГО МОНТАЖА WESTER

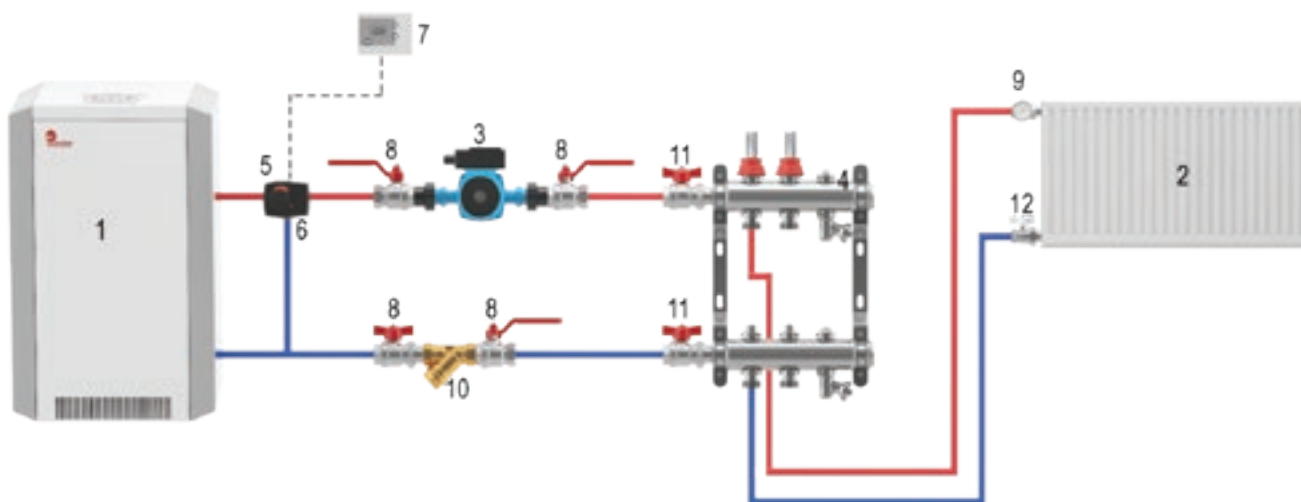

Схема обвязки одноконтурного котла с применением групп быстрого монтажа

СПЕЦИФИКАЦИЯ

№	НАИМЕНОВАНИЕ
1	Котёл
2	Водонагреватель
3	Насос циркуляционный
4	Коллектор Wester
5	Группа быстрого монтажа Wester (прямая подача) без насоса
6	Группа быстрого монтажа Wester (со смесительным клапаном) без насоса
7	Группа быстрого монтажа Wester (с термостатическим клапаном) без насоса
8	Радиатор
9	Труба металлопластиковая

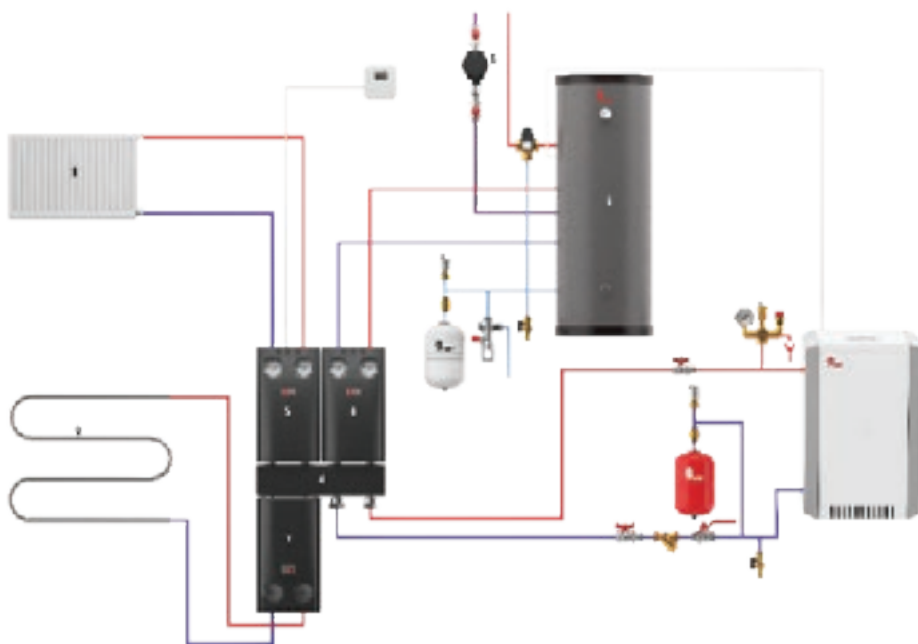

Схема обвязки настенного котла со встроенным насосом с применением гидравлического разделителя Wester

СПЕЦИФИКАЦИЯ

№	НАИМЕНОВАНИЕ
1	Котёл
2	Радиатор
3	Водонагреватель
4	Насос циркуляционный
5	Коллектор Wester
6	Гидравлический разделитель Wester
7	Труба металлопластиковая
8	Группа быстрого монтажа Wester (прямая подача) без насоса
9	Группа быстрого монтажа Wester (со смесительным клапаном) без насоса
10	Группа быстрого монтажа Wester (с термостатическим клапаном) без насоса

СМЕСИТЕЛЬНЫЕ УЗЛЫ WESTER

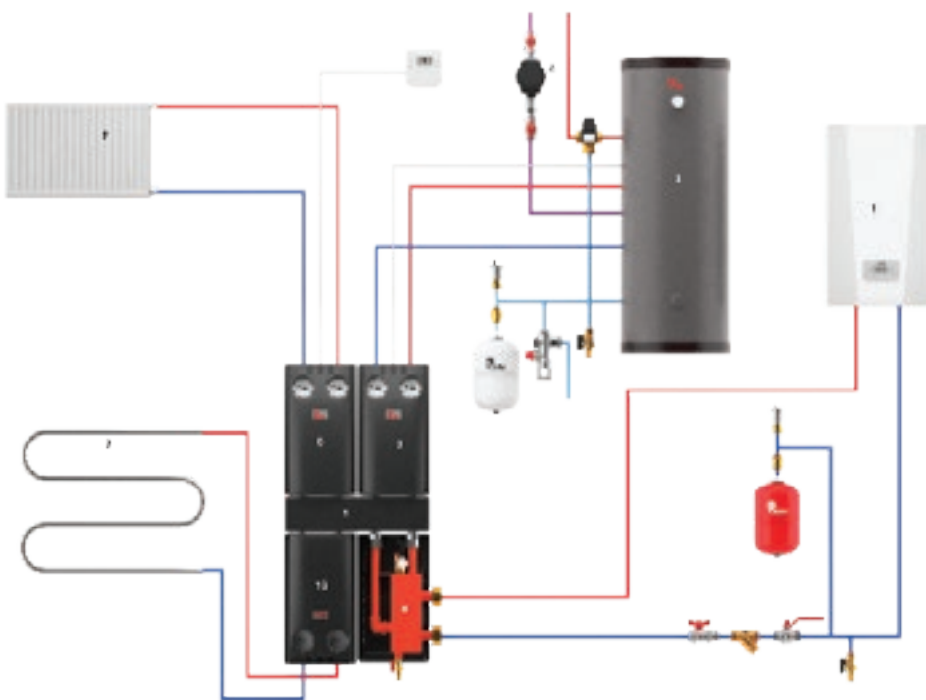
Смесительные узлы Wester предназначены:

- для создания в системе отопления здания циркуляционного контура с пониженной до настроечного значения температурой теплоносителя;
- для поддержания температуры и расхода теплоносителя на заданном уровне;
- для обеспечения гидравлической балансировки высокотемпературного и низкотемпературного контуров.

Смесительные узлы применяются в системах встроенного водяного отопления – теплые полы, теплые стены, обогрев теплиц и открытых площадок.

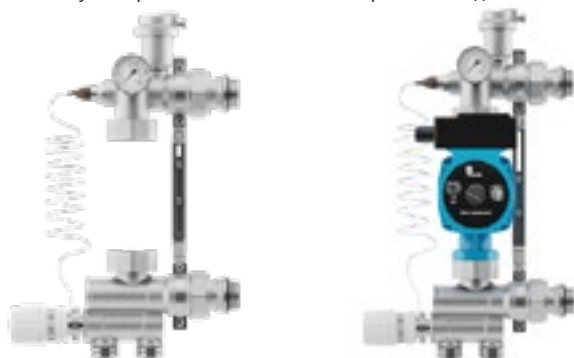

* комплектуются насосом отдельно

КОД	НАИМЕНОВАНИЕ	МАКСИМАЛЬНАЯ РАБОЧАЯ ТЕМПЕРАТУРА, °С	МАКСИМАЛЬНОЕ РАБОЧЕЕ ДАВЛЕНИЕ, БАР	ДИАПАЗОН РЕГУЛИРОВАНИЯ ВО ВТОРИЧНОМ КОНТУРЕ (НАСТРОЙКА ФИКСИРОВАННОГО ЗНАЧЕНИЯ), °С	РАСХОД ПРИ ΔТ-7 °С, М³/Ч	ПОДКЛЮЧЕНИЕ К КОЛЛЕКТОРУ	ПОДКЛЮЧЕНИЕ К КОЛЛЕКТОРУ ИЛИ ИСТОЧНИКУ ТЕПЛА	МЕЖОСЕВОЕ РАССТОЯНИЕ ВХОДНЫХ ПАТРУБКОВ КОЛЛЕКТОРА, ММ	МОНТАЖНАЯ ДЛИНА НАСОСА, ММ
0-33-0010	Насосно-смесительный узел	90	10	30-70	1,2	1" НР	1" НР	210-260	130-180

СМЕСИТЕЛЬНЫЕ УЗЛЫ WESTER СЕРИЯ MUS

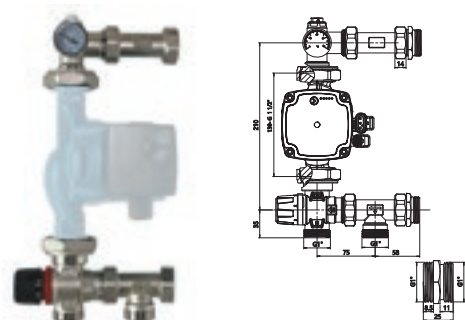

* комплектуются насосом отдельно



КОД	НАИМЕНОВАНИЕ	МАКСИМАЛЬНАЯ РАБОЧАЯ ТЕМПЕРАТУРА, °С	МАКСИМАЛЬНОЕ РАБОЧЕЕ ДАВЛЕНИЕ, БАР	ДИАПАЗОН РЕГУЛИРОВАНИЯ ВО ВТОРИЧНОМ КОНТУРЕ (НАСТРОЙКА ФИКСИРОВАННОГО ЗНАЧЕНИЯ), °С	РАСХОД ПРИ ΔТ-7 °С, М³/Ч	Kvs, м³/ч	ПОДКЛЮЧЕНИЕ К КОЛЛЕКТОРУ	ПОДКЛЮЧЕНИЕ К КОЛЛЕКТОРУ ИЛИ ИСТОЧНИКУ ТЕПЛА	МЕЖОСЕВОЕ РАССТОЯНИЕ ВХОДНЫХ ПАТРУБКОВ КОЛЛЕКТОРА, ММ	МОНТАЖНАЯ ДЛИНА НАСОСА, ММ
0-33-0200	MUS1252043	95	10	20-43	1	2,5	1" НР	1" НР	210-260	130-180

КОМПЛЕКТ ЗАПОРНОЙ АРМАТУРЫ ДЛЯ НАСОСНО-СМЕСИТЕЛЬНОГО УЗЛА WESTER

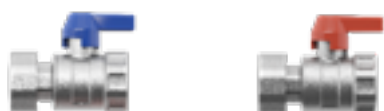

КОД	НАИМЕНОВАНИЕ	КОМПЛЕКТАЦИЯ
0-33-0100	Комплект запорной арматуры для насосно-смесительного узла Wester	Кран запорный с накондной гайкой 1" ВР – 2шт.

НОВИНКА



ЭНЕРГОЭФФЕКТИВНЫЕ ТЕРМОСТАТЫ

Wester. Быть с лидером – лучший выбор



**Проводные термостаты –
серия RT**

**Беспроводные термостаты –
серия RTRF**



**Термостаты для фанкойлов –
серия RTF**

**Блоки коммутации -
серия KL**

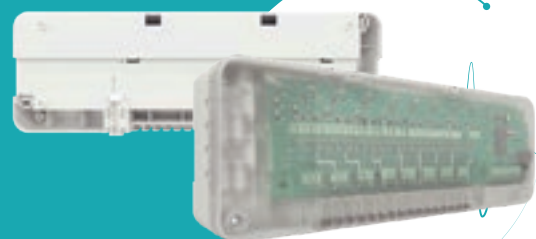

ЗНАЧЕНИЕ ОБОЗНАЧЕНИЙ ТЕРМОСТАТОВ



Комнатные термостаты Wester предназначены для поддержания заданной температуры в помещении путем управления оборудованием или отдельными элементами климатических систем.

СЕРИЯ RT



	RT74	RT68	RT02
КОД	0-10-0010	0-10-0020	0-10-0030
ПОДКЛЮЧЕНИЕ	проводное	проводное	проводное
ПИТАНИЕ		220В, 50Гц	3В, 2x1,5 ААА
КОММУТИРУЕМЫЙ ТОК, А	3(1)	3(1)	0,5
ТИП КОНСТРУКЦИИ	механический	электронный	электронный
СПОСОБ МОНТАЖА	настенный	настенный	настенный
ВЫВОД ИНФОРМАЦИИ	шкала	шкала	ЖК-дисплей
ЦВЕТ	белый	белый	белый
УПРАВЛЕНИЕ	рукоятка	рукоятка	рукоятка

СЕРИЯ RT

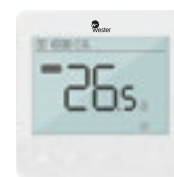

	RT07P	RT25P	RT66PW
КОД	0-10-0040	0-10-0060	0-10-0070
ПОДКЛЮЧЕНИЕ	проводное	проводное	проводное
ПИТАНИЕ	220В, 50Гц	3В, 2x1,5 AAA	220В, 50Гц
КОММУТИРУЕМЫЙ ТОК, А	3(1)	0,5	3
ТИП КОНСТРУКЦИИ	электронный		электронный
СПОСОБ МОНТАЖА	встраиваемый	настенный	встраиваемый
ВОЗМОЖНОСТЬ ПОДКЛЮЧЕНИЯ ВНЕШНЕГО ДАТЧИКА FS300	да		да
ВЫВОД ИНФОРМАЦИИ	ЖК-дисплей	ЖК-дисплей	ЖК-дисплей
ЦВЕТ	белый	белый	белый
УПРАВЛЕНИЕ	сенсорное	рукоятка	сенсорное

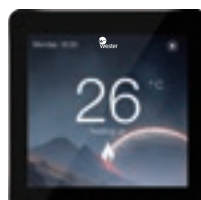

	RT66PB	RT08PWF	RT20P
КОД	0-10-0080	0-10-0140	0-10-0050
ПОДКЛЮЧЕНИЕ	проводное	проводной	проводное
ПИТАНИЕ	220В, 50Гц	220В, 50Гц	3В, 2x1,5 AAA/ USB-адаптер 5В, 1А
КОММУТИРУЕМЫЙ ТОК, А	3	3	0,5
ТИП КОНСТРУКЦИИ	электронный	электронный	электронный
СПОСОБ МОНТАЖА	встраиваемый	встраиваемый	настенный/настольный
ВОЗМОЖНОСТЬ ПОДКЛЮЧЕНИЯ ВНЕШНЕГО ДАТЧИКА FS3	да	да	
ВЫВОД ИНФОРМАЦИИ	ЖК-дисплей	ЖК-дисплей цветной	ЖК-дисплей
ЦВЕТ	чёрный	чёрный	чёрный
УПРАВЛЕНИЕ	сенсорное	сенсорное	сенсорное
ФУНКЦИЯ УДАЛЕННОГО КОНТРОЛЯ И УПРАВЛЕНИЯ		да	

Электронный цифровой комнатный беспроводной термостат предназначен для поддержания заданной температуры в помещении путём управления оборудованием или отдельными элементами климатических систем. Настенный монтаж.

СЕРИЯ RTRF



	RT02RF	RT02PRF
КОД	0-10-0090	0-10-0100
ПОДКЛЮЧЕНИЕ	по радиоканалу на частоте 868МГц	по радиоканалу на частоте 868МГц
ПИТАНИЕ	3В, 2х1,5 ААА	3В, 2х1,5 ААА
КОММУТИРУЕМЫЙ ТОК, А	10(3)	10(3)
ТИП КОНСТРУКЦИИ	электронный	электронный
СПОСОБ МОНТАЖА	настенный	настенный
ВЫВОД ИНФОРМАЦИИ	ЖК-дисплей	ЖК-дисплей
ЦВЕТ	белый	белый
УПРАВЛЕНИЕ	кнопки	рукоятка



	RT11PRF	RT15PRF
КОД	0-10-0110	0-10-0120
ПОДКЛЮЧЕНИЕ	по радиоканалу на частоте 868МГц	по радиоканалу на частоте 868МГц
ПИТАНИЕ	3В, 2х1,5 ААА	3В, 2х1,5 ААА
КОММУТИРУЕМЫЙ ТОК, А	10(3)	10(3)
ТИП КОНСТРУКЦИИ	электронный	электронный
СПОСОБ МОНТАЖА	настенный	настенный/настольный
ВЫВОД ИНФОРМАЦИИ	ЖК-дисплей	ЖК-дисплей
ЦВЕТ	белый	белый
УПРАВЛЕНИЕ	кнопки	кнопки

Электронный цифровой комнатный термостат предназначен для поддержания заданной температуры в помещении путём управления приводами клапанов и скоростью вращения вентилятора в конвекторах и других устройствах или отдельных климатических устройствах.

СЕРИЯ RTRF



	RT20PRF	RT06F
КОД	0-10-0130	0-10-0150
ПОДКЛЮЧЕНИЕ	по радиоканалу на частоте 868МГц	проводное
ПИТАНИЕ	3В, 2х1,5 AAA/ USB-адаптер 5В, 1А	220В, 50Гц
КОММУТИРУЕМЫЙ ТОК, А	10(3)	3
ТИП КОНСТРУКЦИИ	электронный	электронный
СПОСОБ МОНТАЖА	настенный/настольный	встраиваемый
ВЫВОД ИНФОРМАЦИИ	ЖК-дисплей	ЖК-дисплей
ЦВЕТ	чёрный	белый
УПРАВЛЕНИЕ	сенсорное	кнопки

КОМПЛЕКТУЮЩИЕ

Центр коммутации KL08 предназначен для управления электроприводами типа NC (Нормально- закрытыми) по сигналу от термостатов и создания до 8-ми управляемых температурных зон, управление циркуляционным насосом и котлом.



	KL08
КОД	0-10-0160
ПОДКЛЮЧЕНИЕ	проводное
ПИТАНИЕ	220В, 50Гц
КОММУТИРУЕМЫЙ ТОК, А	1
ТИП КОНСТРУКЦИИ	электронный
СПОСОБ МОНТАЖА	настенный
ВЫВОД ИНФОРМАЦИИ	LED-индикация

Датчик температуры FS3 предназначен для подключения к термостатам и использования в качестве внешнего датчика комнатного или напольного.



	FS3
КОД	0-10-0170
ПОДКЛЮЧЕНИЕ	проводное

ПРИВОД ТЕРМОЭЛЕКТРИЧЕСКИЙ

Термоэлектрические приводы Wester серии AT предназначены для управления термостатическими клапанами климатических систем по команде комнатного терморегулятора, контроллера или ручного переключателя. Приводы могут использоваться совместно с радиаторными термостатическими клапанами, коллекторными группами, а также с иными термостатическими клапанами, имеющими присоединительный размер M30x1,5.



	AT230NC
КОД	0-10-1000
ПИТАНИЕ	220В, 50Гц
ИСПОЛНЕНИЕ	NC (нормально-закрытый)
ПРИСОЕДИНЕНИЕ	M30x1.5мм
МОЩНОСТЬ	2 Вт
МАКСИМАЛЬНЫЙ ТОК	200 мА
УСИЛИЕ	100 Н

**КОМПЛЕКСНЫЕ РЕШЕНИЯ РЕГУЛИРОВАНИЯ ТЕМПЕРАТУРЫ
В ПОМЕЩЕНИИ С ПРИМЕНЕНИЕМ ТЕРМОСТАТОВ WESTER**



Схема регулирования температуры воздуха в помещении с применением термостатов Wester

СПЕЦИФИКАЦИЯ

№	НАИМЕНОВАНИЕ
1	Радиатор
2	Котёл
3	Горелка
4	Термостат Wester RT02
5	Электропривод с клапаном
6	Насос циркуляционный
7	Конвектор электрический

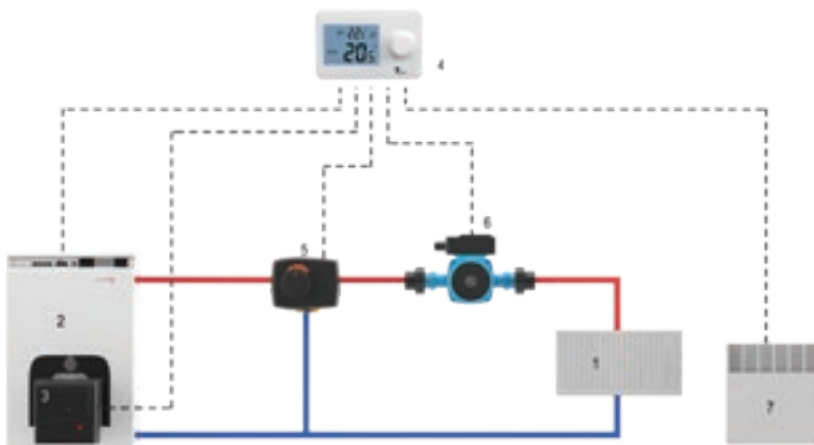
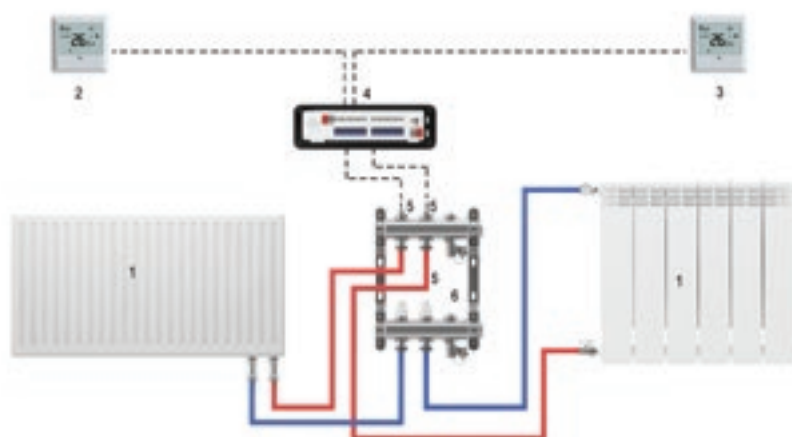

с применением оборудования Wester

СПЕЦИФИКАЦИЯ

№	НАИМЕНОВАНИЕ
1	Радиатор
2	Термостат RT07P
3	Термостат RT07P
4	Центр коммутации KL08
5	Привод термоэлектрический E30NC230
6	Коллектор распределительный



Схема регулирования системы подогрева пола в нескольких помещениях с применением термостатов Wester

СПЕЦИФИКАЦИЯ

№	НАИМЕНОВАНИЕ
1	Термостат RT66W
2	Датчик пола FS3
3	Центр коммутации KL08
4	Привод термоэлектрический E30NC230
5	Коллектор распределительный
6	Труба металлопластиковая

КОЛЛЕКТОРЫ И КОЛЛЕКТОРНЫЕ ШКАФЫ

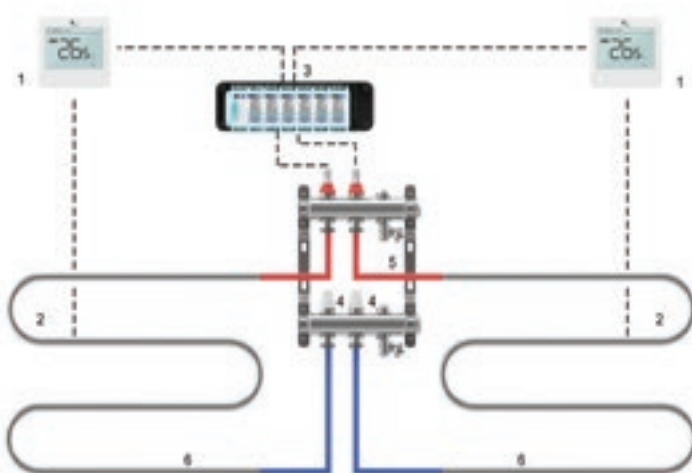
Wester. Быть с лидером – лучший выбор

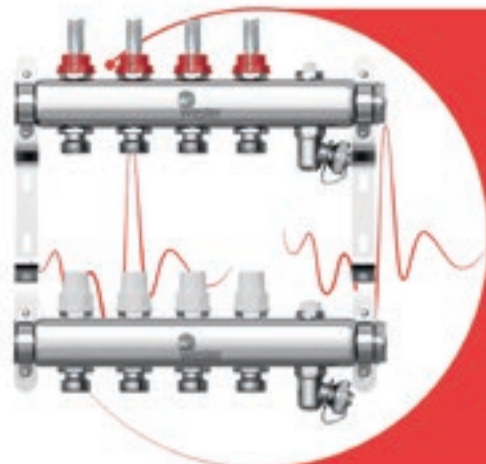

Коллекторы распределительные для равномерного распределения теплоносителя

- с расходомерами или регулирующими клапанами
- в собранном виде и креплениями
- с воздухоотводчиками и дренажными кранами
- корпус из нержавеющей стали AISI 304
- Присоединение к магистрали G1"

Подходит для подключения теплого пола в разных комнатах или нескольких радиаторов



количество
выходов



Евроконус 3/4"

присоединение
выходов



максимальная
температура



максимальное
давление



гарантия

Шкафы коллекторные

для монтажа коллекторов и присоединения трубопроводов

- корпус согнут из цельного листа стали, для жесткости
- 2D регулировка мест крепления коллекторов
- съемная дверца с замочком
- белая порошковая окраска
- диапазон регулировки высоты 63 мм
- диапазон регулировки глубины 60 мм у встроенных шкафов

Подходит для отопления общественных и производственных зданий, а также для установки в подъездах и квартирах строящихся домов

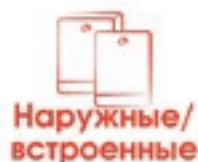

типы шкафов



типоразмеров
по ширине



варианта
по глубине



срок службы

КОЛЛЕКТОР В СБОРЕ W 903

Коллектор Wester W 903 с регулирующими клапанами – для распределения теплоносителя по контурам и балансировки в системах радиаторного отопления.

Из полированной нержавеющей стали. Поставляется в собранном виде. В комплекте: 2 кронштейна крепления, 2 заглушки, 2 воздушника и 2 крана для заполнения или слива системы.

Присоединение контуров 3/4" под евроконус. На каждой подающей линии – регулирующий клапан. На каждой обратной линии – запорный клапан.

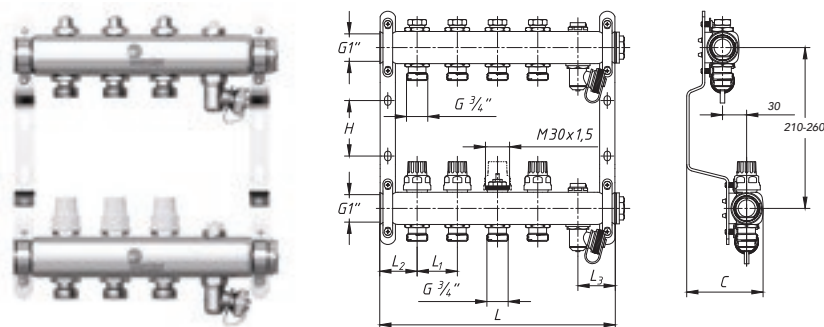

КОД	НАИМЕНОВАНИЕ	L, мм	L1, мм	L2, мм	L3, мм	A, мм	C, мм	H, мм
0-32-1865	1"-3/4" в сборе на 2 выхода с 2 заглушками	200	50	50	50	25	93	70
0-32-1870	1"-3/4" в сборе на 3 выхода с 2 заглушками	250	50	50	50	25	93	70
0-32-1875	1"-3/4" в сборе на 4 выхода с 2 заглушками	300	50	50	50	25	93	70
0-32-1880	1"-3/4" в сборе на 5 выходов с 2 заглушками	350	50	50	50	25	93	70
0-32-1885	1"-3/4" в сборе на 6 выходов с 2 заглушками	400	50	50	50	25	93	70
0-32-1890	1"-3/4" в сборе на 7 выходов с 2 заглушками	450	50	50	50	25	93	70
0-32-1895	1"-3/4" в сборе на 8 выходов с 2 заглушками	500	50	50	50	25	93	70
0-32-1900	1"-3/4" в сборе на 9 выходов с 2 заглушками	550	50	50	50	25	93	70
0-32-1905	1"-3/4" в сборе на 10 выходов с 2 заглушками	600	50	50	50	25	93	70
0-32-1910	1"-3/4" в сборе на 11 выходов с 2 заглушками	650	50	50	50	25	93	70
0-32-1915	1"-3/4" в сборе на 12 выходов с 2 заглушками	700	50	50	50	25	93	70

КОЛЛЕКТОР В СБОРЕ W 902

Коллектор Wester W 902 с регулирующими клапанами и расходомерами – для распределения теплоносителя по контурам и балансировки в системах подогрева полов.

Из полированной нержавеющей стали. Поставляется в собранном виде. В комплекте: 2 кронштейна крепления, 2 заглушки, 2 воздушника и 2 крана для заполнения или слива системы.

Присоединение контуров 3/4" под евроконус. На каждой подающей линии – расходомер с регулировочным клапаном. На каждой обратной линии – запорный клапан.

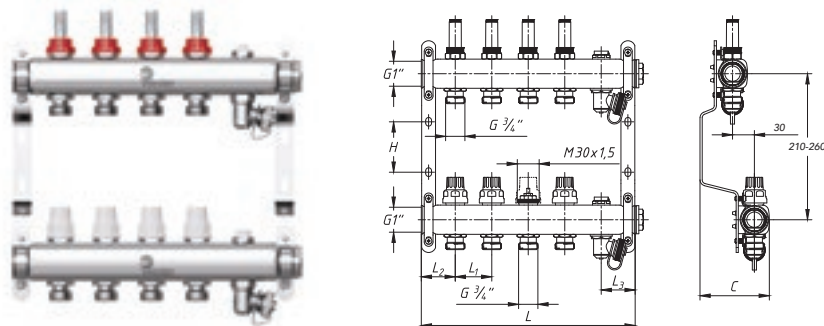

КОД	НАИМЕНОВАНИЕ	L, мм	L1, мм	L2, мм	L3, мм	A, мм	C, мм	H, мм
0-32-1810	1"-3/4" в сборе с расходомерами на 2 выхода	200	50	50	50	25	93	70
0-32-1815	1"-3/4" в сборе с расходомерами на 3 выхода	250	50	50	50	25	93	70
0-32-1820	1"-3/4" в сборе с расходомерами на 4 выхода	300	50	50	50	25	93	70
0-32-1825	1"-3/4" в сборе с расходомерами на 5 выходов	350	50	50	50	25	93	70
0-32-1830	1"-3/4" в сборе с расходомерами на 6 выходов	400	50	50	50	25	93	70
0-32-1835	1"-3/4" в сборе с расходомерами на 7 выходов	450	50	50	50	25	93	70
0-32-1840	1"-3/4" в сборе с расходомерами на 8 выходов	500	50	50	50	25	93	70
0-32-1845	1"-3/4" в сборе с расходомерами на 9 выходов	550	50	50	50	25	93	70
0-32-1850	1"-3/4" в сборе с расходомерами на 10 выходов	600	50	50	50	25	93	70
0-32-1855	1"-3/4" в сборе с расходомерами на 11 выходов	650	50	50	50	25	93	70
0-32-1860	1"-3/4" в сборе с расходомерами на 12 выходов	700	50	50	50	25	93	70

КОЛЛЕКТОР В СБОРЕ MUVS

Коллектор Wester MUVS с регулирующими клапанами – для распределения теплоносителя по контурам и балансировки в системах радиаторного отопления.

Из матированной нержавеющей стали. Поставляется в собранном виде. В комплекте: 2 кронштейна крепления, 2 заглушки, 2 воздушника и 2 крана для заполнения или слива системы.

Присоединение контуров 3/4" под евроконус. На каждой подающей линии – регулирующий клапан. На каждой обратной линии – запорный клапан.

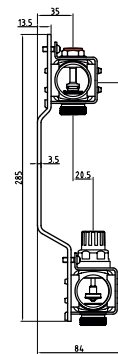
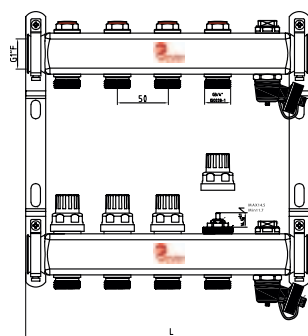

КОД	НАИМЕНОВАНИЕ	L, мм
0-32-1600	Коллектор нерж. Wester MUVS 1"-3/4 в сборе на 2 выхода	190
0-32-1602	Коллектор нерж. Wester MUVS 1"-3/4 в сборе на 3 выхода	240
0-32-1604	Коллектор нерж. Wester MUVS 1"-3/4 в сборе на 4 выхода	290
0-32-1606	Коллектор нерж. Wester MUVS 1"-3/4 в сборе на 5 выхода	340
0-32-1608	Коллектор нерж. Wester MUVS 1"-3/4 в сборе на 6 выхода	390
0-32-1610	Коллектор нерж. Wester MUVS 1"-3/4 в сборе на 7 выхода	440
0-32-1612	Коллектор нерж. Wester MUVS 1"-3/4 в сборе на 8 выхода	490
0-32-1614	Коллектор нерж. Wester MUVS 1"-3/4 в сборе на 9 выхода	540
0-32-1616	Коллектор нерж. Wester MUVS 1"-3/4 в сборе на 10 выхода	590
0-32-1618	Коллектор нерж. Wester MUVS 1"-3/4 в сборе на 11 выхода	640
0-32-1620	Коллектор нерж. Wester MUVS 1"-3/4 в сборе на 12 выхода	690

КОЛЛЕКТОР В СБОРЕ СЕРИИ MUFS

Коллектор Wester серии MUFS с регулирующими клапанами и расходомерами – для распределения теплоносителя по контурам и балансировки в системах подогрева полов.

Из матированной нержавеющей стали. Поставляется в собранном виде. В комплекте: 2 кронштейна крепления, 2 заглушки, 2 воздушника и 2 крана для заполнения или слива системы.

Присоединение контуров 3/4" под евроконус. На каждой подающей линии – расходомер с регулировочным клапаном. На каждой обратной линии – запорный клапан.

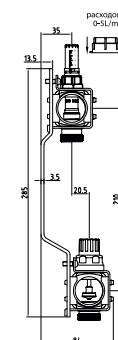
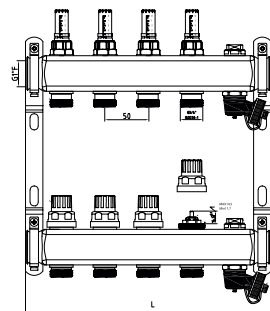
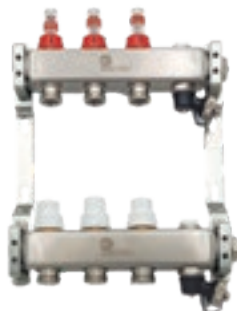

КОД	НАИМЕНОВАНИЕ	L, мм
0-32-1500	Коллектор нерж. Wester MUFS 1"-3/4 в сборе с расходомерами на 2 выхода	190
0-32-1502	Коллектор нерж. Wester MUFS 1"-3/4 в сборе с расходомерами на 3 выхода	240
0-32-1504	Коллектор нерж. Wester MUFS 1"-3/4 в сборе с расходомерами на 4 выхода	290
0-32-1506	Коллектор нерж. Wester MUFS 1"-3/4 в сборе с расходомерами на 5 выхода	340
0-32-1508	Коллектор нерж. Wester MUFS 1"-3/4 в сборе с расходомерами на 6 выхода	390
0-32-1510	Коллектор нерж. Wester MUFS 1"-3/4 в сборе с расходомерами на 7 выхода	440
0-32-1512	Коллектор нерж. Wester MUFS 1"-3/4 в сборе с расходомерами на 8 выхода	490
0-32-1514	Коллектор нерж. Wester MUFS 1"-3/4 в сборе с расходомерами на 9 выхода	540
0-32-1516	Коллектор нерж. Wester MUFS 1"-3/4 в сборе с расходомерами на 10 выхода	590
0-32-1518	Коллектор нерж. Wester MUFS 1"-3/4 в сборе с расходомерами на 11 выхода	640
0-32-1520	Коллектор нерж. Wester MUFS 1"-3/4 в сборе с расходомерами на 12 выхода	690

ЕВРОКОНУС 3/4" ДЛЯ ТРУБ СТАНДАРТНОЙ ТОЛЩИНЫ 2 ММ



КОД	НАИМЕНОВАНИЕ	ДЛЯ ТРУБЫ, ММ
0-32-2125	Евроконус 16х3/4	16х2
0-32-2130	Евроконус 20х3/4	20х2

КОМПЛЕКТ ПОДКЛЮЧЕНИЯ КОЛЛЕКТОРОВ В СБОРЕ WESTER



КОД	НАИМЕНОВАНИЕ	КОМПЛЕКТАЦИЯ
0-32-2105	Комплект подключения коллекторов в сборе Wester	Кран запорный с накладной гайкой и термометром – 2шт.

ЗАПАСНЫЕ ЧАСТИ КОЛЛЕКТОРОВ W900



КОД	НАИМЕНОВАНИЕ
1-53-0041	Расходомер для коллекторов W902
1-53-0010	Клапан запорный для коллекторов W902
1-53-0012	Рукоятка регулирующая
1-53-0042	Кран дренажный для коллекторов W900

ЕВРОКОНУС 3/4" ДЛЯ ТРУБ С УТОЛЩЕННОЙ СТЕНКОЙ



КОД	НАИМЕНОВАНИЕ
0-32-2126	Евроконус 3/4" для труб 16х2.2 мм
0-32-2132	Евроконус 3/4" для труб 20х2.8 мм

В шкаф монтируют коллекторы отопления с насосно-смесительным узлом или коллектор водоснабжения, узел учёта тепла или воды. Регулируемая высота ножек, съёмная дверца с замком, перфорация в боковых стенках.

ШРН – шкаф распределительный наружный. ШРНГ – шкаф распределительный наружный глубокий

ШРВ – шкаф распределительный внутренний для скрытого монтажа. Регулируемая глубина

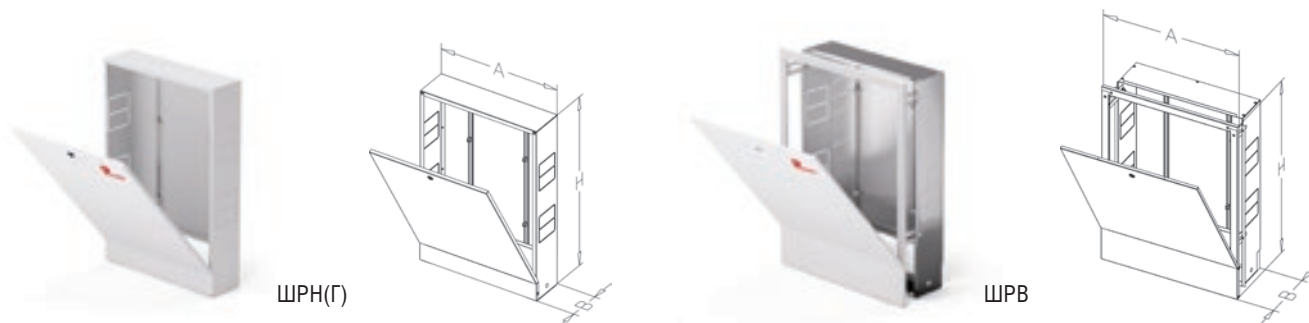

ШКАФ НАРУЖНЫЙ ШРН

КОД	НАИМЕНОВАНИЕ	A	B	H	КОЛИЧЕСТВО КОНТУРОВ КОЛЛЕКТОРА	КОЛИЧЕСТВО КОНТУРОВ КОЛЛЕКТОРА С НСУ
0-32-1010	ШРН - 1	450	118	652-715	2	-
0-32-1020	ШРН - 2	550	118	652-715	4	-
0-32-1030	ШРН - 3	697	118	652-725	7	2
0-32-1040	ШРН - 4	848	118	652-715	10	5
0-32-1050	ШРН - 5	998	118	652-715	12	8
0-32-1060	ШРН - 6	1147	118	652-715	12	11
0-32-1070	ШРН - 7	1300	118	652-715	12	12
2-32-0050	ШРНГ-1-135	450	135	651-725	2	-
2-32-0052	ШРНГ-2-135	550	135	651-715	4	-
1-32-0054	ШРНГ-3-135	697	135	651-725	7	2
1-32-0056	ШРНГ-4-135	848	135	652-715	10	5
1-32-0058	ШРНГ-5-135	998	135	652-715	12	8
1-32-0060	ШРНГ-6-135	1147	135	652-715	12	11
1-32-0062	ШРНГ-7-135	1300	135	652-715	12	12
2-32-0074	ШРНГ-3-150	697	150	651-725	7	2
2-32-0076	ШРНГ-4-150	848	150	652-725	10	5
2-32-0078	ШРНГ-5-150	998	150	652-725	12	8
2-32-0080	ШРНГ-6-150	1147	150	652-725	12	11
2-32-0082	ШРНГ-7-150	1300	150	652-725	12	12
1-32-0094	ШРНГ-3-180	697	180	651-725	7	2
1-32-0096	ШРНГ-4-180	848	180	652-725	10	5
1-32-0098	ШРНГ-5-180	998	180	652-725	12	8
1-32-0100	ШРНГ-6-180	1147	180	652-725	12	11
1-32-0102	ШРНГ-7-180	1300	180	652-725	12	12

ШКАФ ВНУТРЕННИЙ ШРВ

КОД	НАИМЕНОВАНИЕ	A	B	H	КОЛИЧЕСТВО КОНТУРОВ КОЛЛЕКТОРА	КОЛИЧЕСТВО КОНТУРОВ КОЛЛЕКТОРА С НСУ
0-32-1100	ШРВ - 1	450	120-180	648-711	2	-
0-32-1110	ШРВ - 2	550	120-180	648-711	4	-
0-32-1120	ШРВ - 3	700	120-180	648-711	7	2
0-32-1130	ШРВ - 4	850	120-180	648-711	10	5
0-32-1140	ШРВ - 5	1000	120-180	648-711	12	8
0-32-1150	ШРВ - 6	1150	120-180	648-711	12	11
0-32-1160	ШРВ - 7	1300	120-180	648-711	12	12

КОМПЛЕКСНЫЕ РЕШЕНИЯ С ПРИМЕНЕНИЕМ КОЛЛЕКТОРОВ WESTER



Схема обвязки системы подогрева пола с применением распределительного коллектора со встроенными расходомерами с регулировочными клапанами.

СПЕЦИФИКАЦИЯ

№	НАИМЕНОВАНИЕ	№	НАИМЕНОВАНИЕ
1	Коллектор распределительный Wester W902/MUFS	6	Грязевик
2	Шкаф распределительный Wester	7	Труба металлопластиковая
3	Насос циркуляционный	8	Евроконус 3/4"
4	Клапан термостатический	9	Комплект подключения коллектора Wester
5	Кран шаровой		

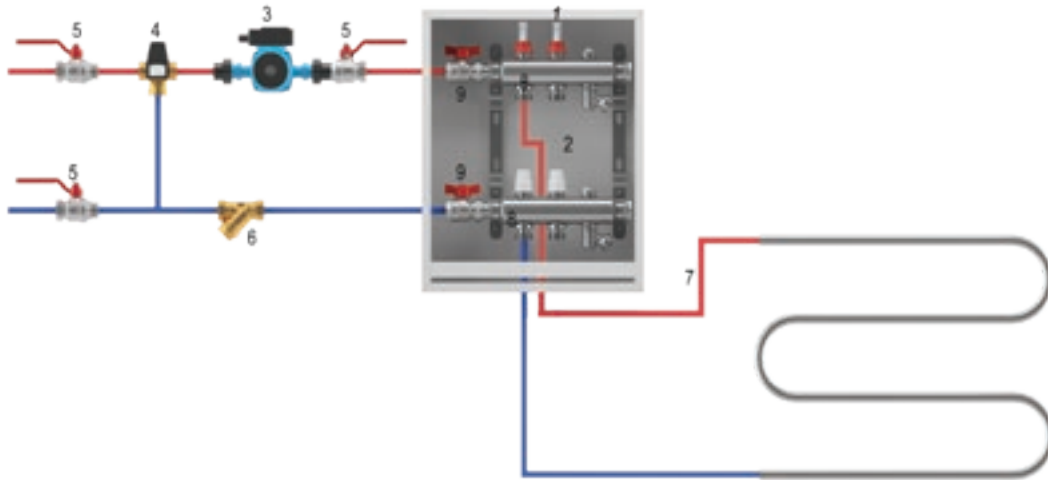

Схема обвязки системы радиаторного отопления с применением распределительного коллектора со встроенными регулирующими клапанами.

СПЕЦИФИКАЦИЯ

№	НАИМЕНОВАНИЕ	№	НАИМЕНОВАНИЕ
1	Радиатор	6	Грязевик
2	Коллектор распределительный Wester W903/MUVS	7	Вентиль терморегулирующий
3	Шкаф распределительный Wester	8	Комплект подключения коллектора Wester
4	Насос циркуляционный	9	Вентиль терморегулирующий
5	Кран шаровой		

ТРУБЫ

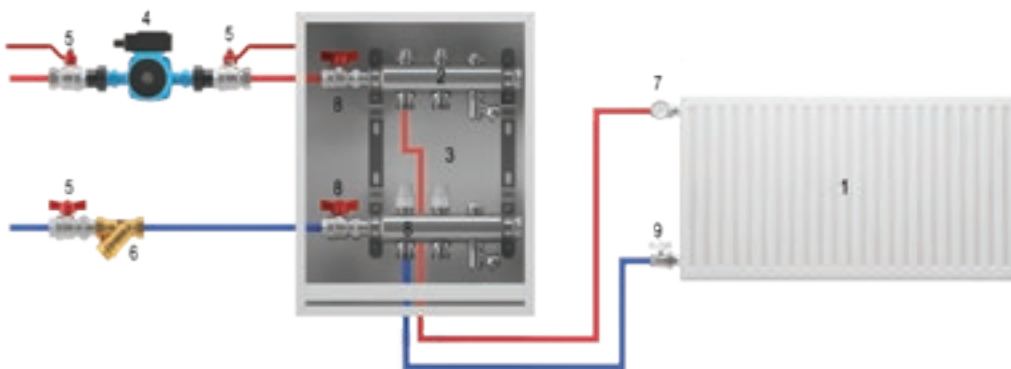
МЕТАЛЛОПЛАСТИКОВЫЕ SANIPLASTICA

ТРУБЫ ПРОИЗВОДЯТСЯ ПО ЗАКАЗУ
ТД «ИМПУЛЬС» НА СОВРЕМЕННОМ
ЗАВОДЕ SANIPLASTICA В ТУРЦИИ

 В производстве трубы SANIPLASTICA используется сырье от ведущих поставщиков: SILON (Чехия); Mitsui Chemicals (Германия); Aluminium Duffel (Бельгия); LG Chem (Южная Корея), что подтверждено производителем документально.

 Производитель специализируется на контрактном производстве трубы для известных европейских брендов по стандарту качества EN ISO 21003-1.

 Завод оснащен современным технологичным оборудованием, система контроля качества реализована на каждом этапе производства и гарантирует соответствие продукции международным стандартам.

 Применение материала PE-RT II позволяет упростить монтаж трубы SANIPLASTICA за счет увеличения гибкости изделия, а слой высококачественного алюминия снижает вероятность образования заломов и деформацию трубы.

 Складские запасы трубы Saniplastika размещены на складах в 25 регионах РФ

 Продукция сертифицирована



ЕВРОПЕЙСКОЕ КАЧЕСТВО
ПО ДОСТУПНОЙ ЦЕНЕ



Металлопластиковые трубы Saniplastica – надёжное и долговечное решение для отопления, тёплого пола, горячего и холодного водоснабжения.

Рабочее давление до 10 бар, температура до +95°C, срок службы 50 лет. Трубы с алюминиевым слоем, который дает стабильность формы, низкое линейное расширение и надёжный барьер от проникновения кислорода воздуха в перемещаемую среду.

SANIPLASTICA PE-RT ТИП II / AL / PE-RT ТИП II

Для систем с умеренными температурами

РЕКОМЕНДУЕМ ПРИМЕНЯТЬ ДЛЯ:

- тёплого пола, основное применение;
- низкотемпературного отопления, до +60 °С
- холодного и горячего водоснабжения при рабочих температурах, до +70 °С

ПРЕИМУЩЕСТВА:

- высокая гибкость и устойчивость к многократным изгибам – отлично подходит для укладки «змейкой» или «улиткой»;
- экологичность и безопасность – материал не выделяет вредных веществ даже при длительном нагреве;

Выбирайте PE-RT тип II, если проектируете или монтируете системы с умеренными температурами и цените простоту монтажа без ущерба для надёжности.

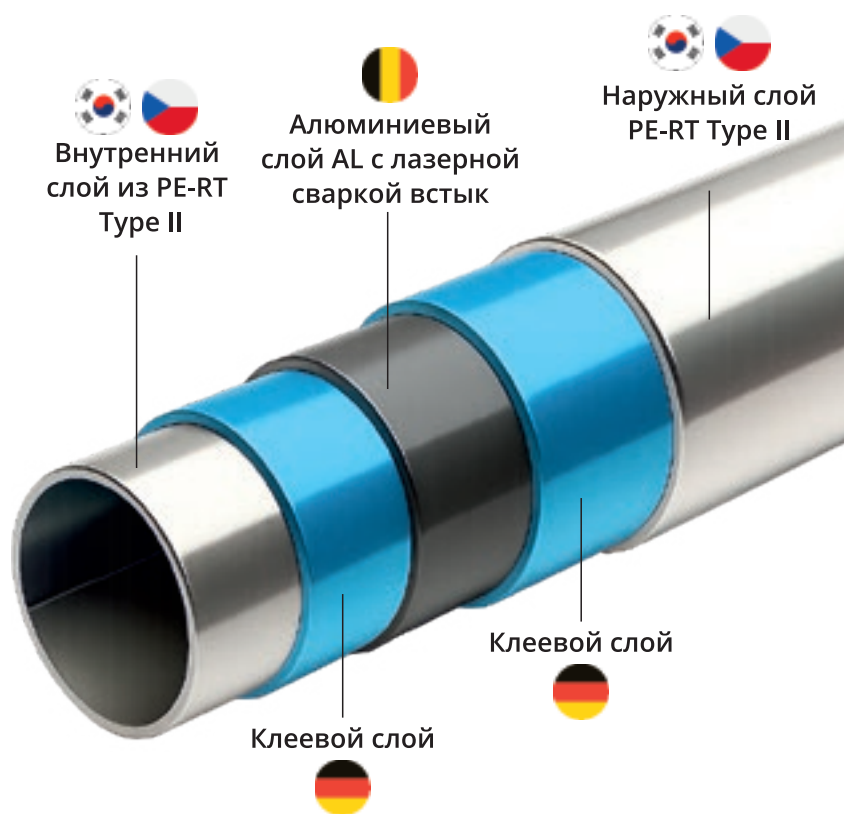

ТЕХНИЧЕСКИЕ ХАРАКТЕРИСТИКИ PE-RT II/AL/PE-RT II

	16x2,0	20x2,0	26x3,0
КОД	0-28-0101	0-28-0102	0-28-0104
НАРУЖНЫЙ ДИАМЕТР, ММ	16	20	26
ВНУТРЕННИЙ ДИАМЕТР, ММ	12	16	20
ТОЛЩИНА СТЕНКИ, ММ	2,0	2,0	3,0
ТОЛЩИНА AL СЛОЯ, ММ	0,2	0,2	0,3
ДЛИНА БУХТЫ, М	200	100	50
МАССА, Г/М	113	156	286
ОБЪЕМ ЖИДКОСТИ, Л/М	0,113	0,201	0,314
MIN РАДИУС ГИБА, ММ	80	100	130

Трубы из полипропилена для систем отопления, горячего и холодного водоснабжения, для систем водоочистки.

Полипропилен получают в результате реакции полимеризации пропилена и этилена.

Трубопроводы из полипропилена имеют свойства:

- стойкие к высокой температуре и влажности
- не подвержены коррозии
- низкий коэффициент трения при прохождении рабочей среды
- небольшую массу – легко транспортировать и монтировать
- гладкую внутреннюю поверхность – отсутствие известковых отложений, внутреннее сечение трубопровода остается постоянным
- гибкие, сохраняют первоначальную форму и свойства в широком интервале температур

PN25 АРМИРОВАННАЯ АЛЮМИНИЕМ – ДЛЯ ТРУБОПРОВОДОВ ОТОПЛЕНИЯ, ХОЛОДНОГО И ГОРЯЧЕГО ВОДОСНАБЖЕНИЯ



КОД	0-29-0030	0-29-0032	0-29-0034	0-29-0036	0-29-0038	0-29-0040
ВНЕШНИЙ ДИАМЕТР, мм	20	25	32	40	50	63
ВНУТРЕННИЙ ДИАМЕТР, мм	13,2	16,6	21,2	26,6	33,4	42
ТОЛЩИНА СТЕНКИ, мм	3,4	4,2	5,4	6,7	8,3	10,5
СТАНДАРТНОЕ СОРАЗМЕРНОЕ ОТНОШЕНИЕ, SDR	6					
НОМИНАЛЬНАЯ СЕРИЯ ТРУБ, S	2,5					
НОМИНАЛЬНОЕ ДАВЛЕНИЕ PN, бар	25					
МАССА ТРУБЫ, кг/м.п	0,18	0,27	0,425	0,76	1,16	1,8
ОБЪЕМ ВОДЫ, л/м.п	0,137	0,216	0,353	0,556	0,876	1,385
ЦВЕТ	белый	белый	белый	белый	белый	белый
ДЛИНА ТРУБЫ, м	4	4	4	4	4	4
В УПАКОВКЕ, м	100	100	80	60	40	28

ТЕПЛОВОЕ УДЛИНЕНИЕ PPRC ТРУБ С АЛЮМИНИЕВЫМ СЛОЕМ

ДЛИНА ОТРЕЗКА, м	ИЗМЕНЕНИЕ ТЕМПЕРАТУРЫ, °С							
	10	20	30	40	50	60	70	80
	УДЛИНЕНИЕ ОТРЕЗКА, мм							
0,5	0.15	0.30	0.45	0.60	0.75	0.90	1.05	1.20
1,0	0.30	0.60	0.90	1.20	1.50	1.80	2.10	2.40
2,0	0.60	1.20	1.80	2.40	3.00	3.60	4.20	4.80
3,0	0.90	1.80	2.70	3.60	4.50	5.40	6.30	7.20
4,0	1.20	2.40	3.60	4.80	6.00	7.20	8.40	9.60
5,0	1.50	3.00	4.50	6.00	7.50	9.00	10.50	12.00
6,0	1.80	3.60	5.40	7.20	9.00	10.80	12.80	14.40
7,0	2.10	4.20	6.30	8.40	10.50	12.60	14.70	16.80
8,0	2.40	4.80	7.20	9.60	12.00	14.40	16.80	19.20
9,0	2.70	5.40	8.10	10.80	13.50	16.20	18.90	21.60
10,0	3.00	6.00	9.00	12.00	15.00	18.00	21.00	24.00

ТАБЛИЦА ЗАВИСИМОСТИ СРОКА СЛУЖБЫ ТРУБЫ ОТ ТЕМПЕРАТУРЫ И ДАВЛЕНИЯ

ТЕМПЕРАТУРА, °C	СРОК СЛУЖБЫ, ЛЕТ	ТИП ТРУБЫ	
		PN 20	PN 25
		РАБОЧЕЕ ДАВЛЕНИЕ, бар	
20	10	27.1	33.9
	25	26.4	33.0
	50	25.9	32.3
30	10	23.5	29.3
	25	22.7	28.3
	50	22.1	27.7
40	10	20.3	25.3
	25	19.5	24.3
	50	18.4	23.0
50	10	17.3	21.7
	25	16.0	20.0
	50	14.7	18.3
60	10	14.4	18.0
	25	12.3	15.3
	50	10.9	13.7
70	10	10.7	13.3
	25	9.1	11.3
	50	8.5	10.7
80	10	7.9	9.8
	25	7.5	9.2
95	1	7.6	8.5
	5	5.4	6.1

ГРАФИК ЗАВИСИМОСТИ СРОКА СЛУЖБЫ ТРУБЫ ОТ ТЕМПЕРАТУРЫ И ДАВЛЕНИЯ

Данные приведены для труб, изготовленных из полипропилена тип 3, размером 20x3,4 и давлением 10 бар.

Разница между наклонной линией под температурой по отношению ко времени и механическим напряжением показывает резерв безопасности.

Срок службы труб можно определить с помощью формулы:

$$Q = p \times Sf \times (d - s) / 20s \times H / \text{мм}^2$$

где p – внутреннее давление, атм

Sf – фактор безопасности (принимается за 1)

d – внешний диаметр, мм

s – толщина стенки трубы, мм

H/мм² – сравнительное механическое напряжение

ние

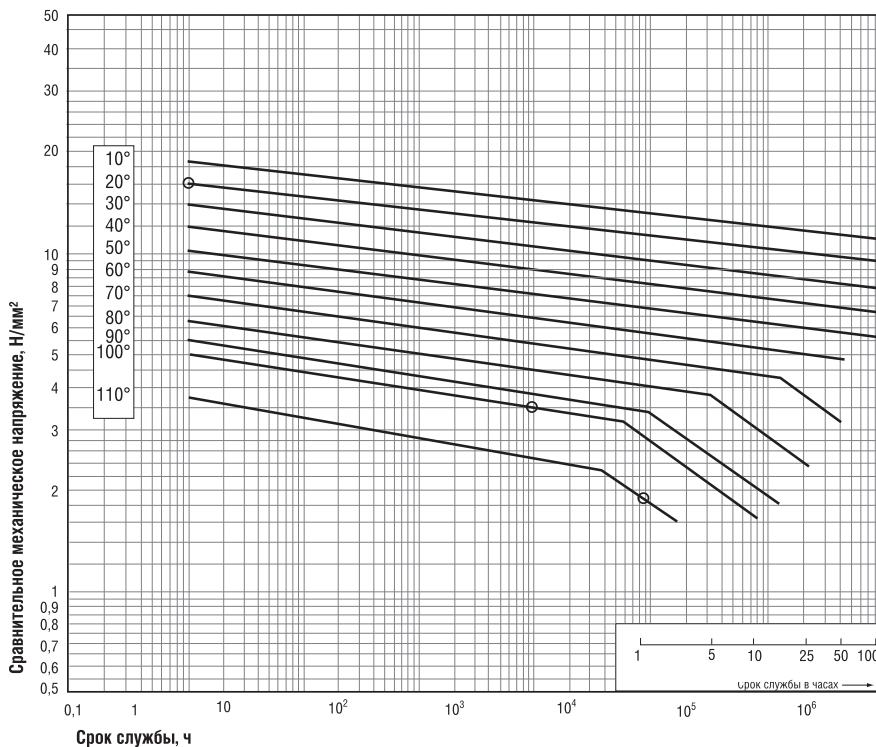

МУФТА



КОД	ДИАМЕТР	ШТ. В УПАКОВКЕ
0-29-0134	20	600/100
0-29-0135	25	350/50
0-29-0136	32	200/40
0-29-0137	40	135/15
0-29-0138	50	90/10
0-29-0139	63	36/6

ТРОЙНИК ПЕРЕХОДНОЙ



КОД	ДИАМЕТР	ШТ. В УПАКОВКЕ
0-29-0148	25x20x20	200/20
0-29-0149	25x20x25	200/20
0-29-0150	32x20x32	120/15
0-29-0152	32x25x32	100/10
0-29-0153	40x20x40	80/10
0-29-0154	40x25x40	70/10

МУФТА ПЕРЕХОДНАЯ



КОД	ДИАМЕТР	ШТ. В УПАКОВКЕ
0-29-0126	25/20	450/50
0-29-0127	32/20	250/50
0-29-0128	32/25	250/50
0-29-0131	40/32	135/15
0-29-0133	63/50	48/4

ЗАГЛУШКА



КОД	ДИАМЕТР	ШТ. В УПАКОВКЕ
0-29-0120	20	1000/100
0-29-0122	32	400/401
0-29-0125	63	72/6

УГОЛОК 90°



КОД	ДИАМЕТР	ШТ. В УПАКОВКЕ
0-29-0159	20	400/50
0-29-0160	25	240/30
0-29-0161	32	120/20
0-29-0162	40	70/10
0-29-0163	50	45/9
0-29-0164	63	24/4

ОБВОД РАСТРУБНЫЙ



КОД	ДИАМЕТР	ШТ. В УПАКОВКЕ
0-29-0140	20	250/25
0-29-0141	25	150/25
0-29-0142	32	80/10

УГОЛЬНИК 45°



КОД	ДИАМЕТР	ШТ. В УПАКОВКЕ
0-29-0155	20	500/50
0-29-0156	25	300/30
0-29-0157	32	150/15
0-29-0158	40	90/10

ФИКСАТОР (КЛИПСА)



КОД	ДИАМЕТР	ШТ. В УПАКОВКЕ
0-29-0165	20	600/100
0-29-0166	25	450/50
0-29-0167	32	300/50

ТРОЙНИК



КОД	ДИАМЕТР	ШТ. В УПАКОВКЕ
0-29-0143	20	280/40
0-29-0144	25	160/20
0-29-0145	32	90/15

КРАН ШАРОВОЙ



КОД	ДИАМЕТР	ШТ. В УПАКОВКЕ
0-29-0113	20	72
0-29-0114	25	60
0-29-0115	32	35
0-29-0116	40	

МУФТА КОМБИНИРОВАННАЯ (ВР)



КОД	ДИАМЕТР	ШТ. В УПАКОВКЕ
0-29-0168	20x1/2"	240/20
0-29-0170	25x1/2"	240/20
0-29-0171	25x3/4"	180/10
0-29-0173	32x1"	120/10
0-29-0175	40x1 1/4" под ключ	60/5

МУФТА КОМБИНИРОВАННАЯ РАЗЪЁМНАЯ (НР)



КОД	ДИАМЕТР	ШТ. В УПАКОВКЕ
0-29-0108	20x1/2"	250/10
0-29-0110	25x3/4"	160/10
0-29-0111	25x1"	140/10
0-29-0195	32x1"	75/5
0-29-0112	40x1 1/4"	48/4

МУФТА КОМБИНИРОВАННАЯ РАЗЪЁМНАЯ (ВР)



КОД	ДИАМЕТР	ШТ. В УПАКОВКЕ
0-29-0100	20x1/2"	300/10
0-29-0101	20x3/4"	290/10
0-29-0103	25x3/4"	170/10
0-29-0104	25x1"	170/10
0-29-0105	32x3/4"	100/5
0-29-0106	32x1"	100/5

МУФТА КОМБИНИРОВАННАЯ (НР)



КОД	ДИАМЕТР	ШТ. В УПАКОВКЕ
0-29-0176	20x1/2"	225/25
0-29-0177	20x3/4"	160/20
0-29-0178	25x1/2"	165/15
0-29-0179	25x3/4"	160/20
0-29-0180	32x3/4"	130/10
0-29-0181	32x1"	90/10
0-29-0182	32x1" под ключ	70/10
0-29-0183	40x1 1/4" под ключ	48/4

УГОЛОК КОМБИНИРОВАННЫЙ С КРЕПЛЕНИЕМ (ВР)



КОД	ДИАМЕТР	ШТ. В УПАКОВКЕ
0-29-0186	20x1/2"	140/20

УГОЛОК КОМБИНИРОВАННЫЙ С КРЕПЛЕНИЕМ (НР)



КОД	ДИАМЕТР	ШТ. В УПАКОВКЕ
0-29-0188	20x1/2"	105/15

УГОЛОК КОМБ. С КРЕПЛЕНИЕМ ДВОЙНОЙ (ВР)



КОД	ДИАМЕТР	ШТ. В УПАКОВКЕ
0-29-0187	20x1/2"	35/5

ТРОЙНИК КОМБИНИРОВАННЫЙ (НР)



КОД	ДИАМЕТР	ШТ. В УПАКОВКЕ
0-29-0191	20x1/2x20	135/15
0-29-0192	25x1/2x25	105/5
0-29-0194	32x3/4x32	50/10

ТРОЙНИК КОМБИНИРОВАННЫЙ (ВР)



КОД	ДИАМЕТР	ШТ. В УПАКОВКЕ
0-29-0190	25x1/2x25	100/10

ФИЛЬТР



КОД	ДИАМЕТР	ШТ. В УПАКОВКЕ
0-29-0118	25	100/10
0-29-0119	32	40/8

МУФТА ВР-ВР



КОД	ПРИСОЕДИНЕНИЕ	ШТ. В УПАКОВКЕ
0-21-0001	1/2"	200
0-21-0002	3/4"	130
0-21-0003	1"	60

НИППЕЛЬ НР-НР



КОД	ПРИСОЕДИНЕНИЕ	ШТ. В УПАКОВКЕ
0-21-0030	1/2"	320
0-21-0031	3/4"	170
0-21-0032	1"	100

МУФТА ПЕРЕХОДНАЯ ВР-ВР



КОД	ПРИСОЕДИНЕНИЕ	ШТ. В УПАКОВКЕ
0-21-0010	3/4" x 1/2"	140
0-21-0011	1" x 1/2"	120
0-21-0012	1" x 3/4"	100

ПЕРЕХОДНИК ВР-НР



КОД	ПРИСОЕДИНЕНИЕ	ШТ. В УПАКОВКЕ
0-21-0020	3/4" x 1/2"	200
0-21-0021	1" x 1/2"	140
0-21-0022	1" x 3/4"	140

УГОЛЬНИК ВР-ВР



КОД	ПРИСОЕДИНЕНИЕ	ШТ. В УПАКОВКЕ
0-21-0050	1/2"	120
0-21-0051	3/4" x 1/2"	90
0-21-0052	3/4"	80
0-21-0053	1"	40

НИППЕЛЬ ПЕРЕХОДНОЙ НР-НР



КОД	ПРИСОЕДИНЕНИЕ	ШТ. В УПАКОВКЕ
0-21-0040	3/4" x 1/2"	200
0-21-0041	1" x 1/2"	120
0-21-0042	1" x 3/4"	120

УГОЛЬНИК ВР-НР



КОД	ПРИСОЕДИНЕНИЕ	ШТ. В УПАКОВКЕ
0-21-0054	1/2"	120
0-21-0055	3/4"	70
0-21-0056	1"	35

УГОЛЬНИК НР-НР



КОД	ПРИСОЕДИНЕНИЕ	ШТ. В УПАКОВКЕ
0-21-0057	1/2"	120

ЗАГЛУШКА НР



КОД	ПРИСОЕДИНЕНИЕ	ШТ. В УПАКОВКЕ
0-21-0080	1/2"	600
0-21-0081	3/4"	380
0-21-0082	1"	200

ЗАГЛУШКА ВР



КОД	ПРИСОЕДИНЕНИЕ	ШТ. В УПАКОВКЕ
0-21-0083	1/2"	500
0-21-0084	3/4"	300
0-21-0085	1"	180

АМЕРИКАНКА ВР-НР



КОД	ПРИСОЕДИНЕНИЕ	ШТ. В УПАКОВКЕ
0-21-0110	1/2"	120
0-21-0111	3/4"	70
0-21-0112	1"	35

КОНТРГАЙКА ВР



КОД	ПРИСОЕДИНЕНИЕ	ШТ. В УПАКОВКЕ
0-21-0100	1/2"	450
0-21-0101	3/4"	300
0-21-0102	1"	200

ТРОЙНИК ВР-ВР-ВР



КОД	ПРИСОЕДИНЕНИЕ	ШТ. В УПАКОВКЕ
0-21-0070	1/2"	90
0-21-0071	3/4"	50
0-21-0072	1"	30

ФУТОРКА НР-ВР



КОД	ПРИСОЕДИНЕНИЕ	ШТ. В УПАКОВКЕ
0-21-0090	3/4" x 1/2"	280
0-21-0091	1" x 1/2"	160
0-21-0092	1" x 3/4"	160

ТРОЙНИК ВР



КОД	ПРИСОЕДИНЕНИЕ	ШТ. В УПАКОВКЕ
0-21-0075	1"x1/2"x1"	40

УГОЛЬНИК С КРЕПЛЕНИЕМ ВР-ВР



КОД	ПРИСОЕДИНЕНИЕ	ШТ. В УПАКОВКЕ
0-21-0060	1/2"	100

ENERGOFLEX: ПОВЫШЕННАЯ ПРОЧНОСТЬ НА СЖАТИЕ, РАСТЯЖЕНИЕ, СКРУЧИВАНИЕ



Energoflex Super Protect обеспечит надёжную и длительную работу трубопроводов в условиях жёсткой эксплуатации

Трубки Energoflex™ Super Protect разработаны специально для изоляции труб отопления и водоснабжения, прокладываемых в конструкциях полов и стен. Изоляция обладает повышенной стойкостью к механическим повреждениям и агрессивным строительным материалам. Полимерное покрытие повышает прочность теплоизоляционных трубок на 50%, а упругий слой полиэтиленовой пены помогает компенсировать тепловое расширение труб. Прогрессивная технология одновременного экструдирования пенополиэтиленовой трубки и полимерной пленки обеспечивает надёжную сварку теплоизоляции и покрытия



 rols-isomarket.ru



ТЕПЛОИЗОЛЯЦИЯ ДЛЯ ТРУБ

Теплоизоляция Энергофлекс изготавливается из высококачественного полистилена с закрытой ячеистой структурой. Закрытая ячеистая структура является барьером для водяного пара и конденсата



ТЕПЛОИЗОЛЯЦИЯ ДЛЯ ТРУБ

Теплоизоляция в бухтах имеет защитную оболочку красного или синего цвета, стойкую к бетону, цементу, а также к механическим повреждениям. Предназначена для тепловой изоляции и защиты трубопроводов, проложенных в конструкциях полов и стен. Длина 10 м.



Стандартная длина	2 м
Пределы температур	- 80... + 95 °С
Плотность	35... 40 кг/м ³
Коэффициент теплопроводности при 10°С λ	0,033 Вт/м К
Сопротивление диффузии водяного пара λ	3500

КОД	НАИМЕНОВАНИЕ	КОД	НАИМЕНОВАНИЕ
0-26-3082	18x13	0-26-3622	18x9
0-26-3102	22x13	0-26-3640	22x9
0-26-3125	28x13	1-26-3761	25x9
0-26-3145	35x13	0-26-3662	28x9
0-26-3165	42x13	0-26-3680	35x9
0-26-3180	48x13	0-26-3700	42x9
0-26-3200	54x13	1-26-3718	45x9
0-26-3220	60x13	0-26-3725	48x9
0-26-3240	76x13	0-26-3740	54x9
0-26-3260	89x13	0-26-3760	60x9
0-26-3280	110x13	1-26-3738	64x9
0-26-3420	18x6	0-26-3766	76x9
0-26-3440	22x6	0-26-3767	89x9
1-26-3450	25x6	1-26-0005	110x9
0-26-3460	28x6		
0-26-3482	35x6		

КОД	НАИМЕНОВАНИЕ
0-26-4010	Трубка ЭНЕРГОФЛЕКС «Супер протект» 18x4 синяя
0-26-4012	Трубка ЭНЕРГОФЛЕКС «Супер протект» 22x4 синяя
0-26-4014	Трубка ЭНЕРГОФЛЕКС «Супер протект» 28x4 синяя
0-26-4016	Трубка ЭНЕРГОФЛЕКС «Супер протект» 35x4 синяя
0-26-4018	Трубка ЭНЕРГОФЛЕКС «Супер протект» 18x4 красная
0-26-4020	Трубка ЭНЕРГОФЛЕКС «Супер протект» 22x4 красная
0-26-4022	Трубка ЭНЕРГОФЛЕКС «Супер протект» 28x4 красная
0-26-4024	Трубка ЭНЕРГОФЛЕКС «Супер протект» 35x4 красная
1-26-0020	Трубка ЭНЕРГОФЛЕКС «Супер протект» 18x6-2 синяя
1-26-0021	Трубка ЭНЕРГОФЛЕКС «Супер протект» 18/9 синяя
1-26-0022	Трубка ЭНЕРГОФЛЕКС «Супер протект» 22x6-2 синяя
1-26-0023	Трубка ЭНЕРГОФЛЕКС «Супер протект» 22/9 синяя
1-26-0024	Трубка ЭНЕРГОФЛЕКС «Супер протект» 28x6-2 синяя
1-26-0025	Трубка ЭНЕРГОФЛЕКС «Супер протект» 28/9 синяя
1-26-0026	Трубка ЭНЕРГОФЛЕКС «Супер протект» 35x6-2 синяя
1-26-0028	Трубка ЭНЕРГОФЛЕКС «Супер протект» 35/9 синяя
1-26-0030	Трубка ЭНЕРГОФЛЕКС «Супер протект» 18x6-2 красная
1-26-0031	Трубка ЭНЕРГОФЛЕКС «Супер протект» 18/9 красная
1-26-0032	Трубка ЭНЕРГОФЛЕКС «Супер протект» 22x6-2 красная
1-26-0033	Трубка ЭНЕРГОФЛЕКС «Супер протект» 22/9 красная
1-26-0034	Трубка ЭНЕРГОФЛЕКС «Супер протект» 28x6-2 красная
1-26-0035	Трубка ЭНЕРГОФЛЕКС «Супер протект» 28/9 красная
1-26-0036	Трубка ЭНЕРГОФЛЕКС «Супер протект» 35x6-2 красная
1-26-0038	Трубка ЭНЕРГОФЛЕКС «Супер протект» 35/9 красная

ШУМОИЗОЛЯЦИЯ ДЛЯ ТРУБ

Шумопоглощающий материал Energoflex®Acoustic используется для улучшения акустического комфорта зданий и позволяет снизить уровень шума от пластиковых канализационных труб на 10 дБ. Изоляция монтируется на трубопроводы диаметром 110 мм. Форма выпуска в бухтах, профиль зубчатый.



КОД	НАИМЕНОВАНИЕ	АРТИКУЛ	ВНУТРЕННИЙ ИЗОЛЯЦИИ	ДЛИНА
1-26-3770	Трубка Energoflex® Acoustic 110-5	EFXT1105ACU	110 мм	5 м

ПОДЛОЖКА ТЕПЛОИЗОЛЯЦИОННАЯ

Фольгированный пенополистирол для слоя теплоизоляции внутрипольного отопления. На фольгу нанесена координатная сетка (шаг 5 см) для удобства укладки трубы. Толщина 30 мм, длина 3,2 метров., ширина 1 метр.



КОД	НАИМЕНОВАНИЕ
0-26-3510	Мат ENERGOFLOOR TACKER 30/1-3,2 DES-sg

РУЛОН ТЕПЛОИЗОЛЯЦИОННЫЙ

Фольгированный полиэтилен с закрытой ячеистой структурой в рулоне для систем «теплый пол». Ширина 1 метр.



КОД	НАИМЕНОВАНИЕ	Артикул	Толщина	Ширина	Длина
1-26-0012	Рулон Energofloor® Compact 3/1,0-30	EFRR03130COM	3 мм	1 м	30 м
0-26-3786	Рулон Energofloor® Compact 5/1,0-20	EFRR05120COM	5 мм	1 м	20 м

ДЕМПФЕРНАЯ ЛЕНТА

Лента, укладываемая по периметру стяжки «теплого пола», компенсирует ее линейное расширение. Толщина 10 мм. Ширина 100 мм. Рулон 11 м пог.



КОД	НАИМЕНОВАНИЕ	РУЛОН, м пог
0-26-3971	Лента демпферная Energofloor	11

ПЛИТЫ ENERGOFLOOR® PIPELOCK

Плиты Energofloor® PipeLock – это готовая к применению система теплоизоляции для «тёплого пола» с высоким термическим сопротивлением. Быстрое и надёжное соединение плит внахлест позволяет в короткий срок сформировать целостный тепло- и шумоизоляционный слой.



КОД	НАИМЕНОВАНИЕ	Артикул	Ширина	Длина
1-26-0010	Плита Energofloor® PipeLock 20/0,7-1,1	EFRP200/71/1PLK	0,7 м	1,1 м

ЛЕНТА ДЛЯ ТЕПЛОИЗОЛЯЦИИ



КОД	НАИМЕНОВАНИЕ
0-26-3920	Лента армированная самоклеющаяся «Энергофлекс» 48 мм х 50 м (серая)
0-26-3930	Лента армированная самоклеющаяся «Энергофлекс» 48 мм х 25 м (красная)
0-26-3940	Лента армированная самоклеющаяся «Энергофлекс» 48 мм х 25 м (синяя)

ХОМУТЫ

Неподвижная опора для крепления труб.

Комплект поставки: хомут с гайкой М8, дюбель 10х50 мм, шпилька сантехническая 8х80 мм.



КОД	НАИМЕНОВАНИЕ	Диаметр трубы	шт. в упак.
0-30-0100	Хомут для труб (с гайкой и резиновым уплотнением) 1/2"	20-24	150
0-30-0110	Хомут для труб (с гайкой и резиновым уплотнением) 3/4"	25-28	150
0-30-0120	Хомут для труб (с гайкой и резиновым уплотнением) 1"	32-35	100
0-30-0130	Хомут для труб (с гайкой и резиновым уплотнением) 1 1/4"	39-46	170
0-30-0140	Хомут для труб (с гайкой и резиновым уплотнением) 1 1/2"	48-53	150

КЛИПСА ДЛЯ «ТЕПЛОГО ПОЛА»

Пластиковая скоба для крепления труб диаметром до 16 мм к теплоизоляции «теплого пола».



КОД	НАИМЕНОВАНИЕ
0-32-2410	Клипса для теплого пола

ЛЕНТА АЛЮМИНИЕВАЯ САМОКЛЕЯЩАЯСЯ



КОД	НАИМЕНОВАНИЕ
1-26-1068	Лента алюминиевая самоклеющаяся «ENERGOFLEX» 50 мм х 50 м

NIXIEGEL / NIXIEGEL TOP

Незамерзающие теплоносители NIXIEGEL, NIXIEGEL-TOP предназначены для использования в автономных системах отопления и кондиционирования жилых домов и промышленных предприятий. Предохраняет систему от размораживания и обеспечивает её запуск при отрицательных температурах.

Срок непрерывной эксплуатации 5 лет или 10 отопительных сезонов.

Теплоноситель NIXIEGEL-30 не требует разбавления.

Концентрат NIXIEGEL-65 для районов Крайнего Севера или в разбавленном виде для районов с умеренным климатом.

Состоят из водного раствора этиленгликоля с комплексом присадок, которые обеспечивают антикоррозионные, антивспенивающие и моющие свойства теплоносителя. Токсичен, для закрытых систем отопления.

Теплоноситель NIXIEGEL TOP-30 не требует разбавления. Для открытых и закрытых систем отопления, двухконтурных котлов и в качестве рабочей жидкости в теплообменных аппаратах пищевой промышленности.

Состоит из водного раствора пропиленгликоля с комплексом присадок.



	Nixiegel 30	Nixiegel 65	Nixiegel TOP
ОСНОВА	ЭТИЛЕНГЛИКОЛЬ	ЭТИЛЕНГЛИКОЛЬ	ПРОПИЛЕНГЛИКОЛЬ
Температура начала кристаллизации, °С, не выше	-30	-65	-30
Температура кипения, °С, не ниже	106	110	104
Вязкость кинематическая мм/с при +20 °С	3,51	6,01	5,87
Теплопроводность Вт/К при +20 °С	0,389	0,443	0,388
Теплоёмкость, кДж/кг К при +20 °С	3,611	3,453	3,605
Вес, кг	20, 30, 50, 200	10, 20, 30, 50, 200	10, 20, 30, 200
Цвет	зеленый	зеленый	зеленый
Описание	Теплоноситель изготовлен из водного раствора моноэтиленгликоля с оригинальным комплексом присадок		Экологичный теплоноситель изготовлен из водного раствора пропиленгликоля с оригинальным комплексом присадок

ТАБЛИЦА РАЗБАВЛЕНИЯ ТЕПЛОНОСИТЕЛЯ NIXIEGEL-65

Температура начала кристаллизации, °С	Nixiegel-65, части	Вода, части
-40	5	1
-30	2	1
-20	1	1

NIXIEGEL LUX

Предназначен для химической очистки от накипи и коррозионных отложений трубопроводов систем отопления, охлаждения и ГВС, из углеродистой или нержавеющей сталей или медных сплавов.

Поставляется в виде концентрата в комплекте с нейтрализатором остаточной кислотности.



КОД	НАИМЕНОВАНИЕ	ВЕС ТАРЫ, кг	ЦВЕТ
0-08-0020	Nixiegel-Lux	10 кг Nixiegel-lux + 1 кг нейтрализатор	желтый

Учитывайте вязкость и теплоёмкость при смене теплоносителя.



Водонагреватель косвенного нагрева Wester серия НWT

ДЛЯ НАГРЕВА И ХРАНЕНИЯ ГОРЯЧЕЙ ВОДЫ

Водонагреватель с одним спиральным змеевиковым теплообменником для ГВС частного дома, коттеджа, коммерческого или промышленного объекта

Бак из углеродистой стали изнутри и спиральный теплообменник покрыты слоем титановой эмали. Эмаль защищает от коррозии и соответствует санитарным требованиям к материалам, контактирующим с питьевой водой. Эмаль повышает долговечность бойлера и сохраняет качество воды. Сменный магниевый анод защищает от электрохимической коррозии. Установка ТЭН не предусмотрена

Вода нагревается за счёт циркуляции теплоносителя змеевику. Холодная вода подаётся в нижнюю часть бака, горячая забирается из верхней зоны с максимальной температурой — гарантия стабильной подачи горячей воды. Штуцер для циркуляции ГВС позволит поддерживать постоянную температуру горячей воды в системе и избежать остывания в трубах.

Бак покрыт слоем теплоизоляции 50 мм для снижения энергозатрат на поддержание температуры. Максимальное рабочее давление – 6 бар, максимальная рабочая температура – 90 °С.

На передней панели бойлера биметаллический термометр и гильза для установки датчика температуры системы автоматики.

В нижней части корпуса расположен люк диаметром 100 мм для осмотра и очистки внутренней полости бака. Люк закрыт крышкой с креплением на болтах.

Все штуцеры подключения расположены вертикально, на задней стенке. Водонагреватель устанавливают вертикально на полу.



максимальное
рабочее давление

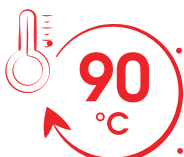

температура



срок службы



теплоизоляция

ВОДОНАГРЕВАТЕЛИ СЕРИИ HWT

Накопительные водонагреватели косвенного нагрева со змеевиковым теплообменником. Без возможности установить ТЭН.

Бак и змеевик из углеродистой стали, покрыты слоем титановой эмали.

У водонагревателей 100-500 л толщина теплоизоляции 50 мм, у водонагревателей 800-3000 л толщина теплоизоляции 80 мм.

Напольный монтаж.

ПАРАМЕТРЫ

Максимальная рабочая температура	90 °C
Максимальное рабочее давление WSH 100-500	6 бар
Максимальное рабочее давление WSH 800-3000	10 бар

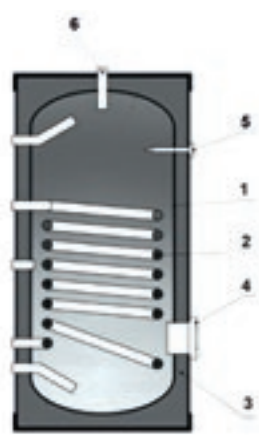
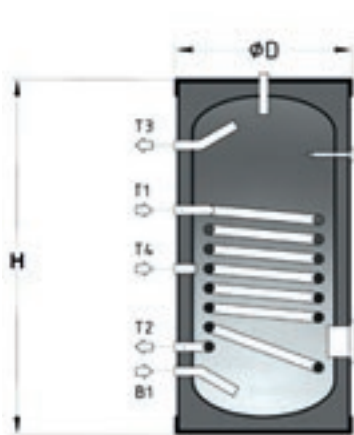

- 1 Бак водонагревателя
- 2 Теплообменник - змеевик
- 3 Теплоизоляция бака
- 4 Люк ревизионный
- 5 Термометр
- 6 Анод магниевый
- B1 вход холодной воды
- T1 подающая теплоноситель
- T2 обратная теплоноситель
- T3 выход горячей воды
- T4 циркуляция ГВС

	HWT 100	HWT 160	HWT 200	HWT 300	HWT 400	HWT 500	HWT 800	HWT 1000	HWT 1500	HWT 2000	HWT 3000
КОД	0-02-0010	0-02-0020	0-02-0030	0-02-0040	0-02-0050	0-02-0060	2-02-0020	2-02-0022	2-02-0024	2-02-0026	2-02-0028
ОБЪЕМ, Л	100	160	200	300	400	500	800	1000	1500	2000	3000
МАКС. ДАВЛЕНИЕ, БАР	6	6	6	6	6	6	10	10	10	10	10
МАКС. МОЩНОСТЬ, КВТ	20,6	21,6	26,2	40,5	46,6	53,5	120,4	120,4	144	174,5	254,7
ПРОИЗВОДИТЕЛЬНОСТЬ ΔT35 °C, Л/ЧАС	506	529	643	995	1143	1315	2958	2958	3538	4286	6258
ВЫСОТА, ММ	1080	1115	1315	580	740	740	910	1010	2369	2272	2562
ДИАМЕТР, ММ	480	580	580	1845	1495	1845	2120	2060	1120	1310	1460
МАССА, КГ	45	60	69	90	108	125	220	234	313	443	711

ГРУППА БЕЗОПАСНОСТИ БОЙЛЕРА

В одном корпусе запорный кран, обратный клапан, предохранительный клапан на 7 бар

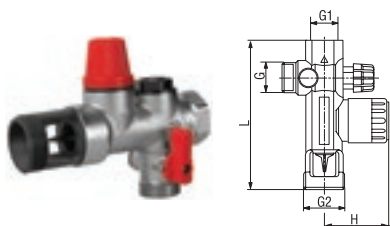

КОД	ПОДКЛЮЧЕНИЕ	ДАВЛЕНИЕ СРАБАТЫВАНИЯ, БАР	L	H	G	G1	G2
0-02-0410	3/4"	7	118	57	3/4	1	1

МАГНИЕВЫЙ АНОД

Для замены анода выработавшего ресурс. Магниевый анод защищает бак от коррозии, продляет срок службы бойлера.



КОД	ПОДКЛЮЧЕНИЕ
1-02-0010	Магниевый анод в комплекте с заглушкой и уплотнением 1 1/4" Ø33Ø220 мм для WSH 100-160
1-02-0020	Магниевый анод в комплекте с заглушкой и уплотнением 1 1/4" Ø33Ø310 мм для WSH 200-300
1-02-0030	Магниевый анод в комплекте с заглушкой и уплотнением 1 1/4" Ø33Ø450 мм для WSH 400-500
1-02-0040	Магниевый анод в комплекте с заглушкой и уплотнением 1 1/4" Ø33Ø500 мм для WSH 100-3000

КОМПЛЕКСНЫЕ РЕШЕНИЯ С ПРИМЕНЕНИЕМ КОТЛОВ И ВОДОНАГРЕВАТЕЛЕЙ



Схема обвязки напольного котла с контурами ёмкостного водонагревателя Wester WSH и системы отопления

СПЕЦИФИКАЦИЯ

№	НАИМЕНОВАНИЕ	№	НАИМЕНОВАНИЕ
1	Радиатор	8	Группа безопасности бойлера
2	Котёл	9	Термостат комнатный
3	Водонагреватель	10	Кран шаровой
4	Мембранный бак	11	Кран дренажный
5	Насос циркуляционный	12	Грязевик
6	Насос циркуляционный для ГВС	13	Воздухоудалитель автоматический
7	Группа безопасности котла	14	Вентиль терморегулирующий

УСТАНОВКИ ПОДДЕРЖАНИЯ ДАВЛЕНИЯ АУПД WESTER

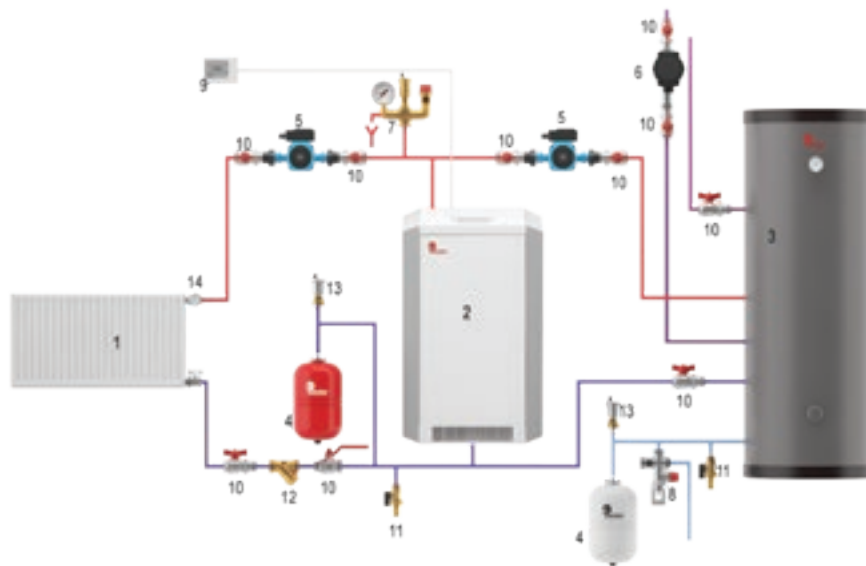
Установка АУПД Wester предназначена для компенсации температурного расширения теплоносителя в замкнутых системах отопления и холодоснабжения и автоматического поддержания заданного значения давления рабочей жидкости в диапазоне 0,2 бар.

Установки АУПДЗ имеют функцию заполнения системы отопления.



АУПД



АУПДЗ



Основной бак



Дополнительный бак

ТЕПЛОНОСИТЕЛЬ	ВОДА
Макс. температура рабочей жидкости, °С	10-90
* Объем системы на 1 кВт, л	15

КОД	МОДЕЛЬ	ДИАПАЗОН РАБОЧЕГО ДАВЛЕНИЯ, БАР	КОЛИЧЕСТВО НАСОСОВ, ШТ.	МАКС. НАПОР ОДНОГО НАСОСА, М ³ /Ч	НАПРЯЖЕНИЕ ПИТАНИЯ	ОБЪЕМ БАКА, Л
1-13-0015	АУПД 2-4-95	2-8	2	4	3x380В	500 – для систем объемом до 12500л или мощностью до 550кВт*; 750 – для систем объемом до 20000л или мощностью до 1285кВт*; 1000 – для систем объемом до 25500л или мощностью до 1700кВт*; 1500 – для систем объемом до 38500л или мощностью до 2500кВт*;
1-13-0025	АУПД 2-4-130	2-8	2	4	3x380В	
2-13-0002	АУПДЗ 2-4-65	2-4	2	4	3x380В	
2-13-0004	АУПДЗ 2-4-95	2-7	2	4	3x380В	
2-13-0006	АУПДЗ 2-4-115	2-9	2	4	3x380В	
2-13-0008	АУПДЗ 2-4-135	2-11	2	4	3x380В	
2-13-0010	АУПДЗ 2-4-164	2-14	2	4	3x380В	
2-13-0012	АУПДЗ 2-8-95	2-7	2	8	3x380В	

БАК ОСНОВНОЙ С ТЕНЗОДАТЧИКОМ

КОД	НАИМЕНОВАНИЕ	ОБЪЕМ, Л
2-13-1042	WRV 200B0	200
2-13-1044	WRV 300B0	300
2-13-1046	WRV 500B0	500
2-13-1048	WRV750B0	750
2-13-1050	WRV1000B0	1000
2-13-1052	WRV 1500B0	1500
2-13-1054	WRV 2000B0	2000
2-13-1056	WRV 2500B0	2500
2-13-1058	WRV 3000B0	3000

БАК ДОПОЛНИТЕЛЬНЫЙ

КОД	НАИМЕНОВАНИЕ	ОБЪЕМ, Л
2-13-1062	WRV200BV	200
2-13-1064	WRV300BV	300
2-13-1066	WRV 500BV	500
2-13-1068	WRV 750BV	750
2-13-1070	WRV 1000BV	1000
2-13-1072	WRV 1500BV	1500
2-13-1074	WRV 2000BV	2000
2-13-1075	WRV 2500BV	2500
2-13-1076	WRV 3000BV	3000

ОПЦИОНАЛЬНЫЕ КОМПЛЕКТЫ

НАИМЕНОВАНИЕ	ПРИМЕЧАНИЕ
Узел подпитки	В комплекте
Узел дренажа	В комплекте
Датчик контроля разрыва мембраны	Опционально



Схема установки АУПД Wester с насосным блоком в системе отопления.



Схема установки АУПД Wester с насосным блоком в системе охлаждения

ЦЕНТРЫ ОБСЛУЖИВАНИЯ ПОКУПАТЕЛЕЙ

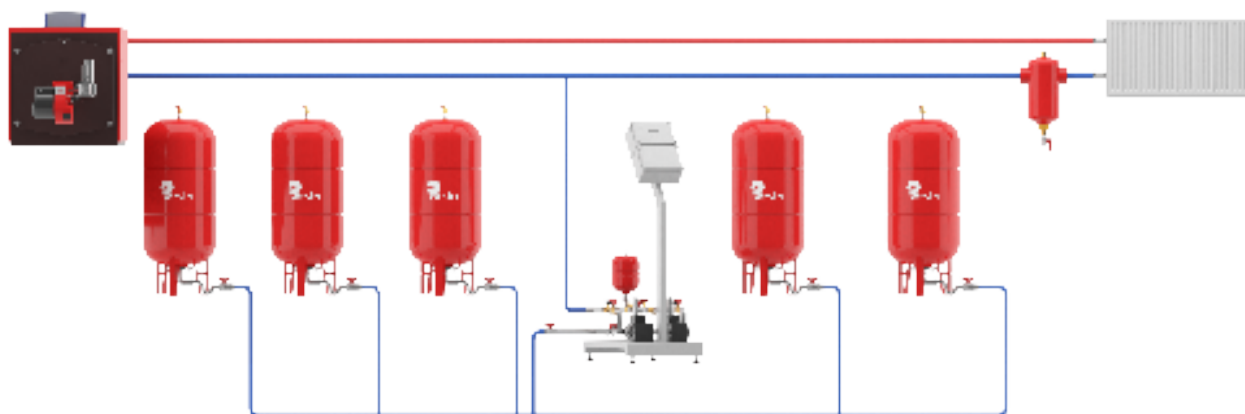
ЦЕНТРАЛЬНЫЙ ФЕДЕРАЛЬНЫЙ ОКРУГ

г. Москва и МО, г.о. Истра, д. Покровское,
ул. Центральная, вл. 31, ст. 5
8 (495) 992-69-89 50@impulsgroup.ru

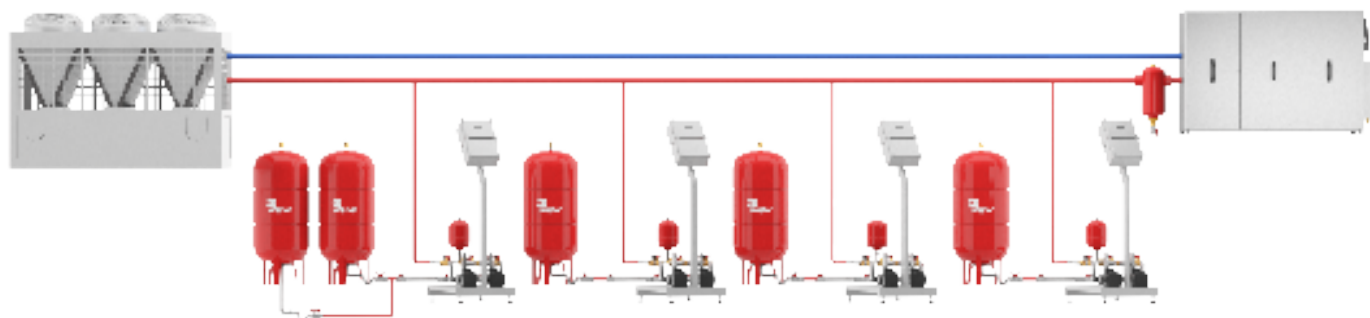
г. Москва и МО, г. Люберцы,
ул. Инициативная, дом 15
8 (495) 419-33-52 77@termoclub.ru

г. Москва и МО, дер. Чашниково, д. 52б
8 (495) 419-19-72 95@impulsgroup.ru

г. Воронеж, ул. Витрука ,10а
8 (473) 233-14-97 36@impulsgroup.ru

г. Орел, ул. Ливенская, д. 78
8 (486) 225-54-42 57@impulsgroup.ru

г. Белгород, ул. Макаренко, 25
8 (472) 242-11-68 31@impulsgroup.ru

СЕВЕРО-ЗАПАДНЫЙ ФЕДЕРАЛЬНЫЙ ОКРУГ

г. Санкт-Петербург, с.п. Колтушское, промзона
Нижняя, проезд Центральный, д. 1, стр. 1
8 (812) 640-69-89 78@impulsgroup.ru

УРАЛЬСКИЙ ФЕДЕРАЛЬНЫЙ ОКРУГ

г. Екатеринбург, Свердловская обл.,
г. Березовский, ул. Режевской тракт, д. 15, стр. 1
8 (343) 357-33-51 96@impulsgroup.ru

г. Челябинск, ул. Елькина, д. 101 А
8 (351) 247-59-26 74@impulsgroup.ru

ЮЖНЫЙ ФЕДЕРАЛЬНЫЙ ОКРУГ

г. Краснодар, ул. Тополиная 30/4
+7 (861) 238-60-23 23@impulsgroup.ru

г. Ростов-на-Дону, ул. 2-ая Луговая, д. 26
8 (863) 240-11-34 61@impulsgroup.ru

г. Пятигорск, ул. Беговая, д. 29
8 (8793) 20-02-33 26@termoclub.ru

СИБИРСКИЙ ФЕДЕРАЛЬНЫЙ ОКРУГ

г. Новосибирск, ул. Горбаня, 31А, к.3
8 (383) 312-02-72 54@impulsgroup.ru

г. Омск, ул. 3 Молодёжная, д.6
8 (3812) 40-45-31 55@impulsgroup.ru

ПРИВОЛЖСКИЙ ФЕДЕРАЛЬНЫЙ ОКРУГ

г. Нижний Новгород, п. Черепичный, д. 14, к. 1
8 (831) 283-99-83 52@impulsgroup.ru

г. Казань, ул. Белинского, д. 21Б, пом. 318
8 (843) 233-01-99 impulsgroup.ru

г. Оренбург, пр-д Автоматики, д. 30
8 (3532) 45-00-39 56@impulsgroup.ru

г. Уфа, ул. Ульяновых 56Б
8 (347) 226-10-23 02@impulsgroup.g

г. Самара, п.Мехзавод, Московское шоссе,
20 км, стр. 75, офис 305
8 (846) 207-41-80 63@impulsgroup.ru

г. Пермь, ул.Верхне-Мулинская, дом 128Б
8 (342) 200-99-23 59@termoclub.ru

СЕВЕРО-КАВКАЗСКИЙ ФЕДЕРАЛЬНЫЙ ОКРУГ

г. Пятигорск, ул. Беговая, д. 29
8 (8793) 97-57-38 26@impulsgroup.ru